

125.553

Recycling Flaschendeckel Car

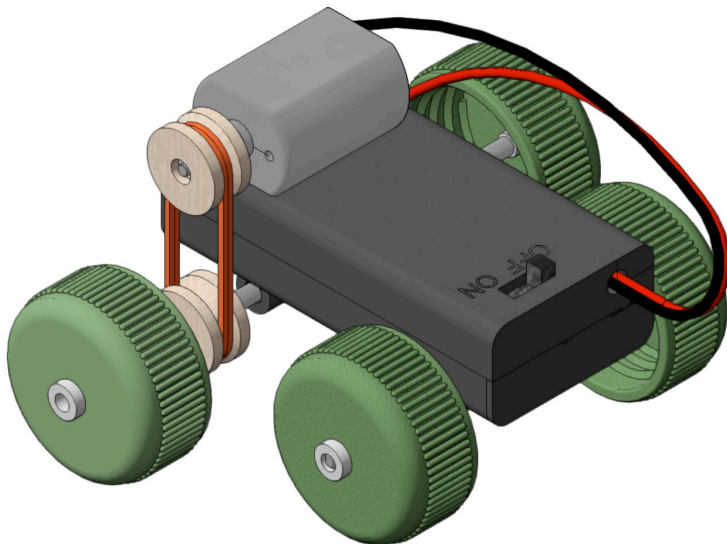

Benötigtes Werkzeug:

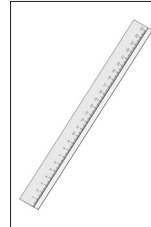

Lineal

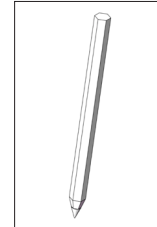

Bleistift

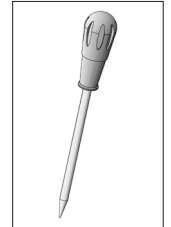

Vorstecher

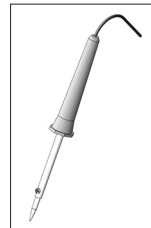

Lötkolben (optional)

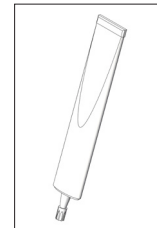

Sekundenkleber

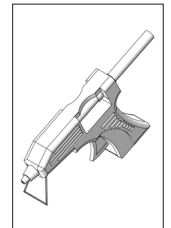

Heißklebepistole

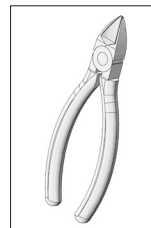

Seitenschneider

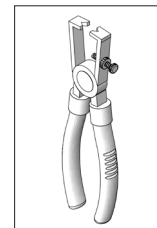

Abisolierzange

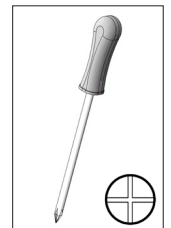

Kreuzschlitz-Schraubendreher

HINWEIS:

Bei den OPITEC Werkpackungen handelt es sich nach Fertigstellung nicht um Artikel mit Spielzeugcharakter allgemein handelsüblicher Art, sondern um Lehr- und Lernmittel als Unterstützung der pädagogischen Arbeit. Dieser Bausatz darf von Kindern und Jugendlichen nur unter Anleitung und Aufsicht von sachkundigen Erwachsenen gebaut und betrieben werden. Für Kinder unter 36 Monaten nicht geeignet. Erstickungsgefahr!

Zusätzliches Material:

4x Flaschendeckel (gleich groß), Teile-Nr. 10
2x Batterie AA (Mignon), Teile-Nr. 11

Stückliste	Stückzahl	Maße (mm)	Bezeichnung	Teile-Nr.
Batteriehalter 2x AA	1	ca. 68x32x19		1
Motor	1	ca. 38x15x20	Antrieb	2
Metallachse	1	Ø3 x 70	Vorderachse	3
Metallachse	1	Ø3 x 95	Hinterachse	4
Gummiring	1	Ø40 x 1		5
Schnurlaufrad	2	Ø15 x Ø4 x 7		6
Distanzröllchen	2	Ø7 x Ø3,2 x 25	Achslager	7
Reduzierstück Ø4mm x Ø2mm	1	Ø7 x Ø4 x Ø2 x 8		8
Reduzierstück Ø4mm x Ø3mm	5	Ø7 x Ø4 x Ø3 x 8		9

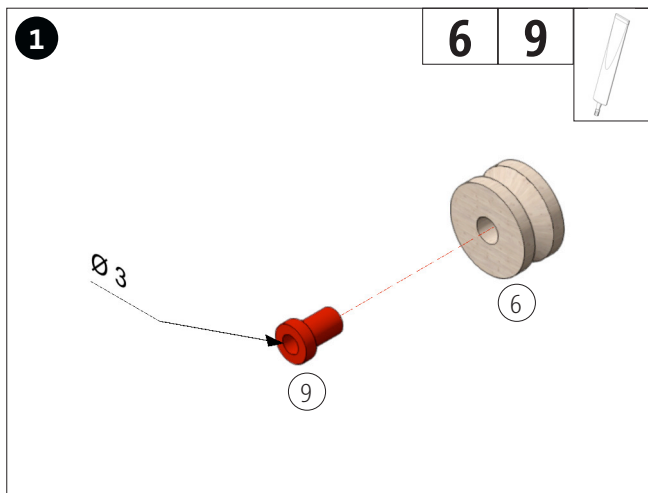

Reduzierstück (9, Ø3mm) in ein Schnurlaufrad (6) kleben

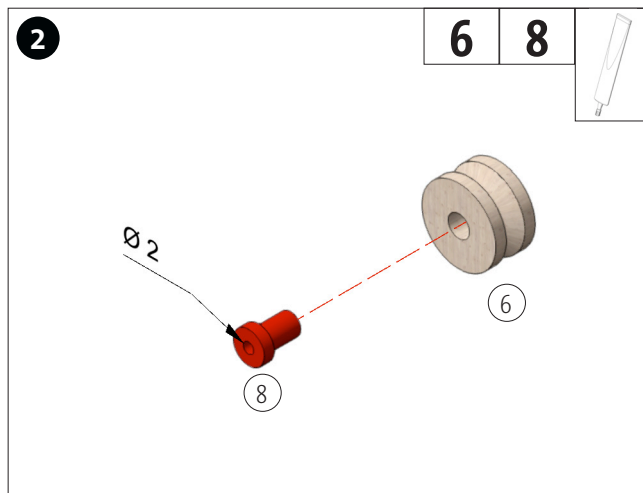

Reduzierstück (8, Ø2mm) in ein Schnurlaufrad (6) kleben

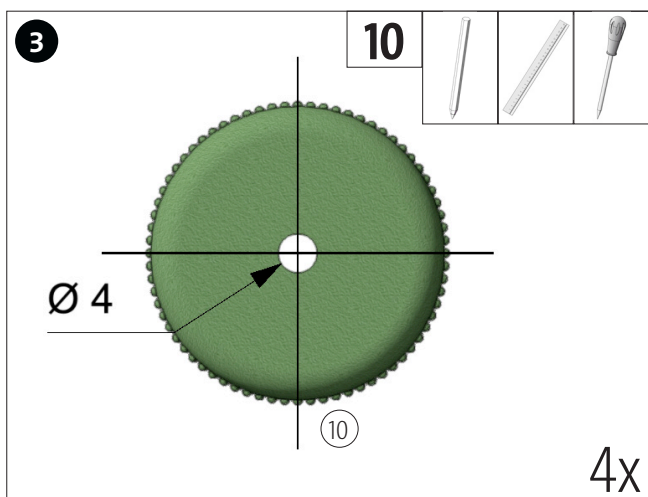

Flaschendeckel säubern und mittig ein Loch mit etwa Ø4mm einstechen.

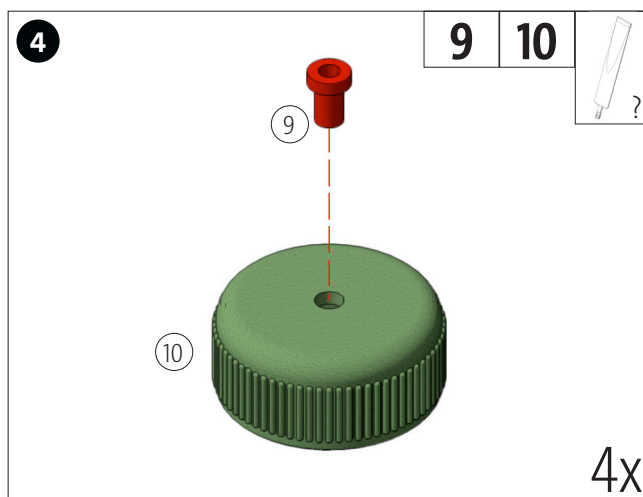

Reduzierstück (9) durch die Bohrung stecken und bei Bedarf festkleben

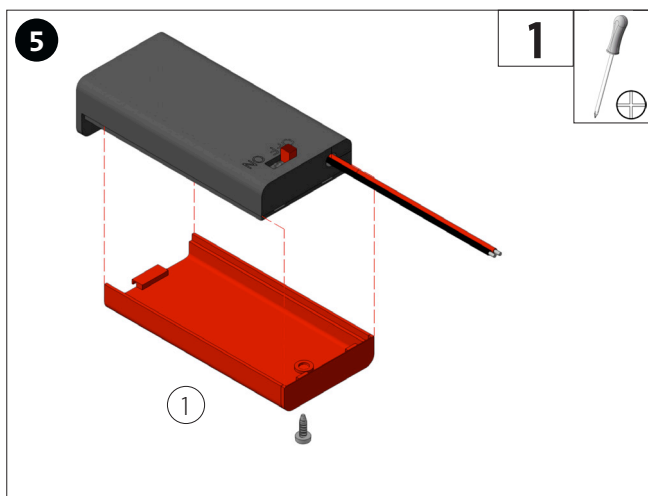

Batteriehalter öffnen und Schalter auf Position „OFF“ stellen!

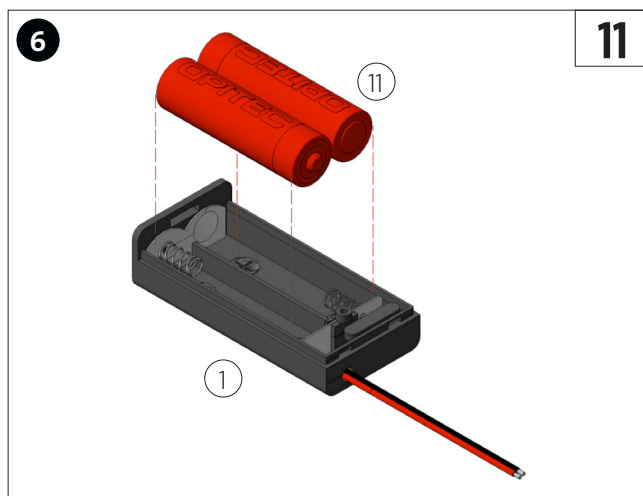

Batterien einsetzen, auf die Polung achten.

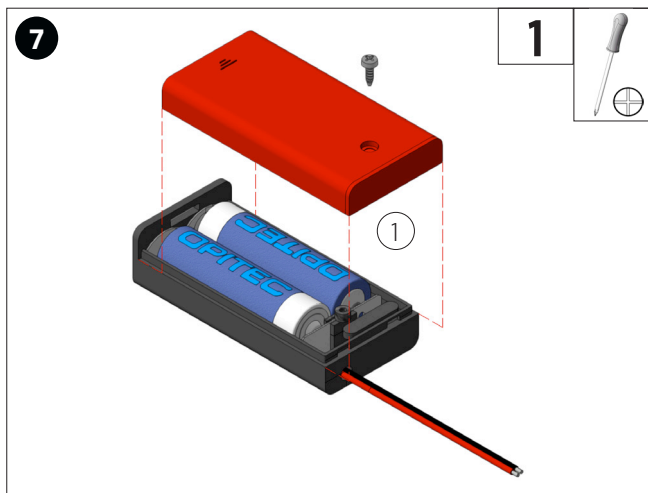

Batteriedeckel wieder aufsetzen und schließen.

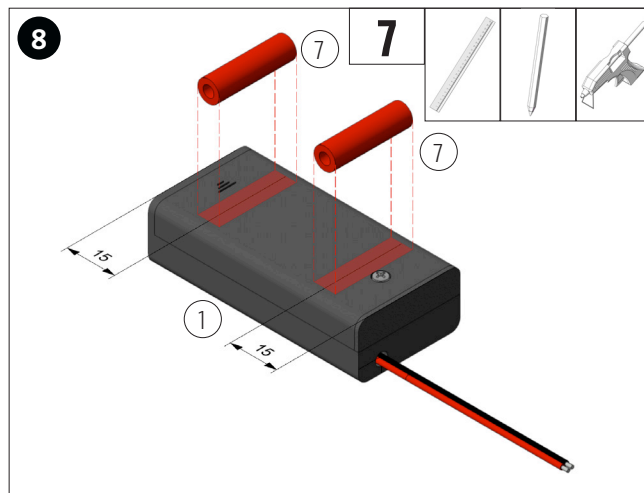

Distanzröllchen (7) an die gezeigte Position mittig festkleben. Die Schraube nicht bedecken!

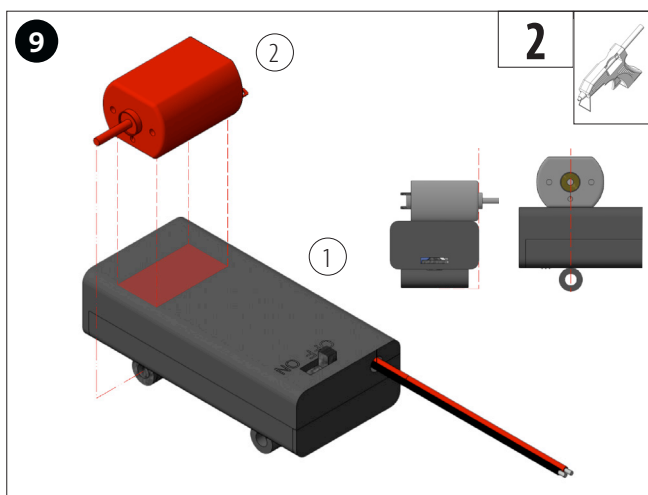

Motor (2) mit der Achse mittig über dem hinteren Achslager befestigen.

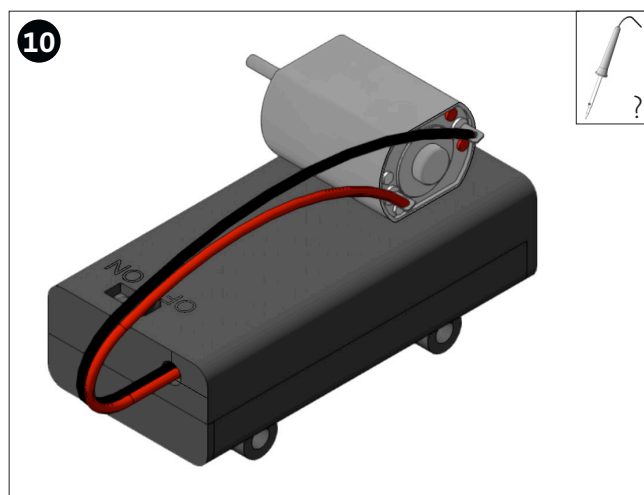

Kabel mit den Motorfährchen verdrehen, optional verlöten. Für Fahr- richtung „vorwärts“ die schwarze Leitung mit dem rot markierten Fähnchen verbinden.

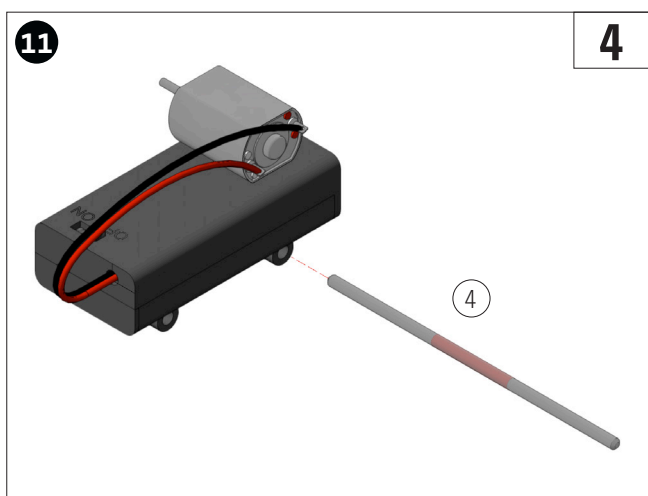

Metallachse 3x95mm (4) durch das hintere Achslager stecken und ausmitteln

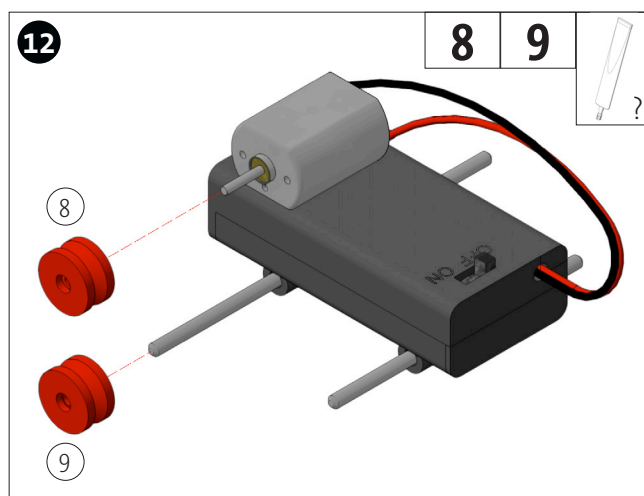

Die vorbereiteten Schnurlaufrädchen (8) + (9) jeweils auf die passende Achse aufstecken, bei Bedarf festkleben, Position siehe nächstes Bild.

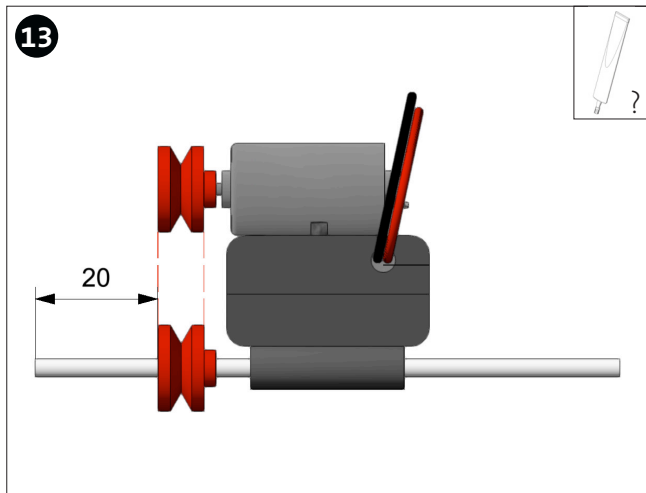

Position der Rädchen

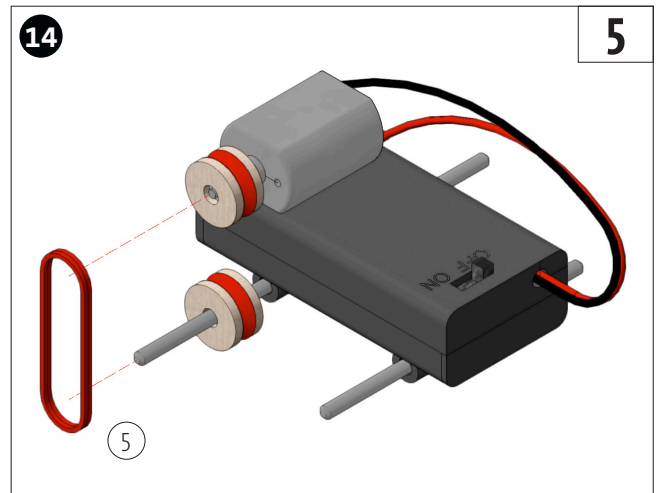

Den Gummiring (5) doppelt legen, mehrmals zwischen den Fingern dehnen, damit dieser nicht zu stramm sitzt, und in die Lauffläche einlegen.

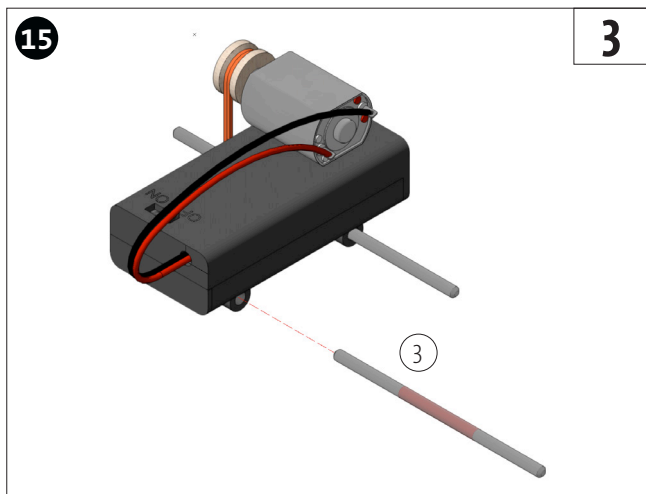

Metallachse 3x70mm (3) durch das vordere Achslager stecken und ausmitteln

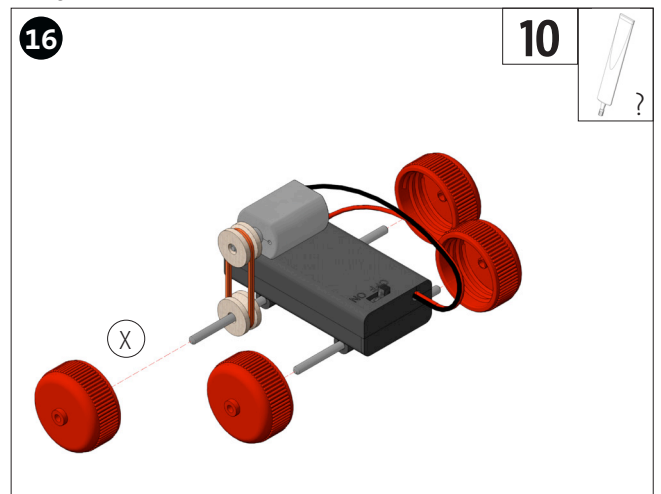

Die 4 vorbereiteten Räder auf die Achsen stecken, bei Bedarf festkleben.

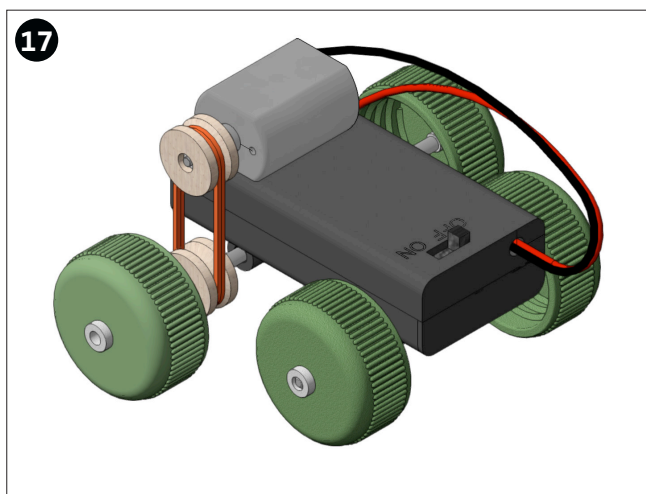

Fertig!