

124.867

Motore elettrico CC/CA

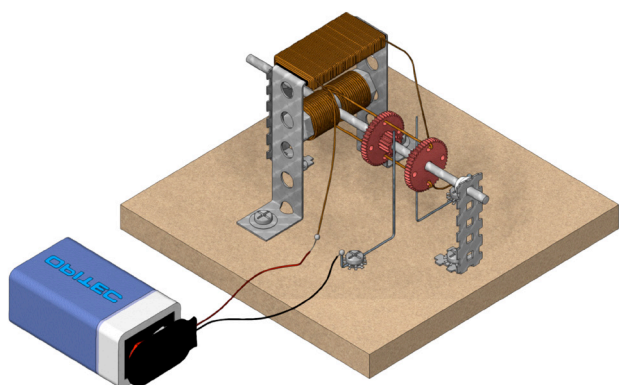

Utensili necessari:



saldatore

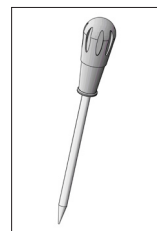

Lesina

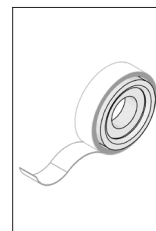

Nastro adesivo

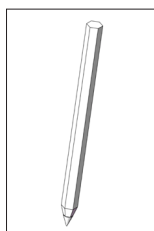

Matita

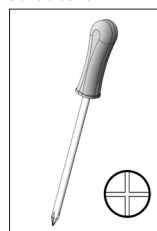

Cacciavite

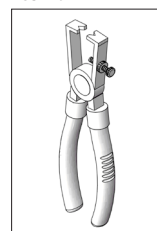

Pinza spellafili

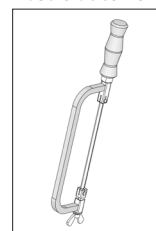

PUK Seghetto

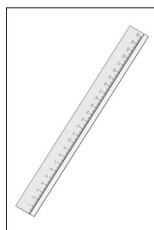

Righello



Chiave

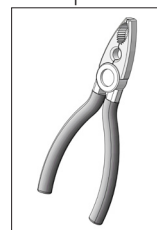

Pinze

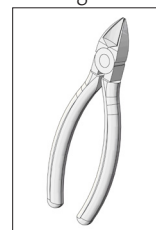

Tronchesino

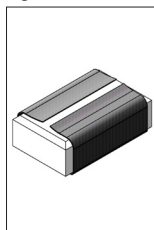

Carta smeriglio

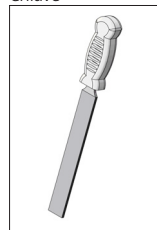

Lima

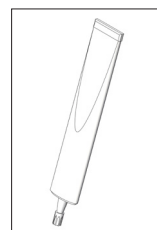

Colla istantanea

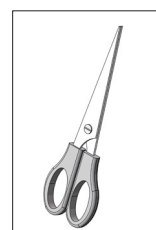

Forbici

Nota:

Le confezioni Craft Opitec è dopo il completamento non su prodotti e calzature giocattolo generalmente commercialmente disponibili tipo, ma di insegnamento e materiali didattici per sostenere il lavoro educativo. Questo kit può essere costruita da bambini e giovani solo sotto la guida e la supervisione di adulti competenti e gestito. Non adatto a bambini sotto i 36 mesi. Suffocation!

BOM	numero	Misure (mm)	Descrizione	Parte Nr.
Pannello MDF	1	100x100x10	Piano di base	1
lamiera forata quadrata	1	150/100x10x0.5	Conservazione	2
strisce di nastro perforato	1	180x12	bobina portante	3
Assi di metallo	1	∅3x95	Assi	4
doppia marcia	2	30/10	Rotella dentata	5
Vite a testa esagonale con dado	1		Vite	6
Filo di rame smaltato	1	∅0,5x2500	Filo	7
Filo di acciaio per molle	1	0,5x250	contatto strisciante	8
Rondella	2	9/4.3	Rondella	9
Rondella dentata	6	M4	Rondella dentata	10

BOM	numero	Misure (mm)	Descrizione	Parte Nr.
Clip per batteria 9V	1		Allacciamento batteria	11
Vite per lamiera	6		attacco	12
Distanziatore	2	2.9	attacco	13

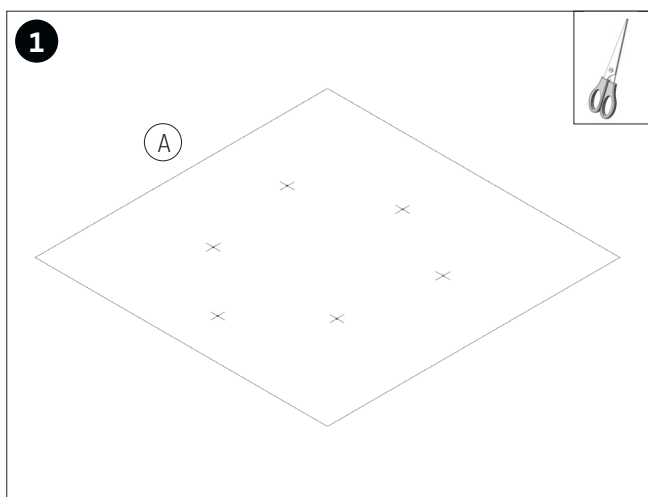

Ritagliare il modello (A).

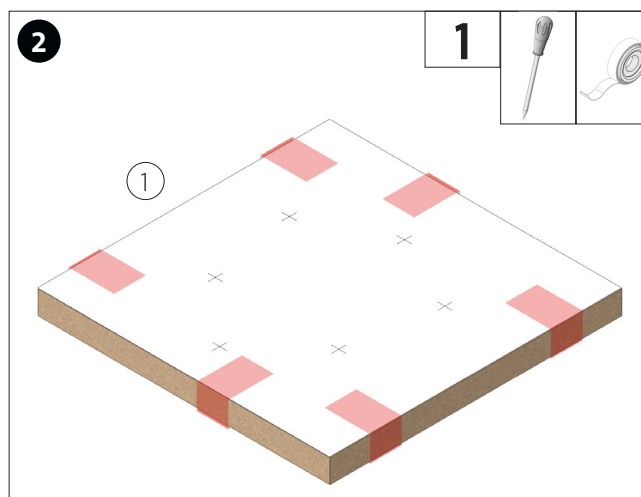

Incollare la sagoma (A) sulla piastra di base (1) e preforare le posizioni delle viti.

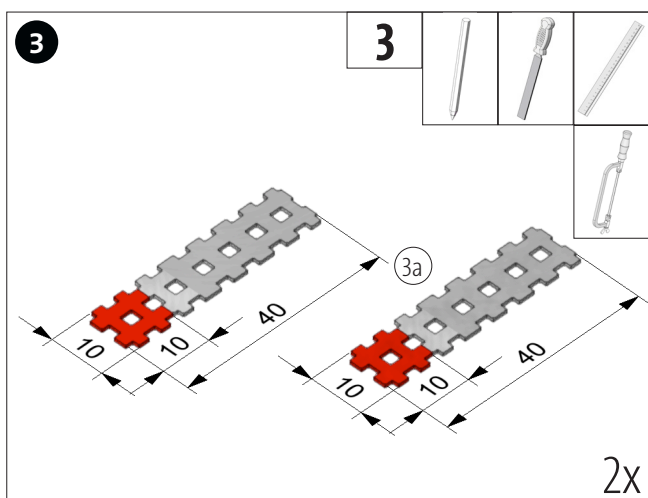

Tagliare 2 pezzi con una lunghezza di 40 mm dalla striscia metallica perforata (3) e sbavarli. Segna i bordi di piegatura su entrambi i lati.

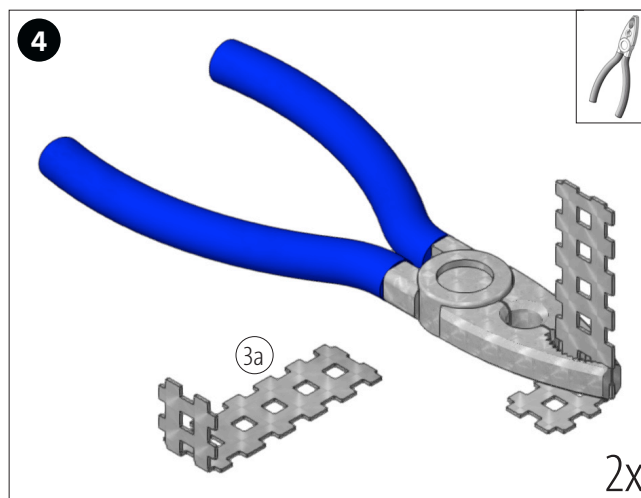

Quindi piegare entrambe le strisce metalliche perforate (3a) in modo uniforme sul bordo di piegatura a 90°, come mostrato, utilizzando la pinza universale.

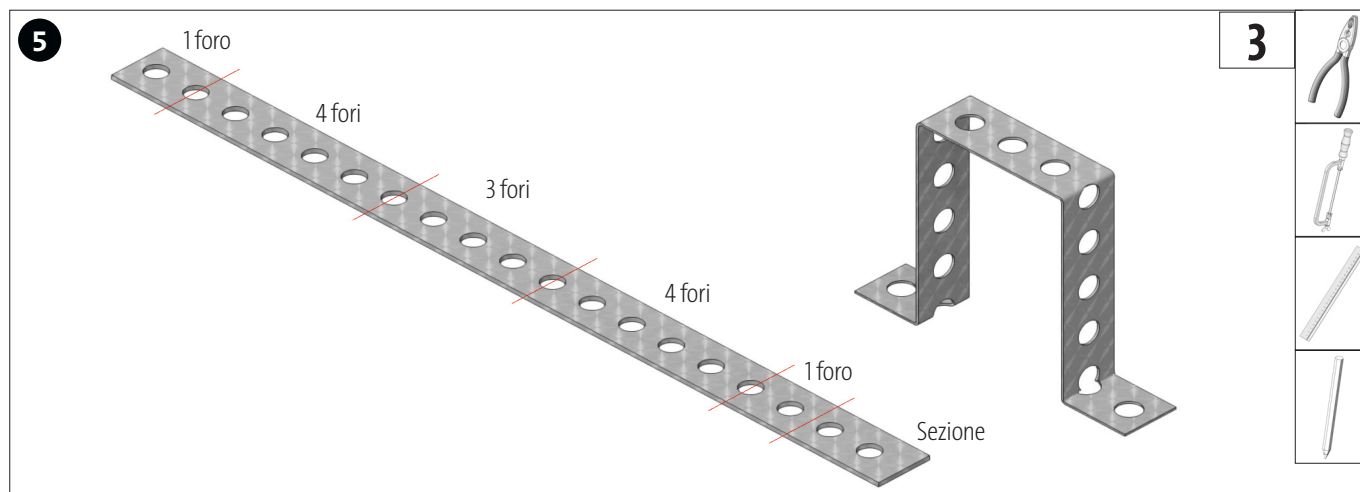

Contrassegnare i bordi di piegatura sulla striscia perforata come mostrato sopra. Tagliare e sbavare la sezione con la sega PUK. Quindi piegare in base al numero di fori specificato.

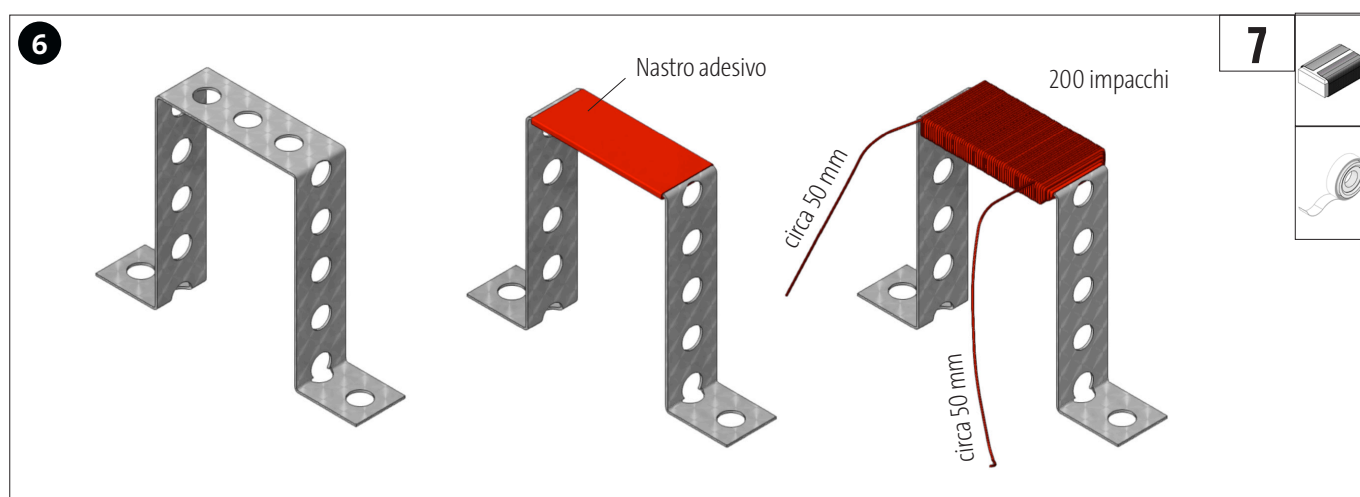

Isolare la traversa superiore della staffa con del nastro come mostrato. Assicurarsi che tutte le parti metalliche siano ben isolate. Quindi avvolgere 200 spire del filo di rame (7) in modo tale che su entrambi i lati sporga un filo di collegamento lungo circa 50 mm. Quindi spelare i due fili di collegamento di circa 10 mm con carta vetrata.

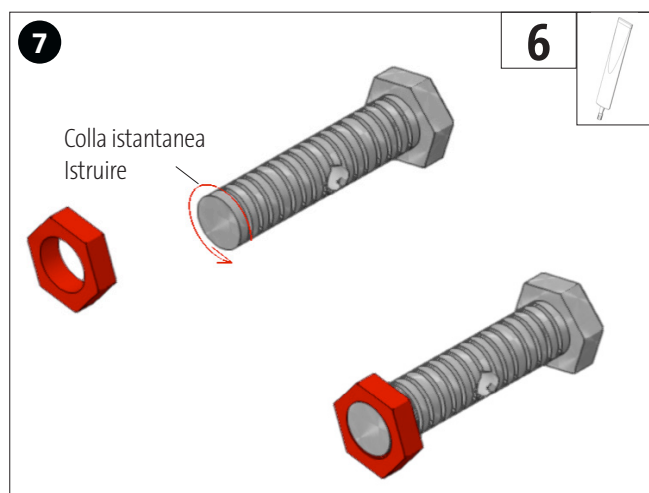

Svitare il dado della vite filettata (6) come indicato e fissarlo con supercolla.

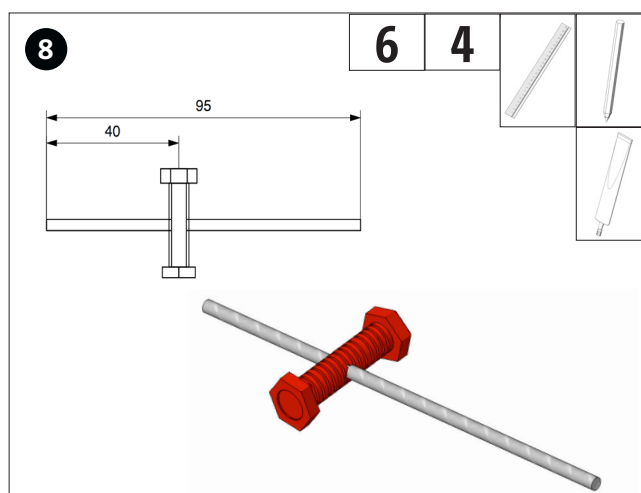

Misurare e segnare 40 mm sull'asse di metallo (4). Fissare la vite filettata (6) in questa posizione con la supercolla.

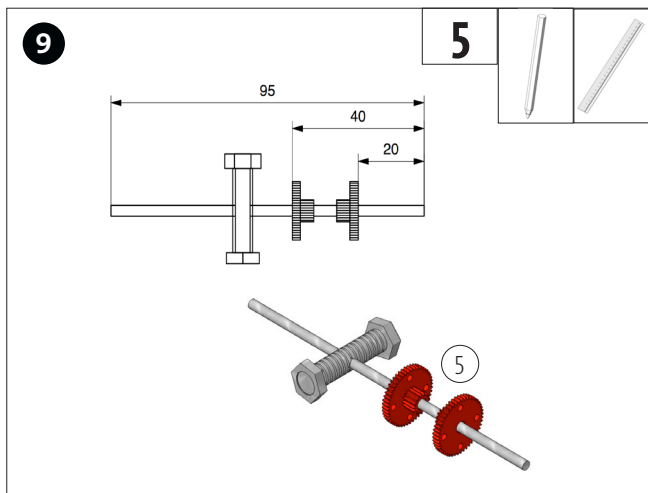

Trasferire le dimensioni sull'asse (4) e posizionare i due ingranaggi (3) sulle marcature.

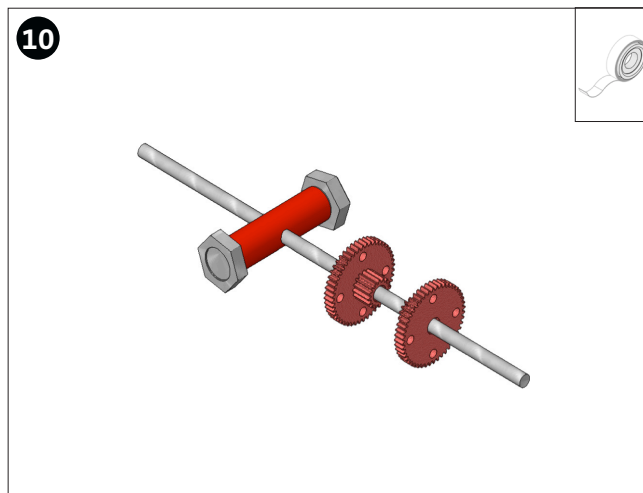

Mascherare le filettature delle viti con nastro adesivo o nastro isolante.

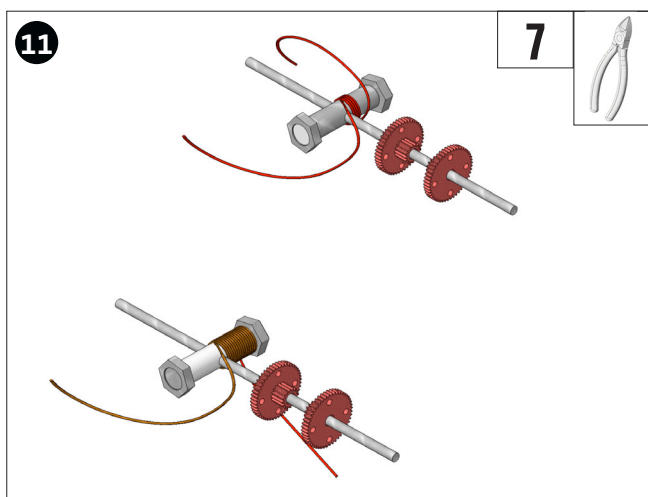

Stendere il restante filo di rame smaltato (7) per due volte senza piegarlo. Conduci diagonalmente sopra l'albero e avvolgilo circa 150 volte su un lato. Accorciare l'estremità del filo a circa 40 mm...

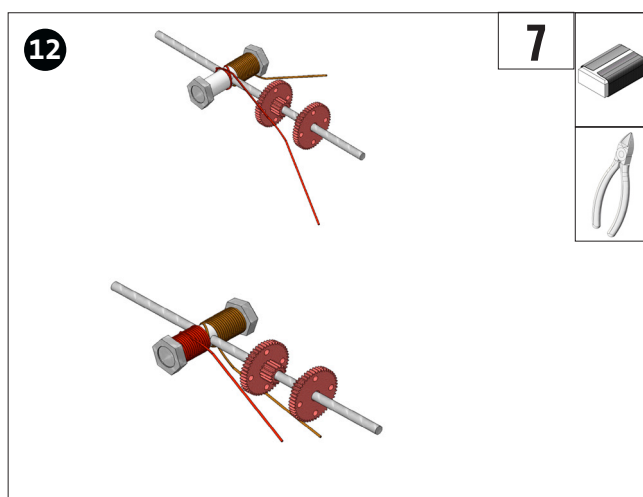

Ora continuare l'avvolgimento con la seconda metà del filo sull'altro lato 150 volte nella stessa direzione di avvolgimento e accorciare l'estremità del filo a circa 40 mm. Spellare entrambe le estremità del filo con carta vetrata.

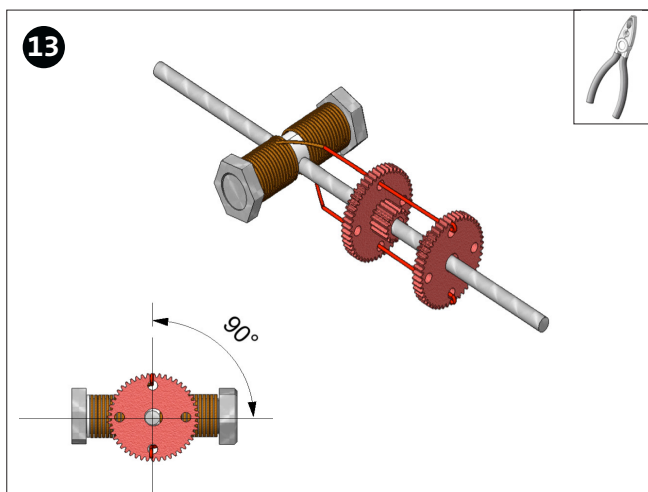

Far passare le estremità del cavo attraverso i fori negli ingranaggi come mostrato e piegare le estremità per fissarle utilizzando una pinza combinata. Notare l'allineamento a 90° dalla serpentina al collettore...

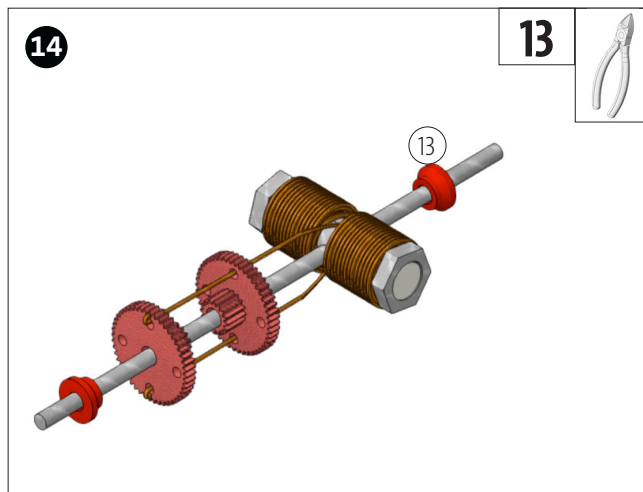

Fissare i due distanziali (13) come mostrato.

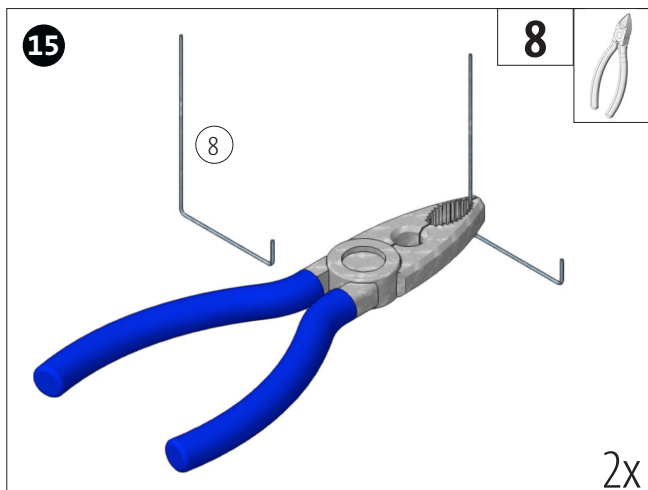

Tagliare 2 pezzi (circa 62 mm) dal filo di acciaio per molle (8). Quindi piegare il filo di acciaio per molle secondo la sagoma di piegatura (B) con la pinza universale. Realizzare entrambi i contatti striscianti in questo modo.

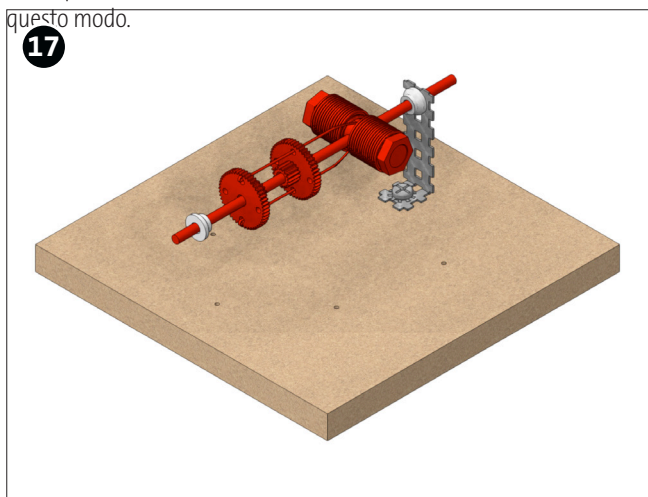

Inserire il commutatore nel blocco cuscinetto (2b) come mostrato.

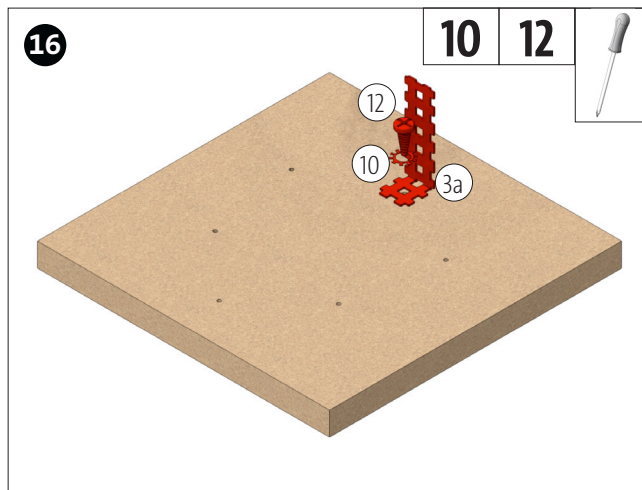

Avvitare il blocco cuscinetto 1 (3a, vedere fase 4), come mostrato, sulla piastra di base utilizzando una vite (12) e una rondella dentata (10).

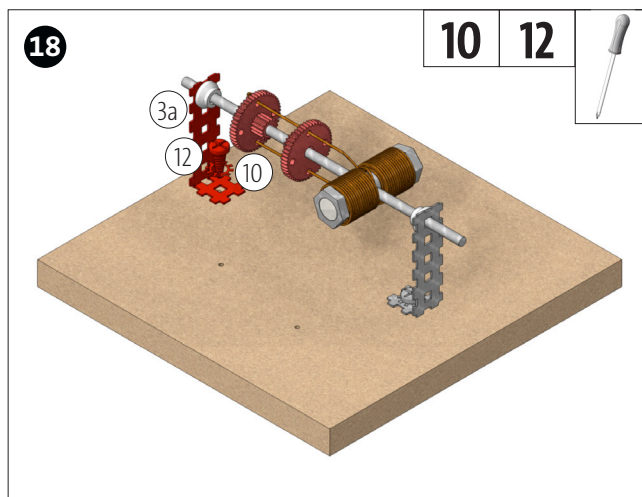

Avvitare il blocco cuscinetto 2 (3a, vedere fase 4), come mostrato, sulla piastra di base utilizzando una vite (12) e una rondella dentata (10).

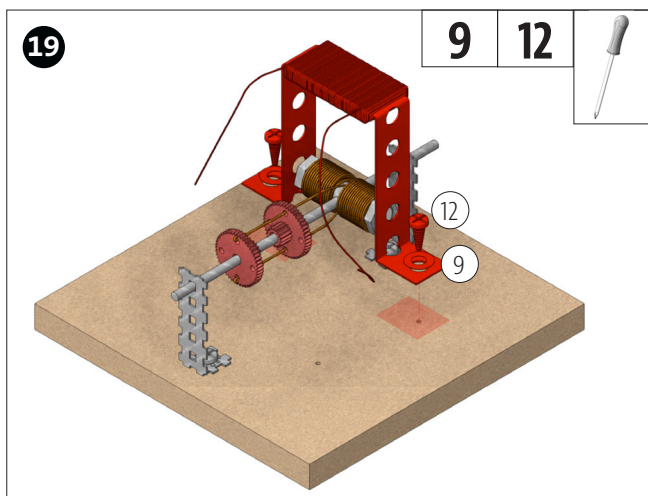

Avvitare la staffa con bobina 2 sulla piastra di base utilizzando una vite (12) e una rondella (9) come mostrato.

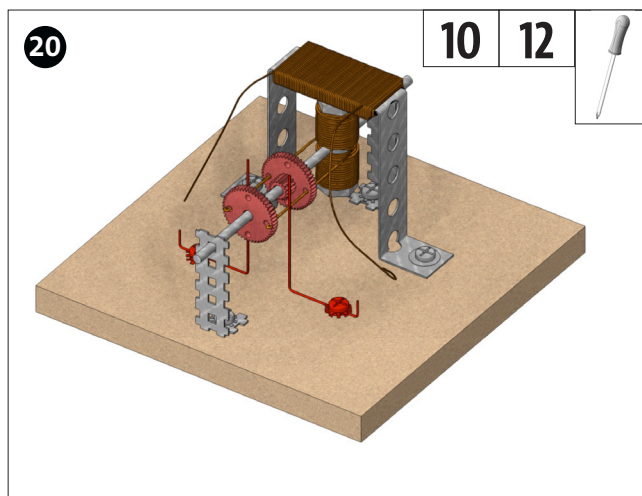

Fissare le staffe in acciaio per molle (8) con due rondelle dentate (10) e le viti (12) come mostrato in figura in modo che le staffe abbiano solo un leggero contatto con il filo di rame.

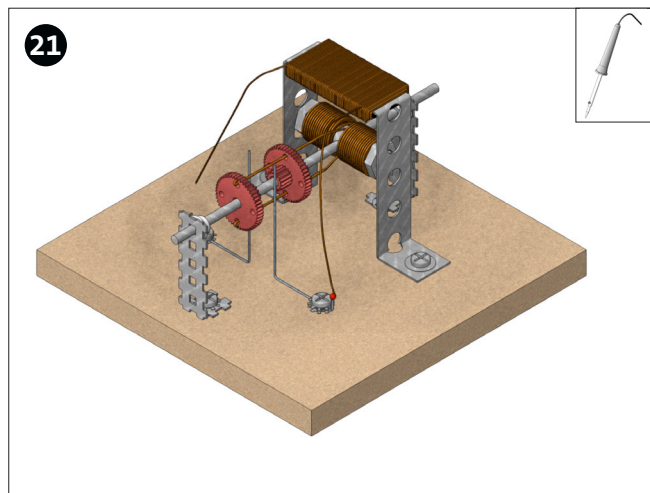

Saldare il filo di rame della bobina 2 al contatto strisciante destro come mostrato.

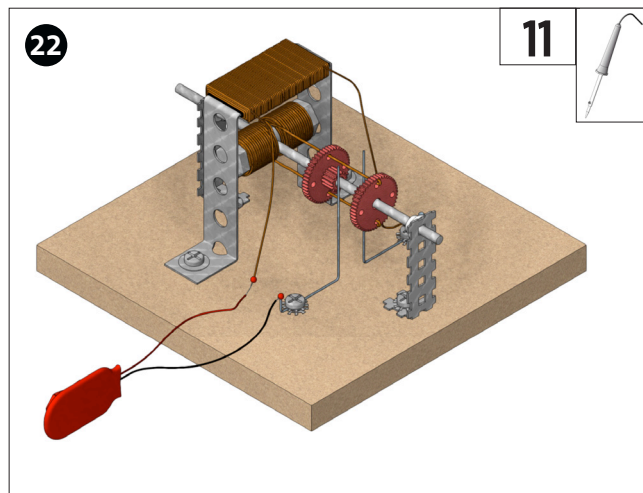

Saldare il cavo rosso dalla clip della batteria (11) all'estremità del filo libera della bobina 2. Saldare il cavo nero della clip della batteria al contatto scorrevole sinistro.

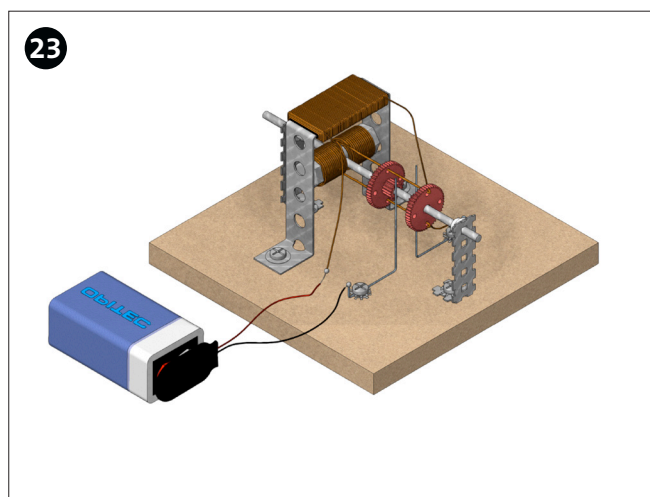

FINITO!

Se il motore deve funzionare con corrente continua, collegare una batteria a blocco da 9 V o un alimentatore (CA). Se il motore deve funzionare con corrente alternata, collegare un alimentatore (DC).