

124.683

Behendigheidsspel - Hook the ring

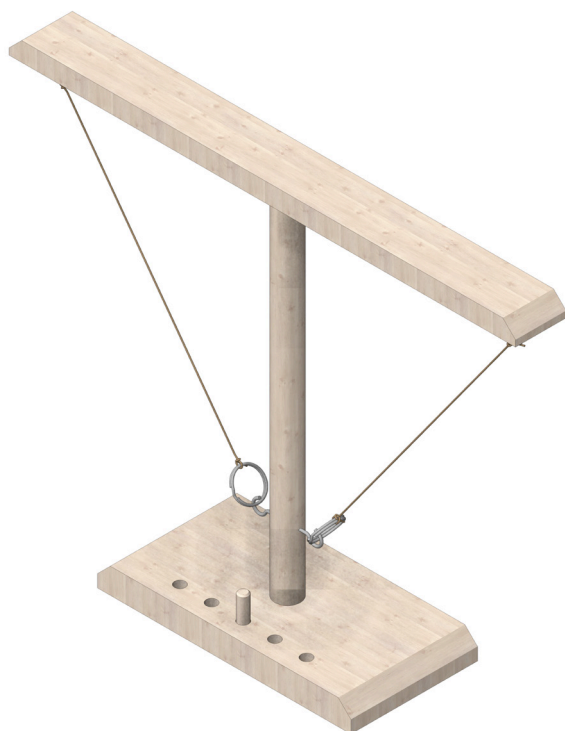

Benodigd gereedschap:

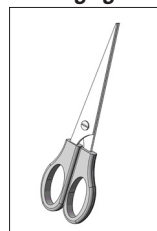

Schaar

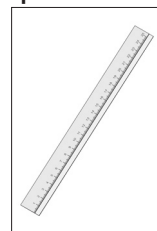

Liniaal

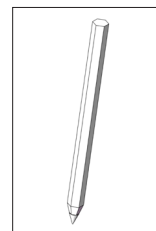

Schrijf/tekenpotlood

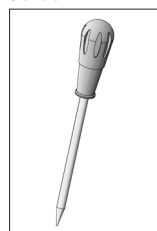

Priem

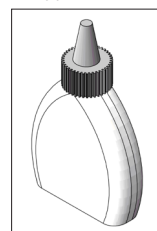

Houtlijm

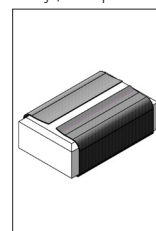

Schuurpapier

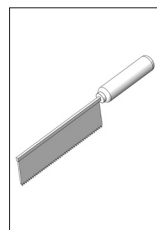

Toffelzaag

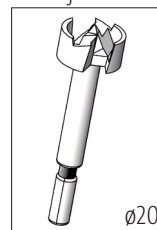
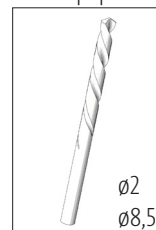
Forstnerboor
ø20Spiraalboor
ø2
ø8,5

Houtrasp

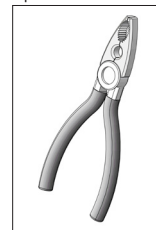

Combinatietang

Let op!

Opittec bouwpakketten zijn na afbouw geen speelgoed, maar leermiddelen als ondersteuning in het onderwijs. Dit bouwpakket mag door kinderen en jongeren alleen onder toezicht van een volwassene worden gebouwd en gebruikt. Niet geschikt voor kinderen jonger dan 36 maanden. Verstikkingsgevaar!

Stuklijst	Aantal	Afm. (mm)	Omschrijving	Nr.
Houten plankje	1	200x100x20		1
Houten lat	1	500x40x15		2
Rondhout	1	ø20x300		3
Rondhout	1	ø8x50		4
Schroefhaken	4			5
Sleutelring	2	ø25		6
Koord	1	ø1x1000		7

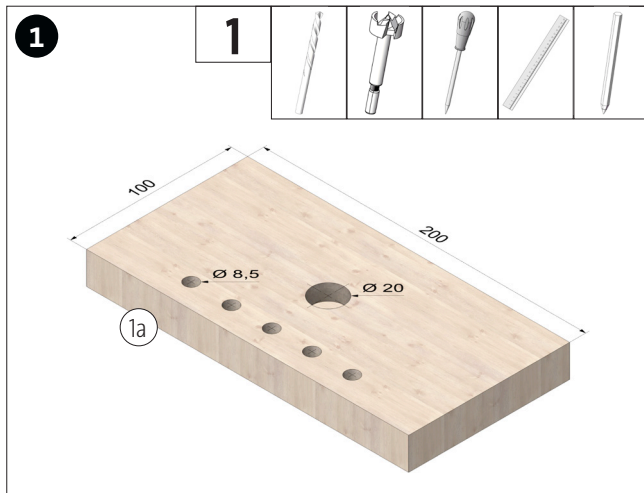

Knip de sjabloon (A) uit en breng deze over op het houten plankje (1). De gaten op de gemarkeerde plekken voorsteken en boor ca. 10 mm diep.

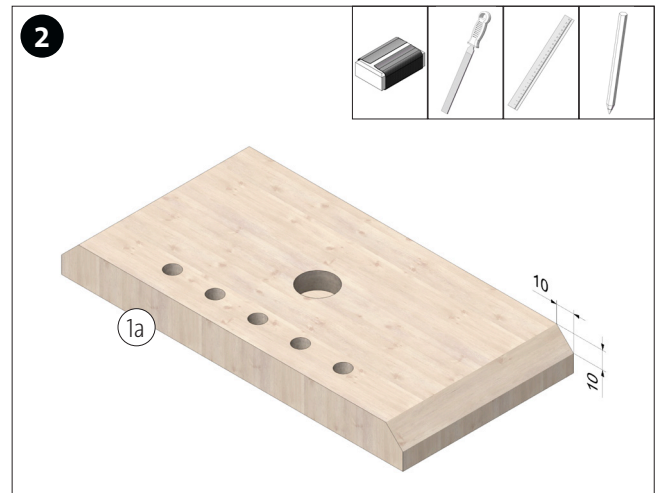

Het houten plankje (1a) aan de korte zijden afschuiven.

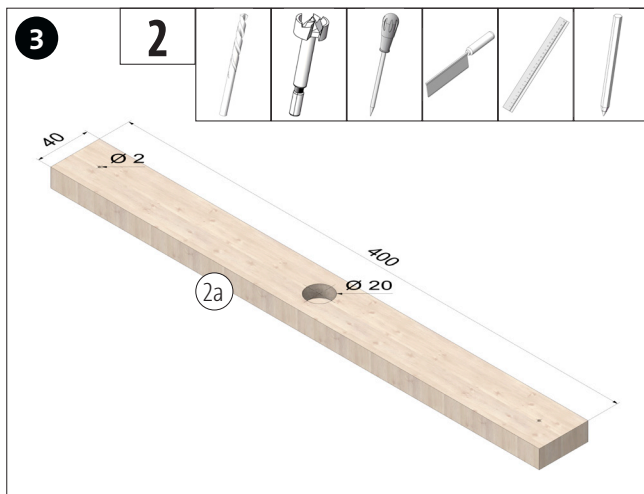

Knip de sjabloon (B) uit en breng deze over op het houten plankje (2). De gaten op de gemarkeerde plekken voorsteken en boor ca. 10 mm diep. De houten lat inkorten. Zaagkanten schuren.

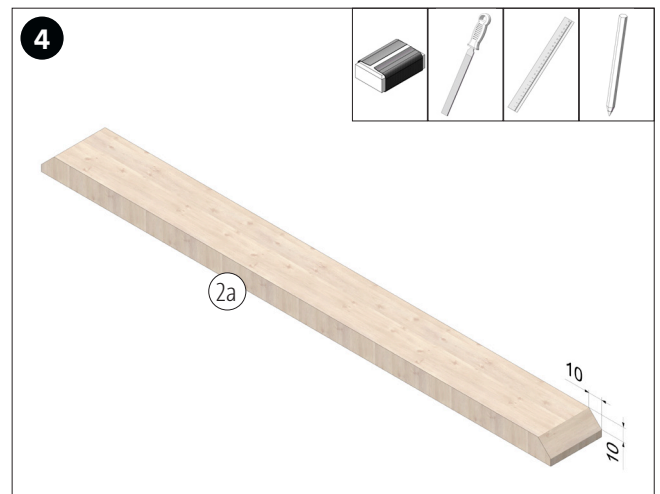

De houten lat (2a) aan de korte zijden afschuiven.

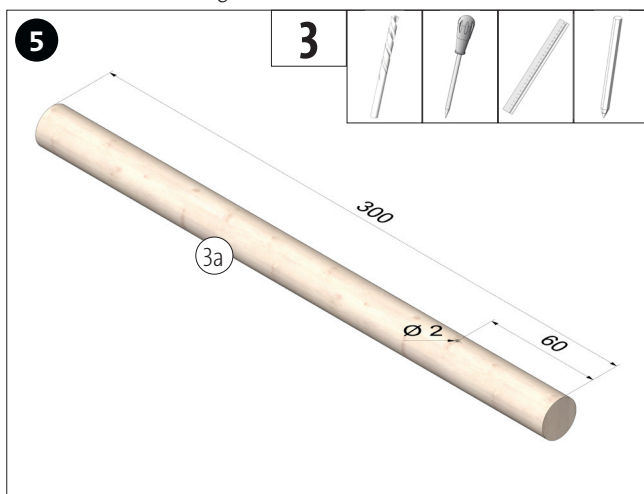

Het gat, zoals afgebeeld, op het rondhout (3) markeren en voorsteken, aansluitend doorboren.

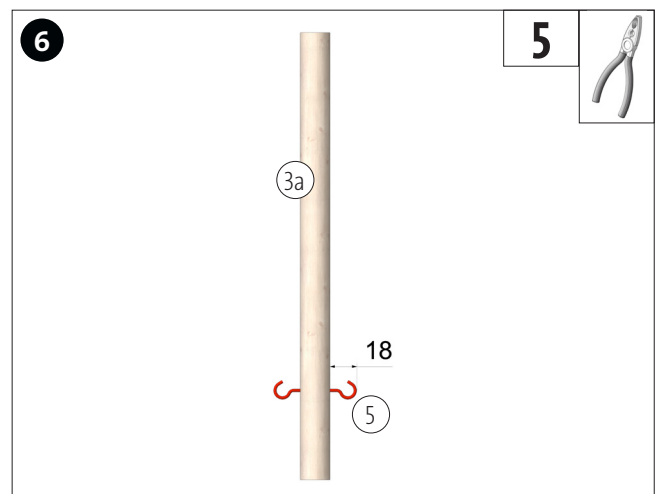

De schroefhaken (5), zoals afgebeeld, aan beide zijden in de gaten schroeven.

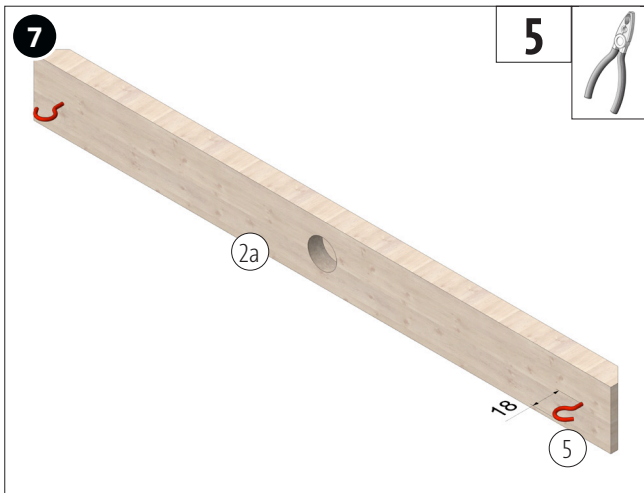

De schroefhaken (5), zoals afgebeeld, in de gaten schroeven.

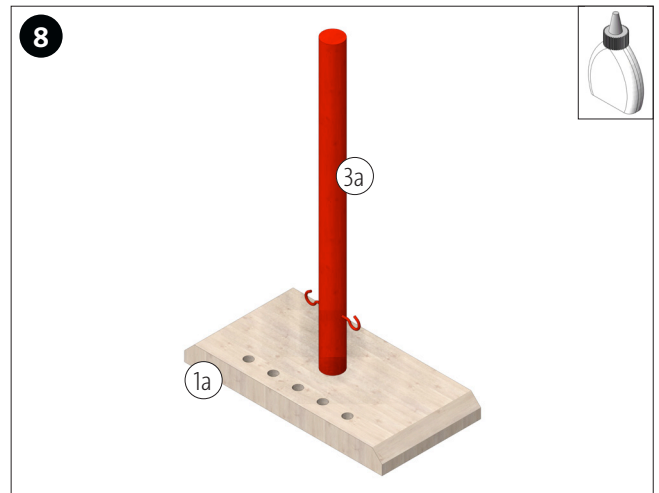

Het rondhout (3a) in de grondplaat (1a) lijmen.

Opmerking: Lijn de schroefhaken parallel aan de lange zijde van de grondplaat uit!

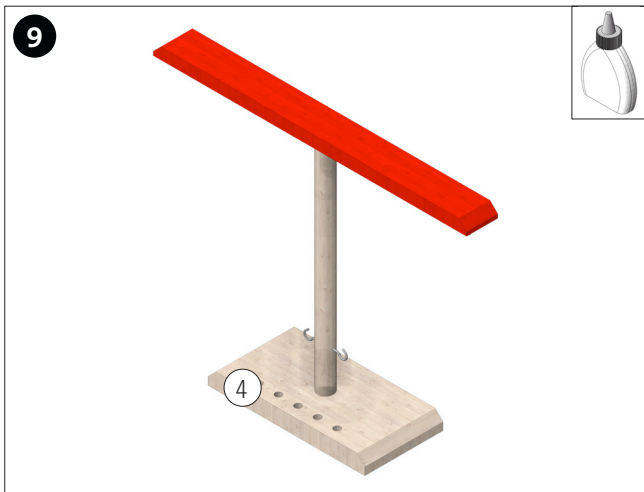

De houten lat (2a), zoals afgebeeld, op het rondhout (3a) lijmen.

Opmerking: Lijn de houten lat parallel aan de lange zijde van de grondplaat uit!

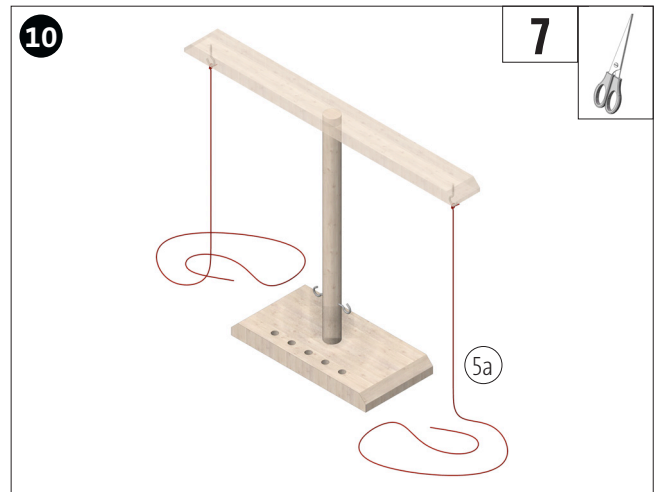

Het koord (5) halveren en aan beide kanten vastknopen aan de schroefhaken.

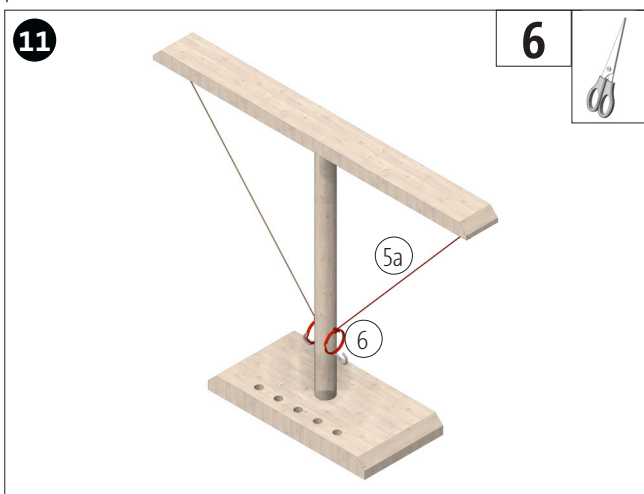

Het koord (5a) aan de sleutelring (6) knopen en inkorten. Het koord moet gespannen zijn, als de sleutelring, zoals afgebeeld, verticaal op de schroefhaak wordt geplaatst en tegen het rondhout wordt gedrukt.

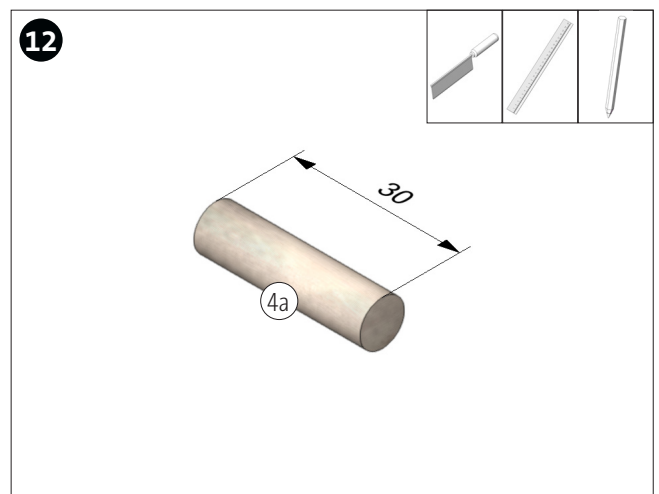

Het rondhout (4) op lengte zagen.

124683
Behendigheidspel - Hook the ring

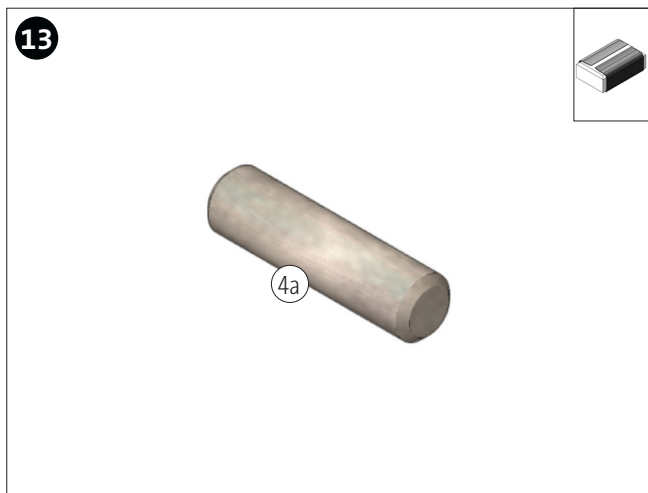

Het rondhout staafje (4a) aan beide kanten iets afschuiven.

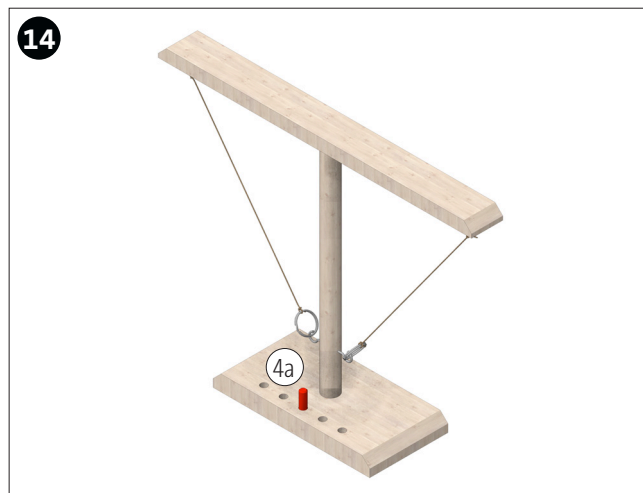

Het staafje (4a) in het middelste gat steken.

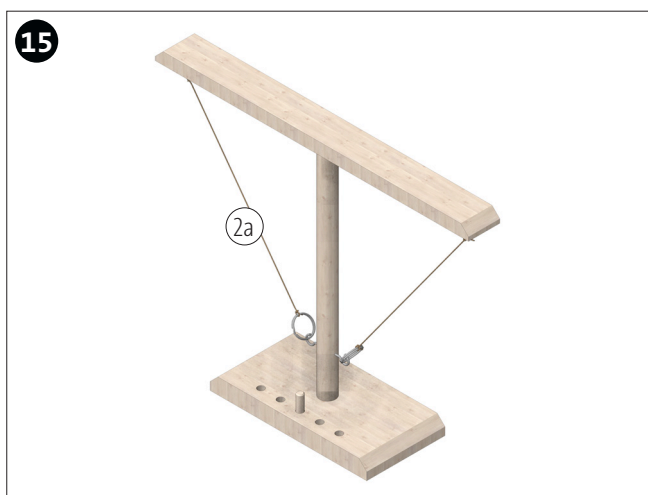

Klaar!
Het spel kan beginnen.

Speluitleg

Begin van het spel:

Het behendigheidsspel "Hook the ring" is een spel voor twee spelers. Eerst wordt het houten staafje in het middelste gat gestoken en worden de twee ringen losgehaakt.

Spelregels:

Tegelijkertijd proberen de spelers de ring die aan het touw vastzit aan de haak te slingeren.

Zodra een speler de ring aan de haak heeft geslingerd, mag hij het houten staafje één gat in de richting van de andere speler bewegen.

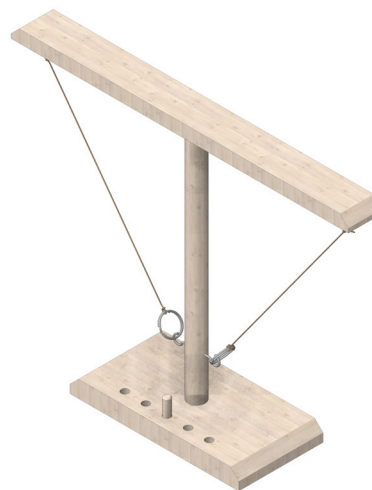

Afbeelding 1

Doel van het spel:

Het spel is gewonnen zodra een speler erin slaagt het staafje naar de kant van de tegenstander te bewegen. Om dit te doen, moet het staafje eerst in het laatste gat worden gestoken en vervolgens met een nieuwe poging het staafje van de houten plank te laten "vallen".