

124.683

Juego de habilidad "Columpio de anillas"

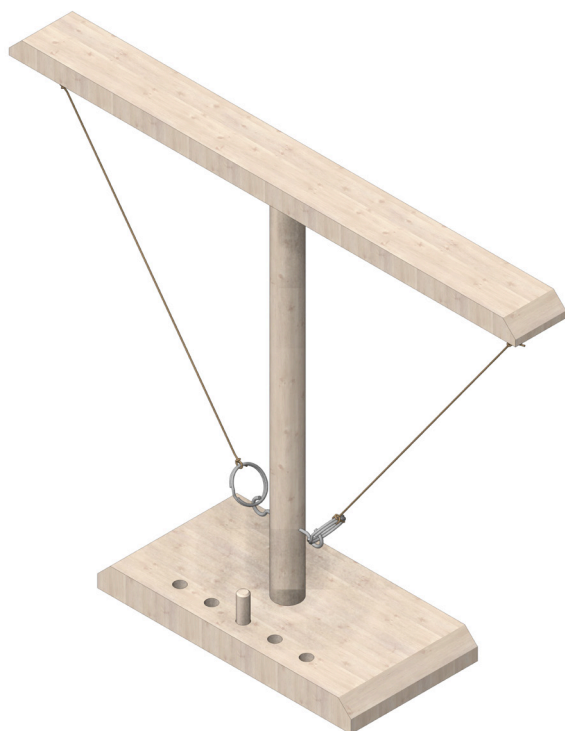

Herramientas necesarias:

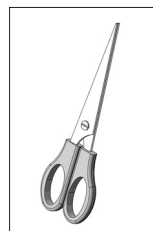

Tijeras

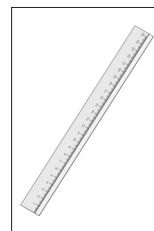

Regla

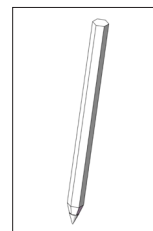

Lápiz

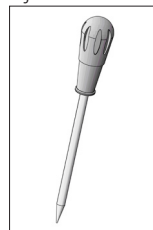

Punzón

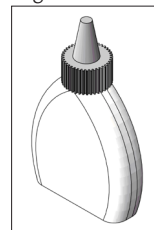

Cola blanca

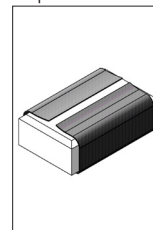

Papel de lija

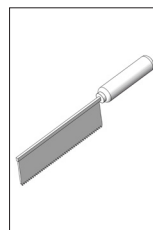

Serrucho de costilla

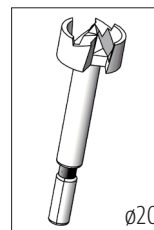

Brocas Forstner

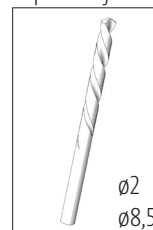

Broca helicoidal
ø2
ø8,5



Escofina para madera

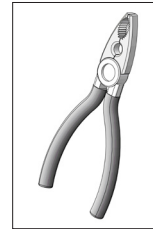

Alicata universal

Importante:

Las maquetas de OPITEC, una vez terminadas, no deberían ser consideradas como juguetes en el sentido comercial del término. De hecho, se trata de material pedagógico adecuado para un uso didáctico. Es imprescindible la supervisión de un adulto. Kit no adecuado para niños menores de 3 años, dado que existe riesgo de asfixia por piezas pequeñas.

Material suministrado	Cantidad	Medidas (mm)	Aplicación	Pieza nº
Tabla de madera	1	200x100x20		1
Listón de madera	1	500x40x15		2
Varilla de madera	1	ø20x300		3
Varilla de madera	1	ø8x50		4
Alcayatas roscadas	4			5
Llavero	2	ø25		6
Cordel	1	ø1x1000		7

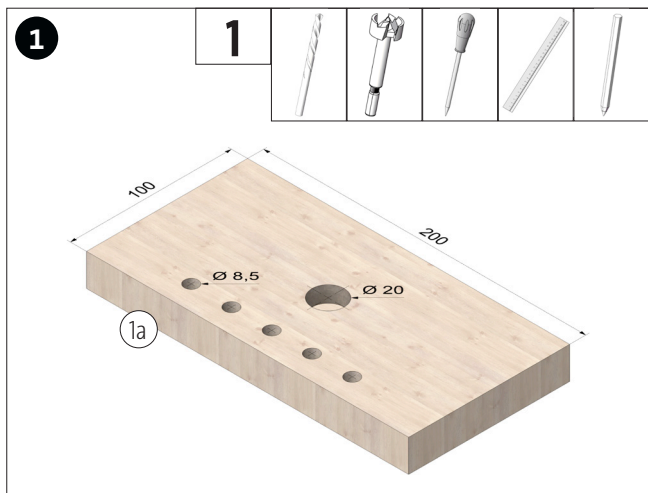

Recortar la plantilla (A) y transferir sobre la tabla de madera (1). Marcar con el punzón la posición de los orificios y taladrar a 10 mm de profundidad.

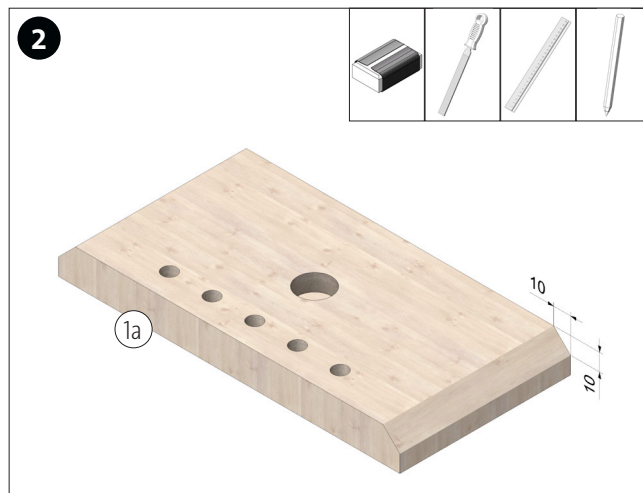

Biselar la tabla (1a) en los dos lados cortos.

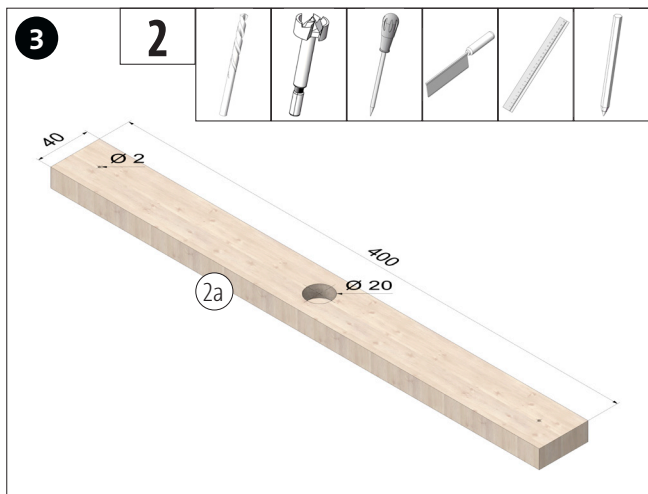

Recortar la plantilla (B) y transferir sobre el listón de madera (2). Marcar con el punzón la posición de los orificios y taladrar a 10 mm de profundidad. Serrar los listones a la medida y lijar los laterales de corte.

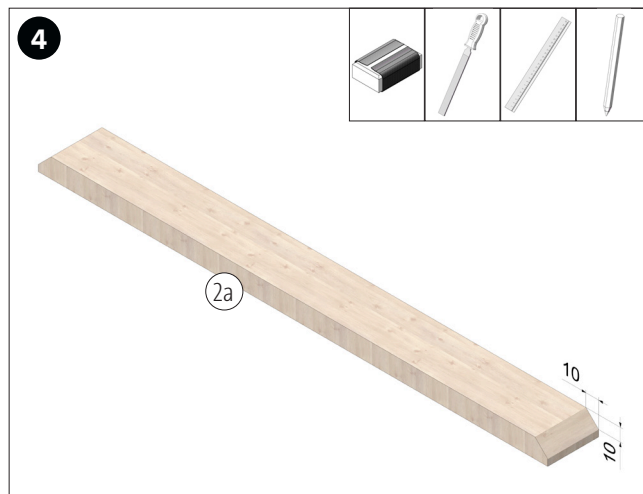

Biselar el listón de madera (2a) por los lados cortos.

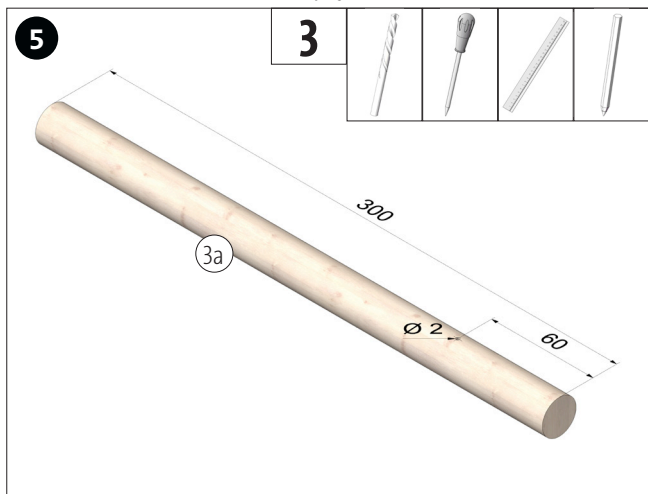

Marcar con el punzón el orificio sobre la varilla (3) como se muestra en la imagen y taladrar.

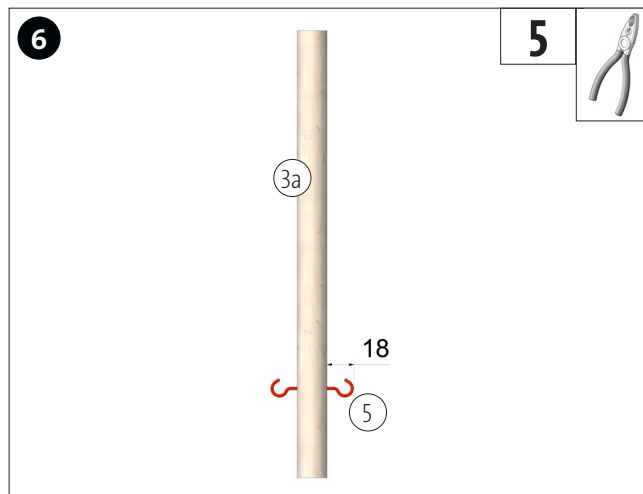

Atornillar las alcajatas roscadas (5) en los orificios como se muestra en la imagen.

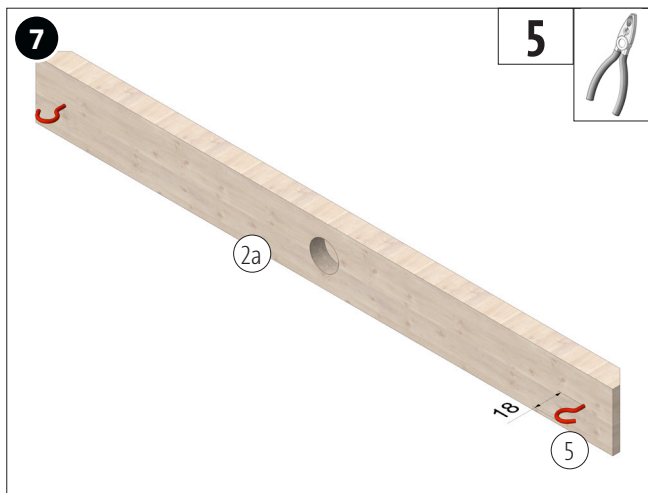

Atornillar las alcayatas roscadas (5) en los orificios como se muestra en la imagen.

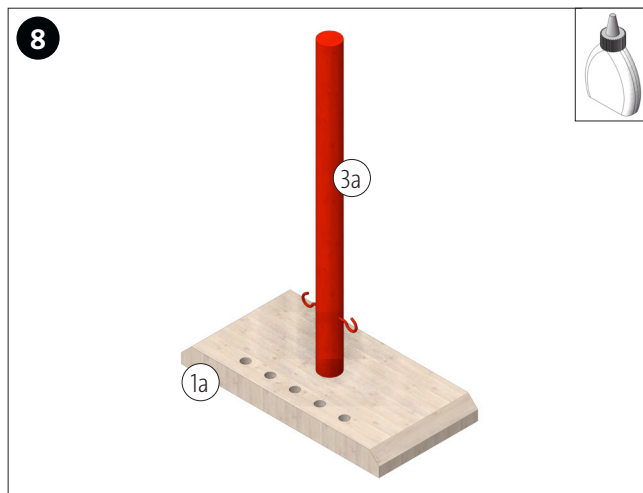

Encolar la varilla de madera (3a) a la placa base (1a).

NOTA: Alinear las alcayatas de modo que queden paralelas al lado más largo de la placa base.

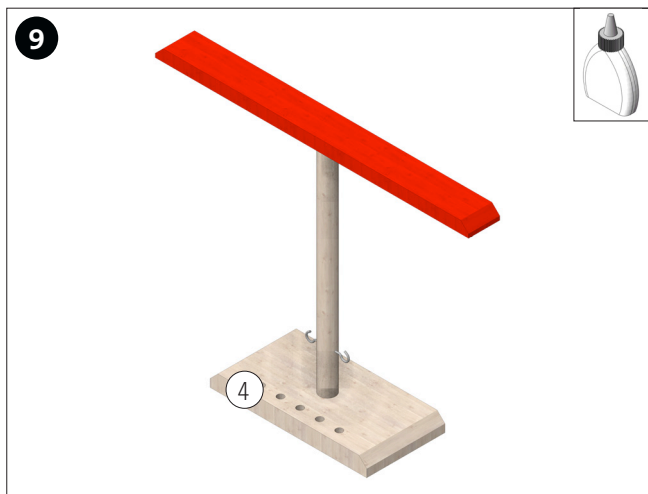

Encolar el listón de madera (2a) a la varilla (3a) como se muestra en la imagen.

NOTA: ¡Alinear los lados largos del listón a los de la placa base!

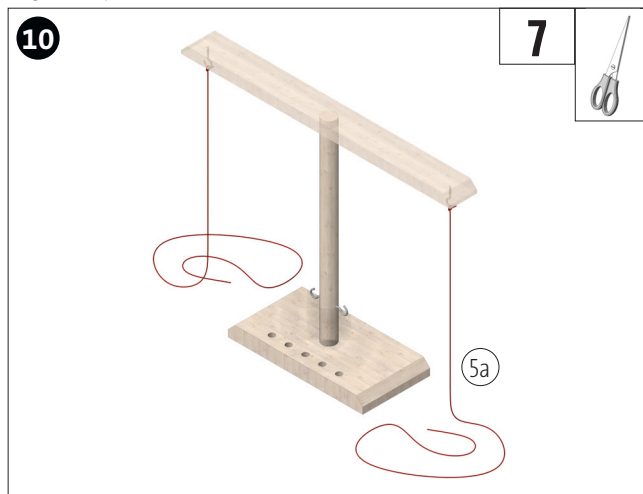

Cortar el cordel por la mitad (5) y atar cada punta a una de las alcayatas.

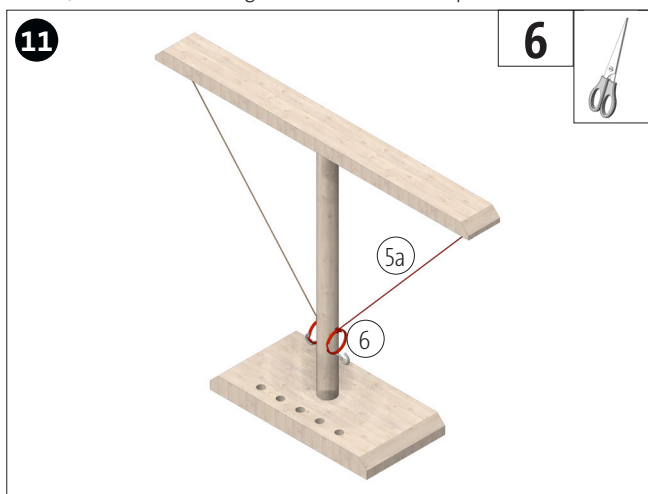

Anudar el cordel (5a) al llavero (6) y acortar. El cordel debe quedar bien tensado cuando la anilla del llavero se coloca en posición vertical en la alcayata y se aprieta a la varilla de madera.

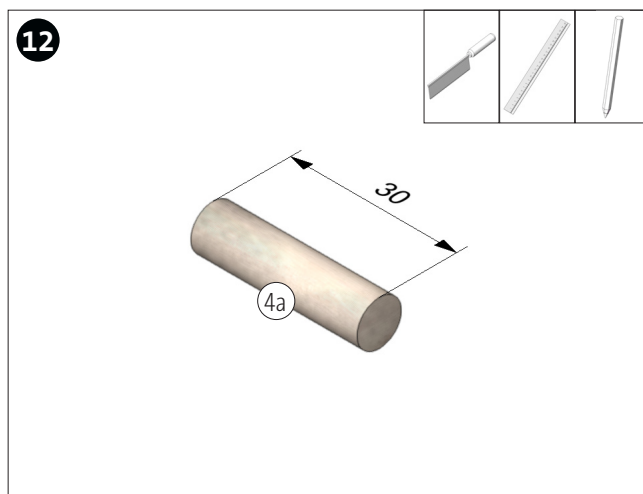

Cortar la varilla de madera (4).

124683

Juego de habilidad "Columpio de anillas"

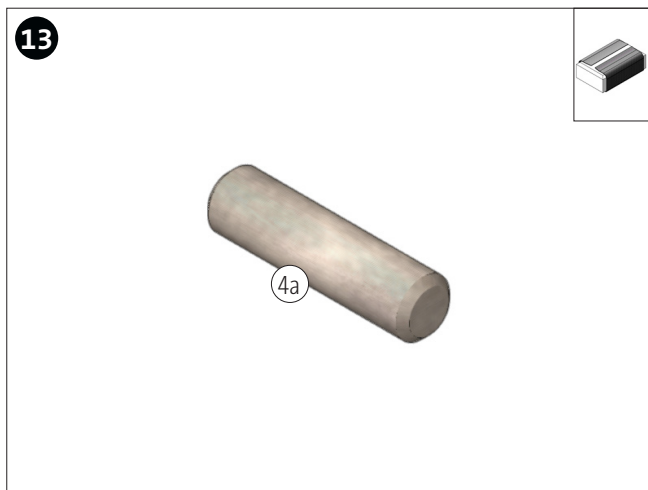

Biselar un poco los dos laterales de la varilla de madera (4a).

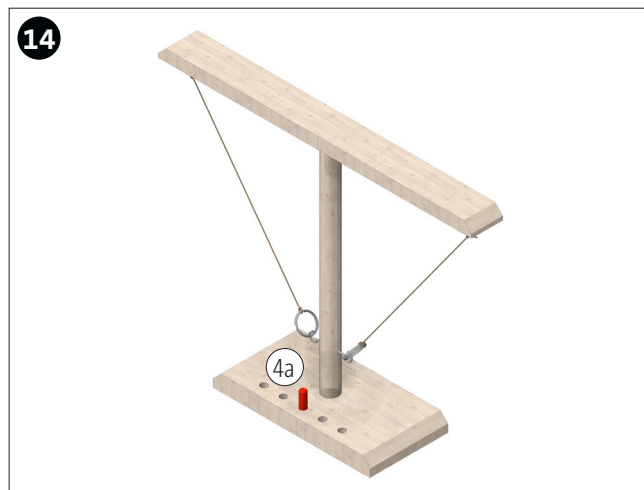

Insertar la varilla de madera (4a) en el orificio del medio.

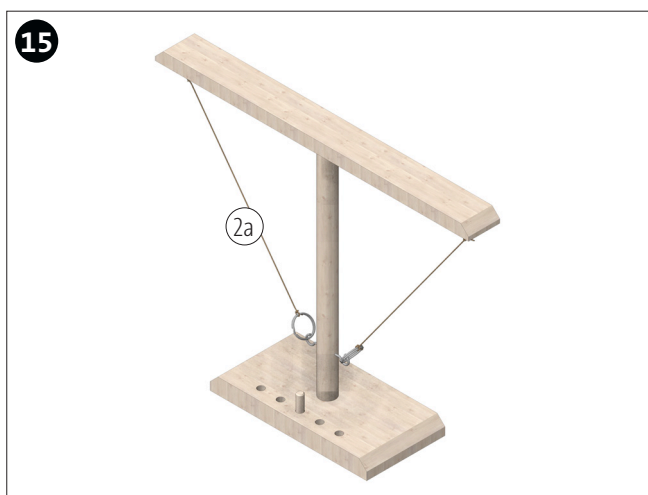

¡LISTO!

¡Ya está listo para empezar a jugar!

Instrucciones de juego

Antes de empezar:

El "Columpio de anillas" es un juego de habilidad para dos personas. Para empezar, se inserta la varilla de madera en el orificio del centro y se desenganchan las dos anillas.

Reglas del juego:

Los jugadores intentan **al mismo tiempo** que las anillas vuelvan a quedar colgadas del gancho meciendo el columpio.

El jugador que lo consigue, puede avanzar la varilla un orificio más adelante.

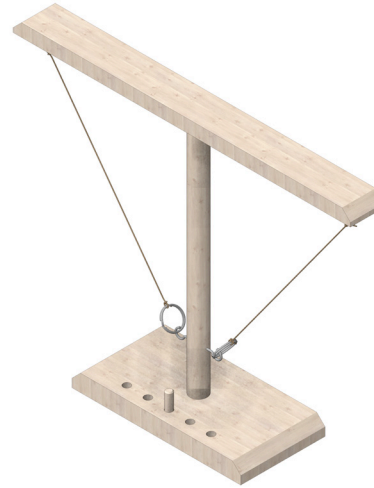

Imagen 1

Objetivo del juego:

Gana quien consigue situar la varilla en el lado del contrincante. En primer lugar, hay que insertar la varilla en el último orificio y luego tumbarla con otro golpe.