

122.991

Mechanisch vangspel

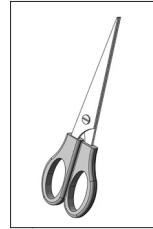

Benodigd gereedschap:



Schaar

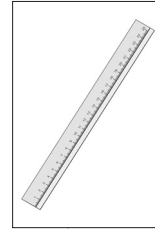

Liniaal

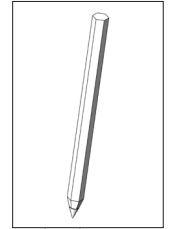

Potlood

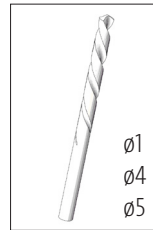

Boortje

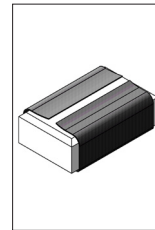

Schuurpapier

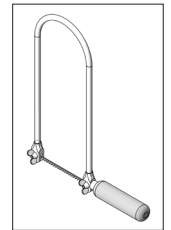

Figuurzaag

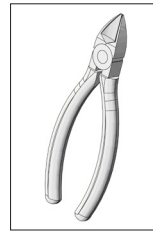

Zijsnijtang

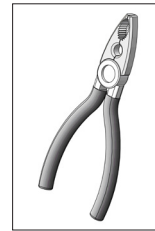

Tang

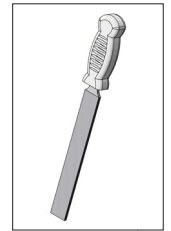

Werkplaatsvijl

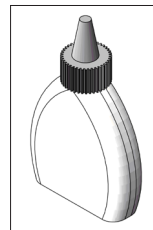

Houtlijm

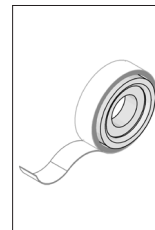

Plakband



Hamer

Opmerking

Opitec bouwpakketten zijn na afbouw geen speelgoed, maar leermiddelen als ondersteuning in het onderwijs. Dit bouwpakket mag door kinderen en jongeren alleen onder toezicht van een volwassene worden gebouwd en gebruikt. Niet geschikt voor kinderen jonger dan 36 maanden. Verstikkingsgevaar!

Stuklijst	Aantal	Afmetingen (mm)	Omschrijving	Nr.
Triplex	1	160x160x5	Grondplaat	1
Rondhout	1	ø5x250	Zwengel & vangwiel	2
Rondhout	1	ø4x150	Zwengel & hefinrichting	3
Houten kubus	1	15x15x15	As bevestiging	4
Kroonwielen	2		Aandrijving	5
Draadnagel	2	ø1x15	Bevestiging	6
Tussenring	1	10/5,3	Zwengel	7
Paperclip	1	26	Worm	8
PVC slang	1	100	Afstandhouder	9
Houten wiel	1	ø30	Vangwiel	10

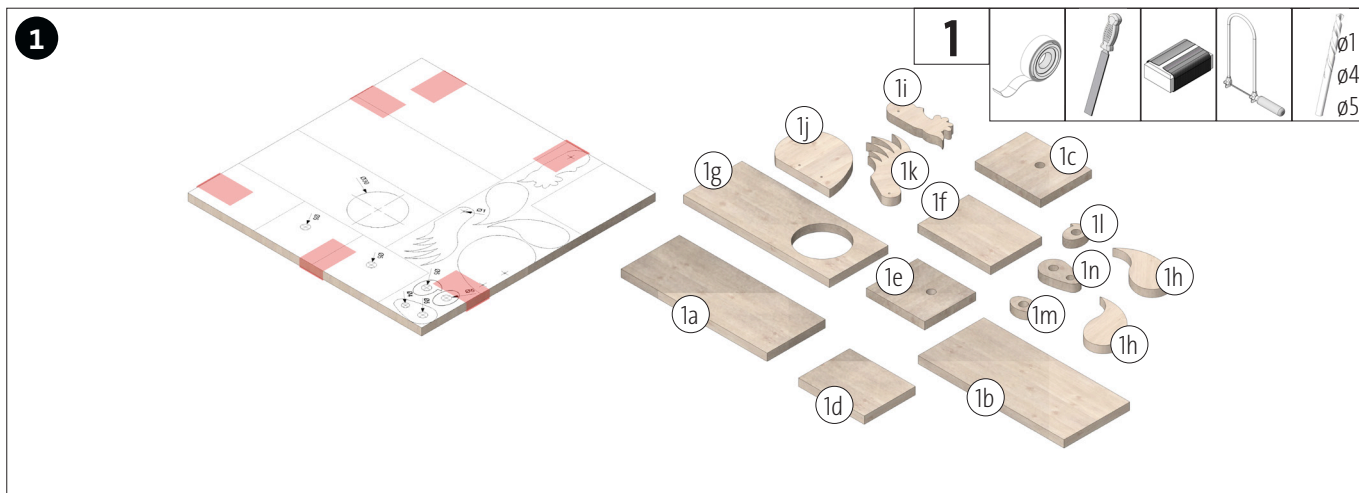

De sjabloon (A) op de grondplaat (1) overbrengen. Alle gaten ($\varnothing 1$, $\varnothing 4$, $\varnothing 5$ mm) doorboren. Aansluitend alle afzonderlijke delen uitzagen en zaagkanten schuren.

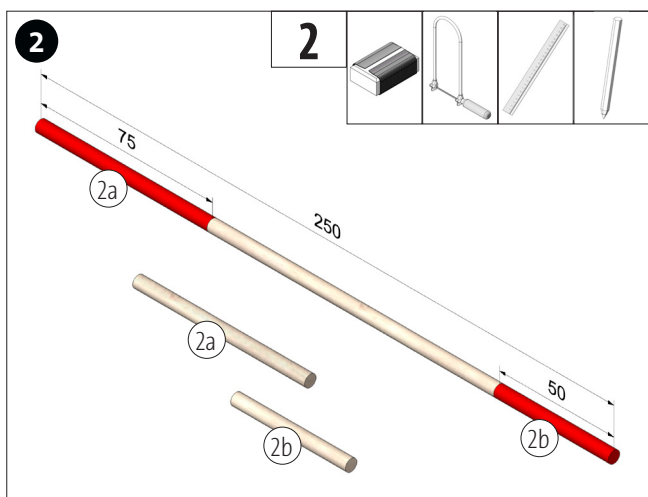

Van het rondhout (2) een stuk van 75 mm lengte (2a) en een stuk van 50 mm lengte (2b) afzagen en zaagkanten schuren.

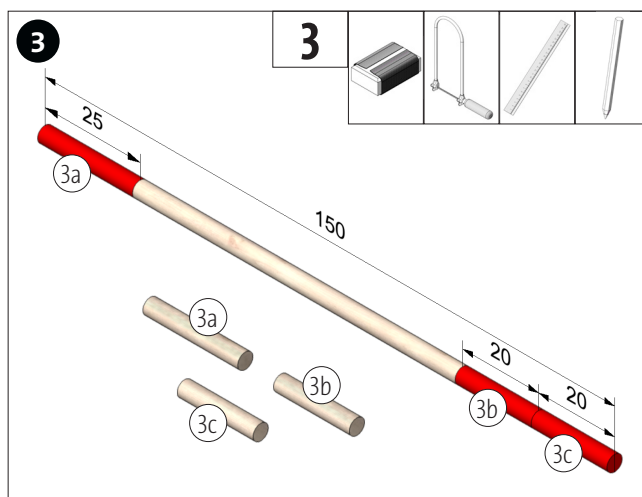

Van het rondhout (3) een stuk van 25 mm lengte (3a) en twee stukken van 20 mm lengte (3b,3c) afzagen en zaagkanten schuren.

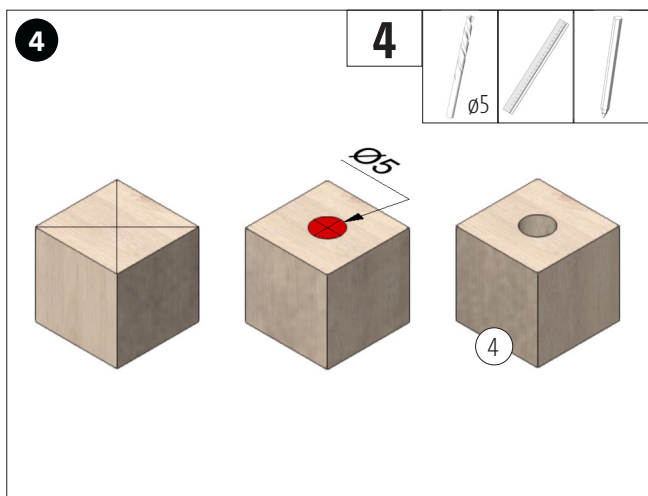

Op de houten kubus (4), door diagonalen te trekken, het middelpunt aftekenen. Aansluitend $\varnothing 5$ mm doorboren.

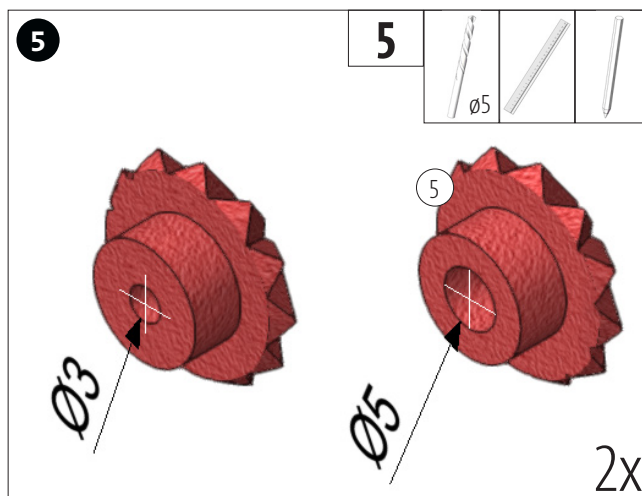

Het gat van de beide kroonwielen (5) vergroten naar $\varnothing 5$ mm.

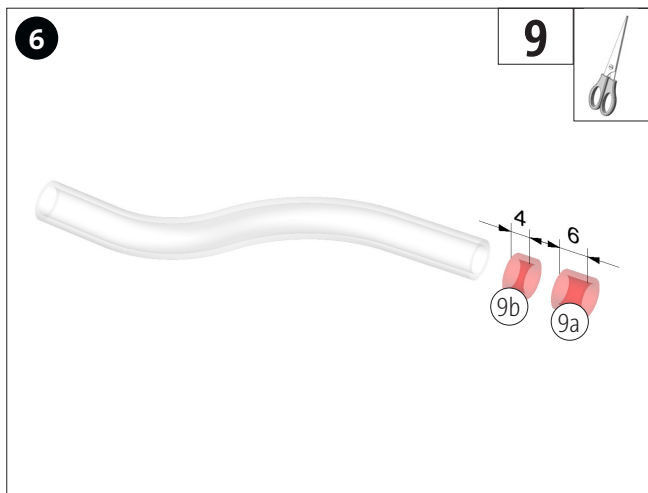

Van de PVC slang een stuk van 6 mm lengte en een stuk van 4 mm lengte afsnijden.

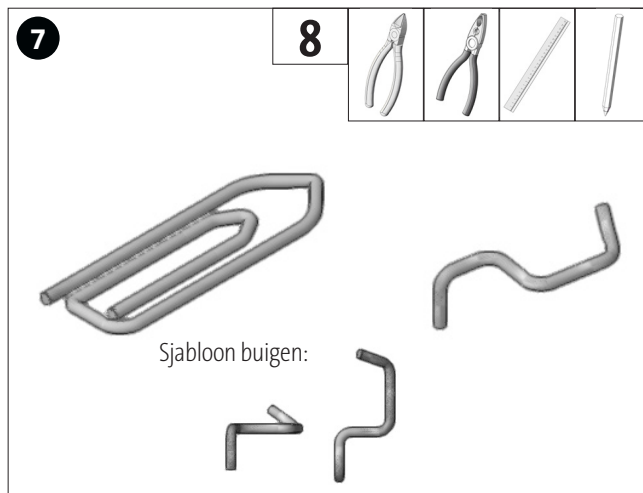

Buig de paperclip (8) open en knip een stuk van ca. 25 mm lengte af. Buig een "worm" uit het stuk draad zoals afgebeeld.

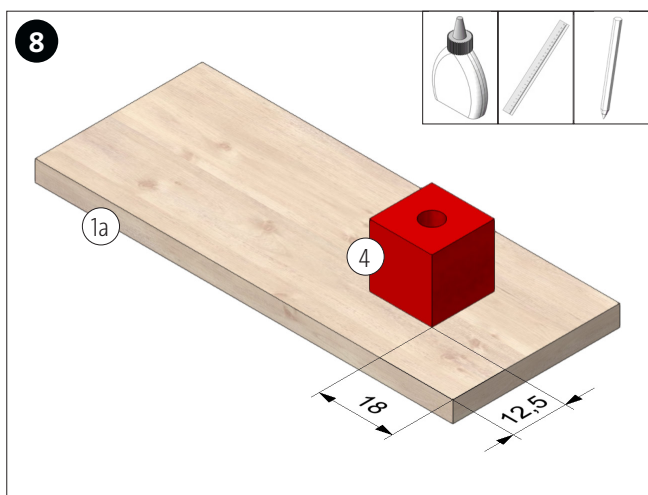

Markeer de positie voor de asbevestiging (4) op de grondplaat (1a). Lijm vervolgens zoals afgebeeld.

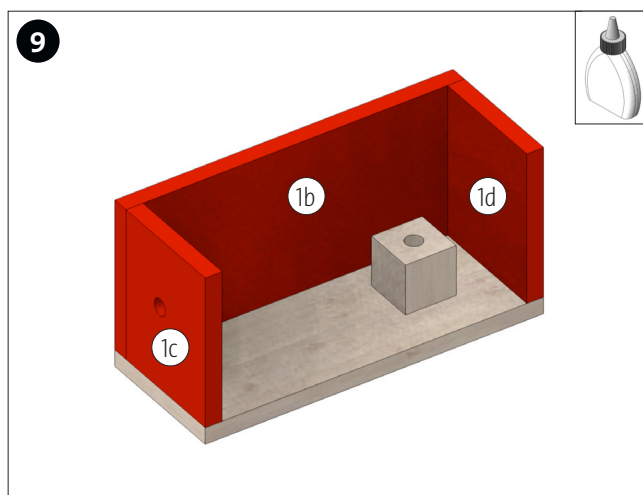

Lijm de achterwand (1b) en de zijwanden (1c en 1d) zoals afgebeeld op de grondplaat (1a).

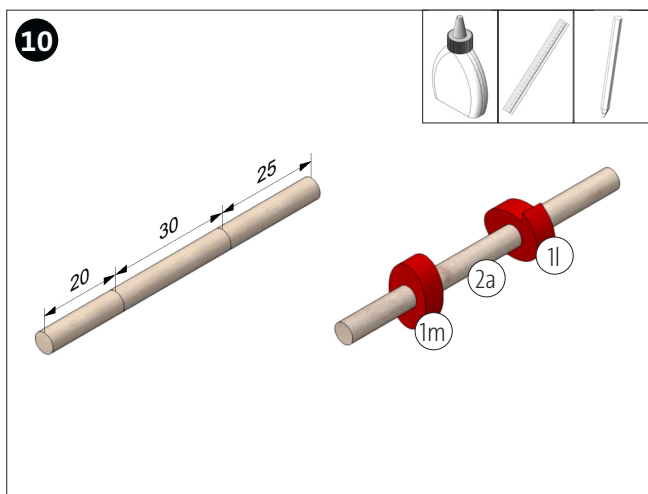

Op de rondhout as (2a) de posities voor de ovale aandrijfwielen volgens de afmetingen markeren. Aansluitend de wielen, zoals afgebeeld, 90° verschoven, op de as lijmen.

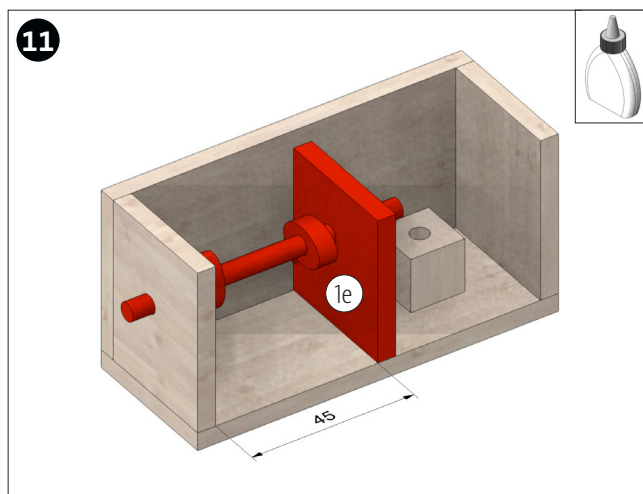

De as in het gat van de buitenwand (1c) en in het gat van de binnenwand (1e) steken. Aansluitend de binnenwand (1e) met een afstand van 45 mm tot de buitenwand (1c) ^ . De lijm goed laten drogen.

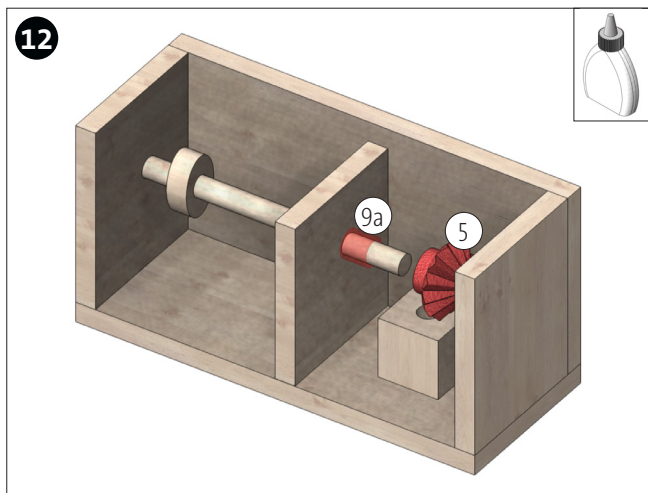

De afstandhouder (9a) op de as van de zwengel steken. Aansluitend een kroonwiel (5) erop plaatsen en vastlijmen.

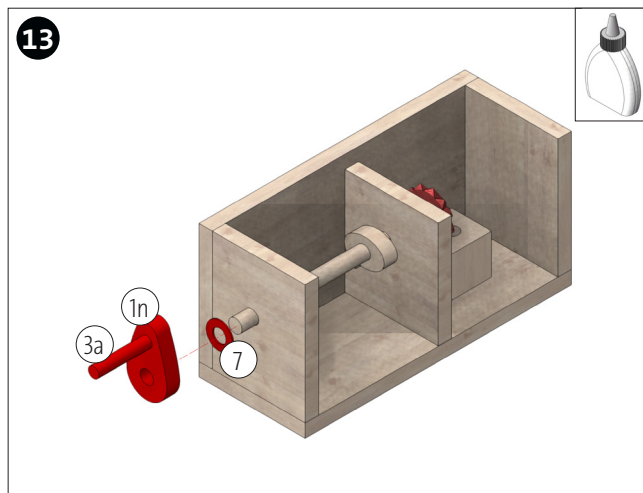

Het rondhout (3a) in het 4 mm gat in het zwengeldeel (1n) lijmen. De tussenring (7) op de as steken en de klaargemaakte zwengel op de as lijmen.

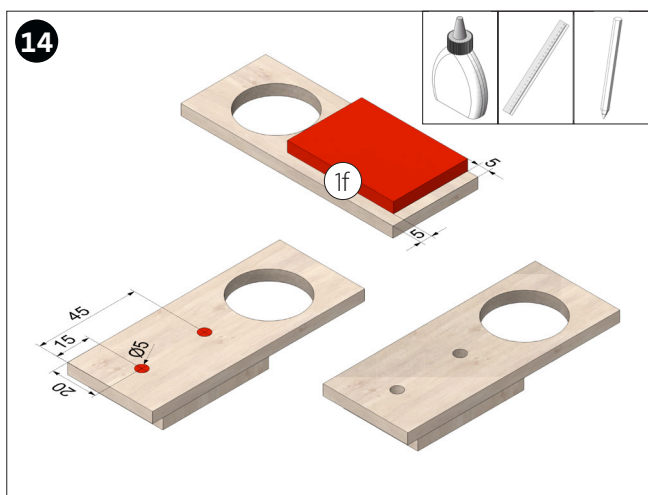

Lijm deel (1f), na het afgemeten te hebben, op de afdekplaat. Nadat de lijm is opgedroogd, meet en markeert u de gaten ($\varnothing 5$) aan de bovenkant. Aansluitend $\varnothing 5$ mm doorboren.

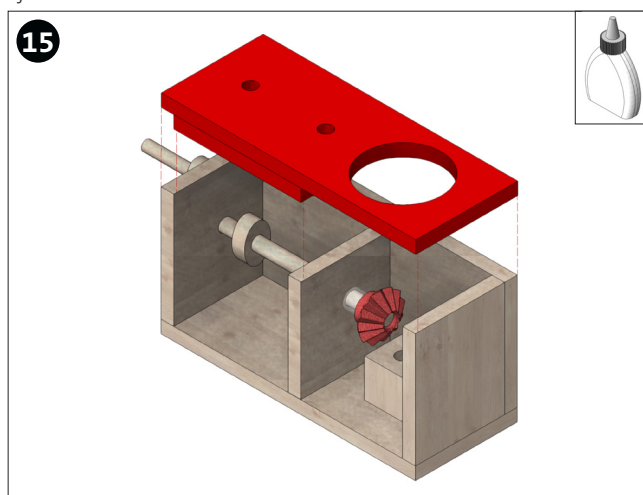

De dekplaat, zoals afgebeeld, plaatsen en vastlijmen.

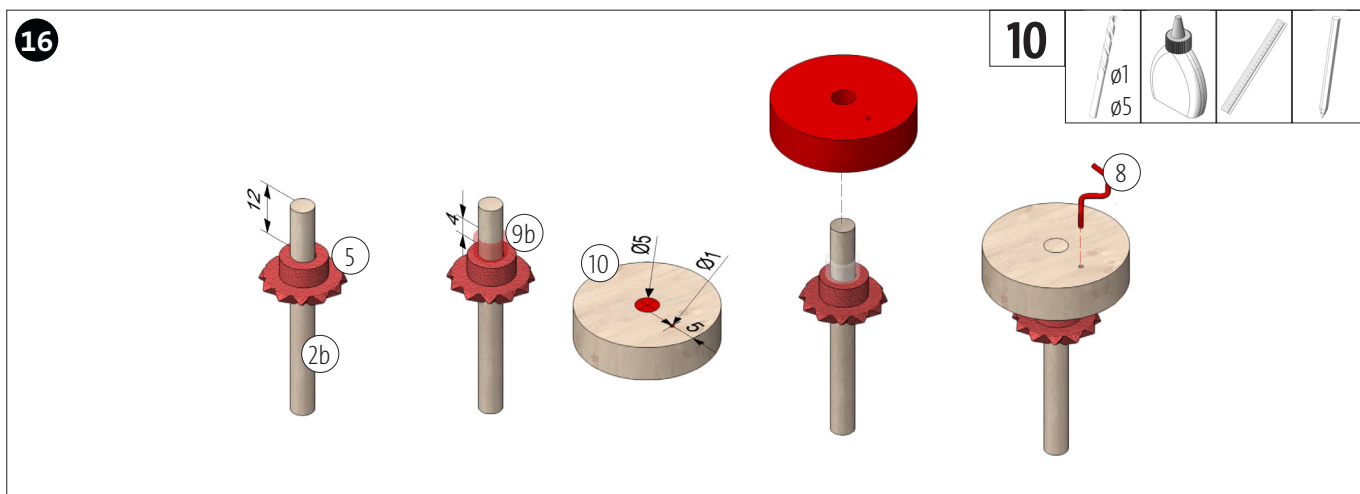

Het tweede kroonwiel (5), zoals afgebeeld, na het afgemeten te hebben, op het rondhout (2b) fixeren. De afstandhouder erop steken. Het middelste gat van het houten wiel (10) vergroten naar $\varnothing 5$ mm. Het 'wormgat' $\varnothing 1$ mm doorboren. Aansluitend het houten wiel op de as lijmen en de gebogen 'worm' (8) er in steken.

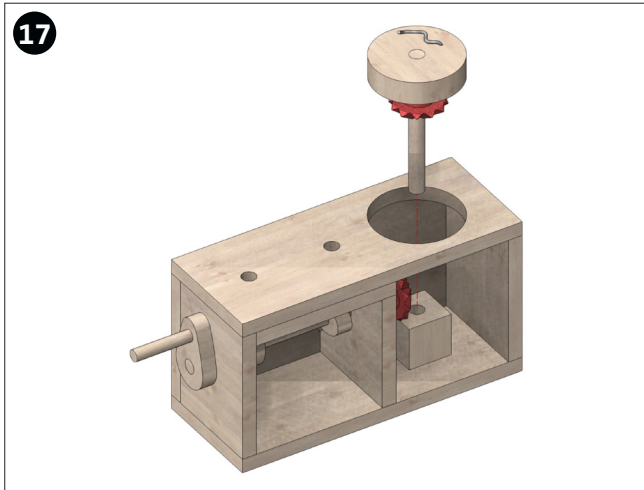

Steek het klaargemaakte vangwiel van bovenaf door de opening en plaats het in het gat in de kubus. De tandwielen moeten nu perfect in elkaar grijpen.

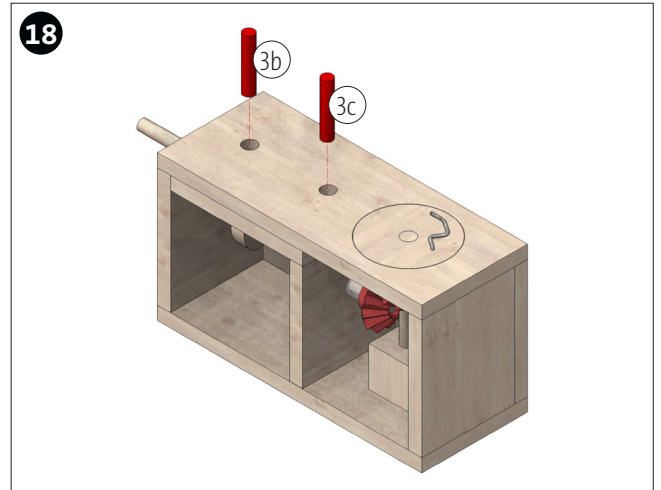

De beide staafjes rondhout (3b,3c) in de dekplaat gaten steken.

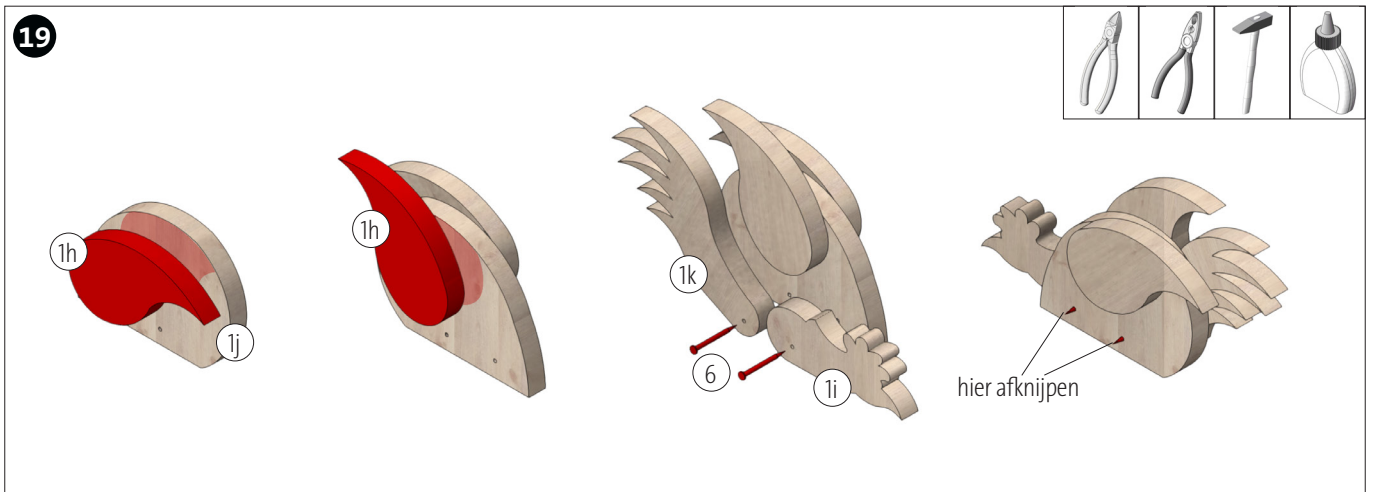

Lijm de vleugels (1h) op de romp van de kip. Let op de positie op de sjabloon (B)! Zet de kop- en staartveren (1i,1k) vast met de twee draadnagels (6) zodat ze beweegbaar blijven. Knip de overtollige uiteinden aan de achterkant af.

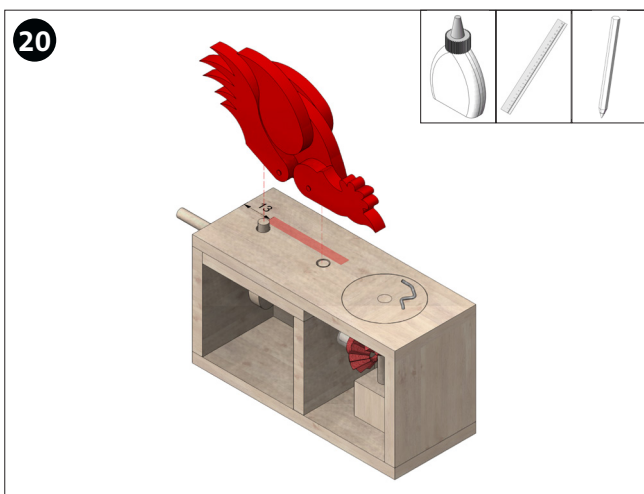

Van de buitenkant (zwenkelkant) 13 mm afmeten. De kip zo lijmen, dat de staartveren en de kop op de ronde staafjes komen.



KLAAR!