

122.991

# Gallina mecánica

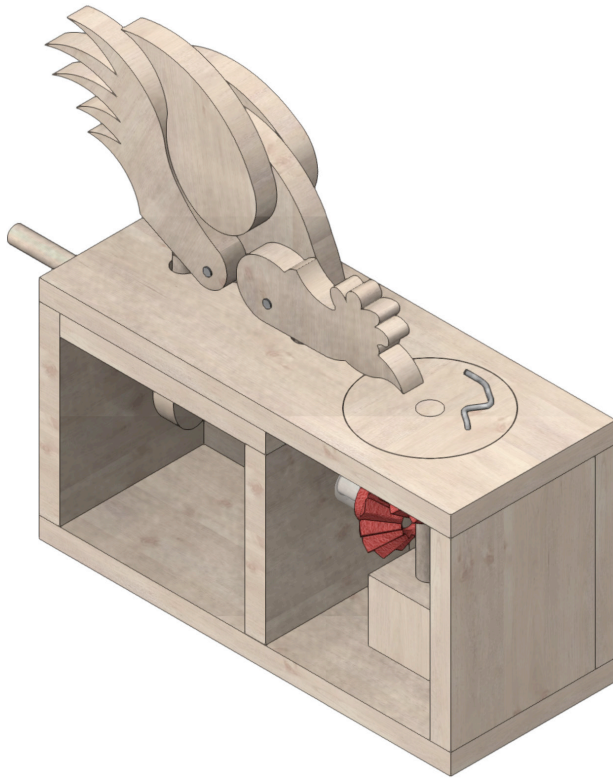

## Herramientas necesarias:

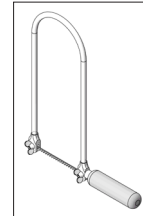

Sierra de calar o serrucho

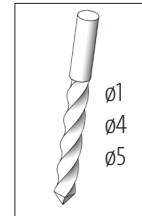

Broca

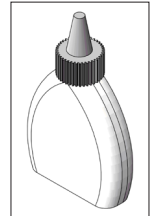

Cola para madera

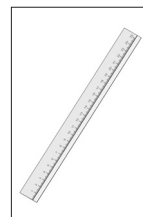

Regla

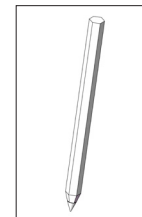

Lápiz

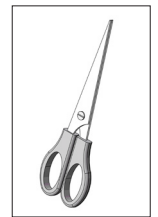

Tijeras

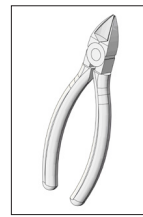

Alicates de corte lateral

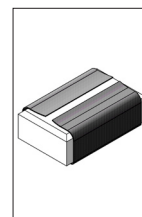

Papel de lija



Cinta autoadhesiva

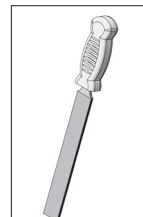

Lima de taller



Alicates



Martillo

### Nota:

Las maquetas de OPITEC, una vez terminadas, no deberían ser consideradas como juguetes en el sentido comercial del término. De hecho, se trata de material pedagógico adecuado para un uso didáctico. Es imprescindible la supervisión de un adulto. Kit no adecuado para niños menores de 3 años, dado que existe el riesgo de asfixia por piezas pequeñas.

Material suministrado	Cantidad	Medidas (mm)	Aplicación	Pieza nº .
Contrachapado	1	160x160x5	Placa base	1
Varilla de madera	1	ø5x250	Manivela y rueda para picotear	2
Varilla de madera	1	ø4x150	Manivela y dispositivo para tirar hacia arriba	3
Cubos de madera	1	15x15x15	Soporte del eje	4
Engranajes cónicos	2		Sistema de propulsión	5
Clavos con cabeza	2	ø1x15	Fijación	6
Arandelas	1	10/5,3	Manivela	7
Clips para papel	1	26	Gusano	8
Tubo de PVC	1	100	Separadores	9
Rueda de madera	1	ø30	Rueda para picotear	10

**Instrucciones de montaje 122.968**  
**Gallina mecánica**

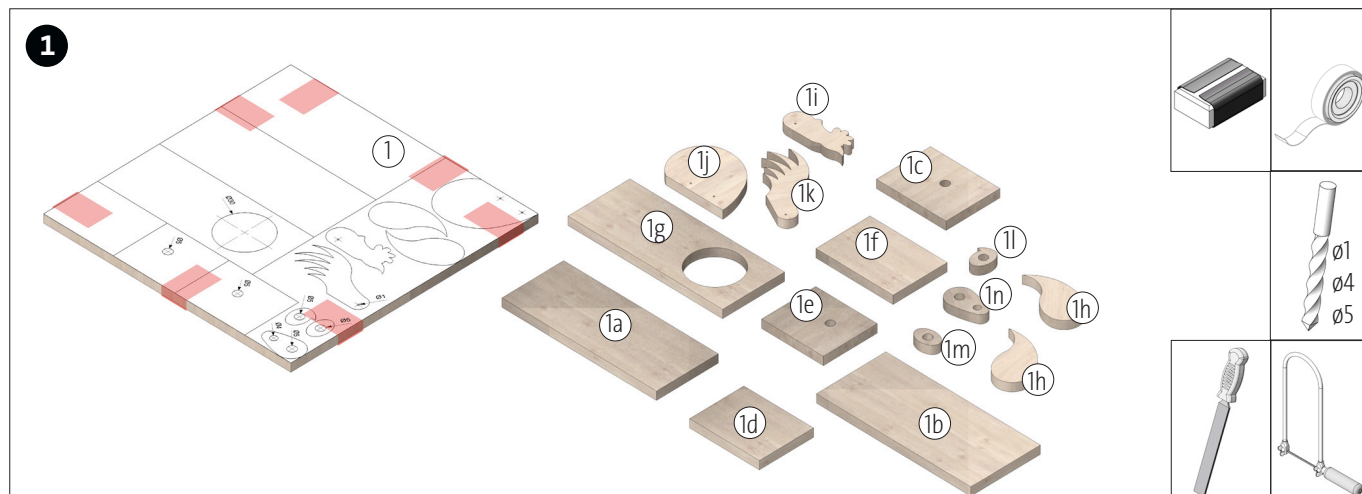

Transferir la plantilla (pág. 7) sobre la placa base (1). Taladrar todos los orificios ( $\varnothing 1$ ,  $\varnothing 4$ ,  $\varnothing 5$  mm). Serrar todas las piezas y lijar los laterales de corte.

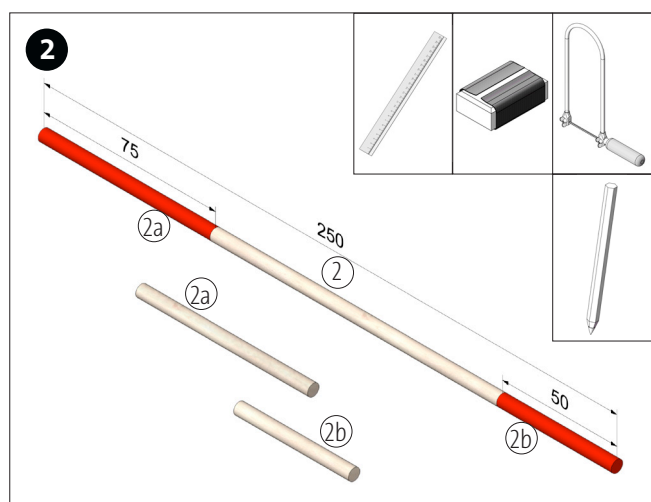

Cortar un trozo de varilla (2) de 75 mm de longitud (2a) y un trozo de 50 mm de largo (2b). Lijar los laterales de corte.

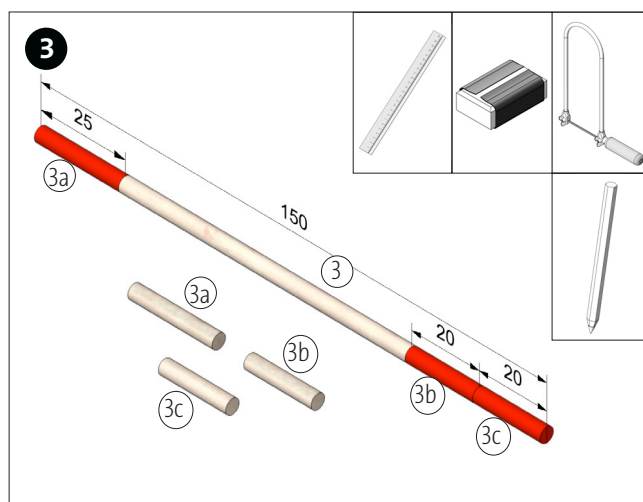

Cortar un trozo de varilla (3 mm) de 25 mm (3a) y dos trozos de (3b, 3c) con 20 mm de longitud. Lijar los laterales de corte.

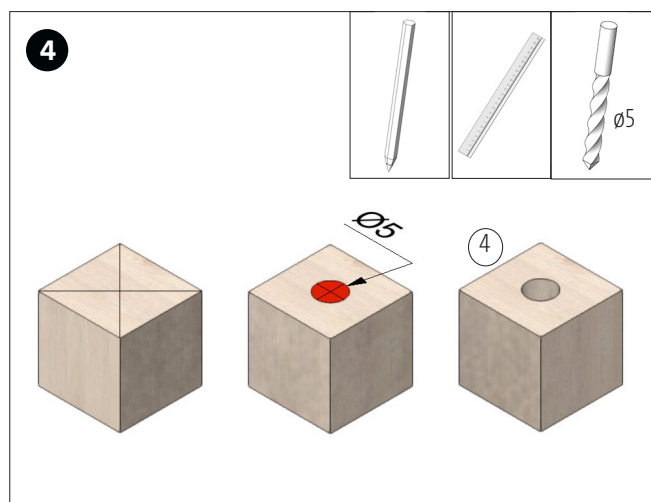

Trazar dos diagonales sobre el cubo de madera (4) para encontrar el centro. Para terminar, hacer un orificio de  $\varnothing 5$  mm.

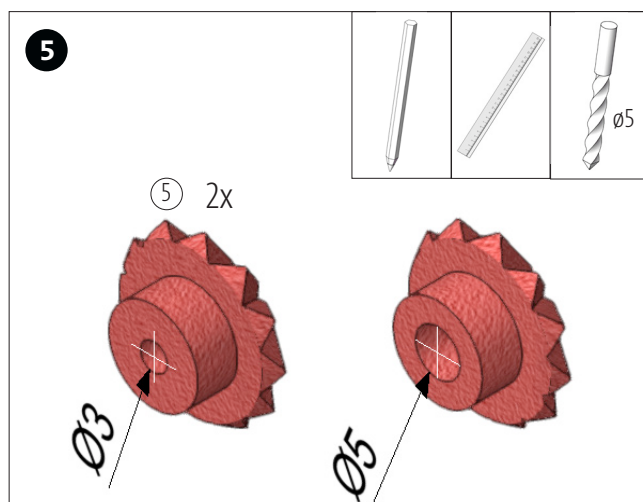

Hacer dos orificios para los engranajes cónicos (5) de  $\varnothing 5$  mm).

**Instrucciones de montaje 122.968**  
**Gallina mecánica**

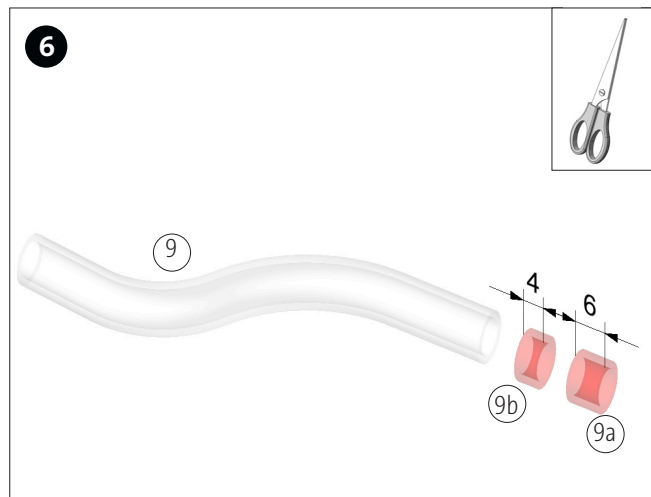

Cortar un trozo de tubo de PVC de 6 mm de longitud y otro de 4 mm.

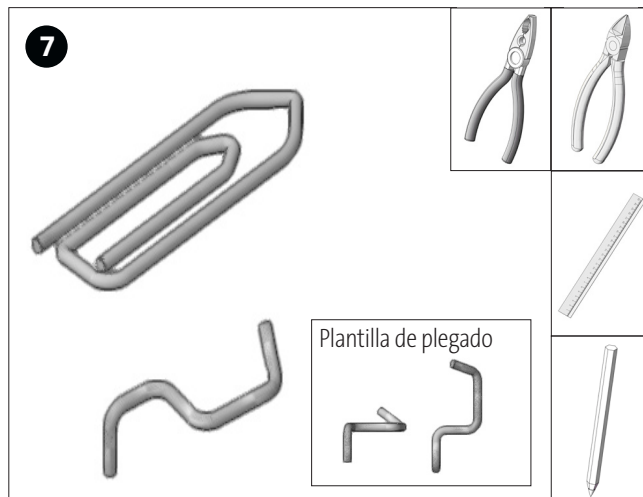

Desdoblar el clip (8) y cortar un trozo de 25 mm. Volverlo a doblar para formar un "gusano".

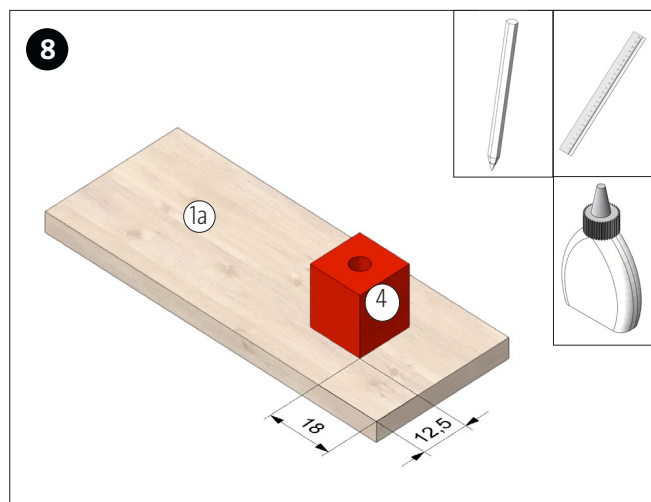

Marcar la posición para el soporte del eje (4) sobre la placa base (1a). Para terminar, encolarlo en la base.

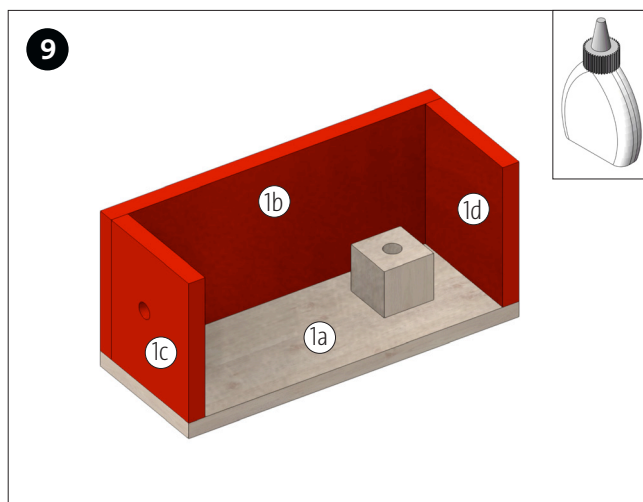

Encolar la pared trasera (1b) y las paredes laterales (1c y 1d) como se muestra en la imagen y encolar sobre la placa base (1a).

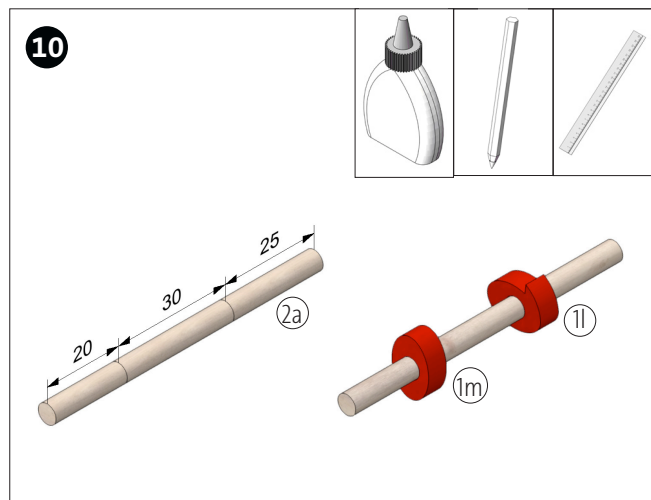

Medir y marcar sobre el eje de madera (2a) la posición de las ruedas motrices ovaladas. Encolarlas en el eje con un desplazamiento 90° entre ellas.

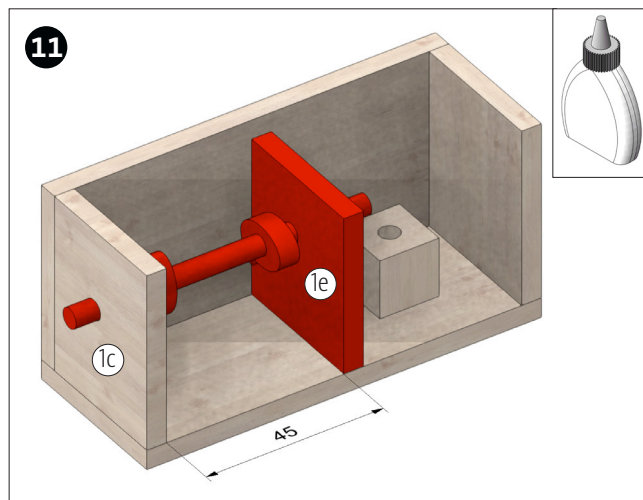

Insertar en eje en orificio de la pared exterior (1c) y en el de la interior (1e). A continuación, encolar la pared interior (1e) con una distancia de 45 mm respecto a la pared exterior (1c). Dejar secar bien la cola.

Instrucciones de montaje 122.968  
Gallina mecánica

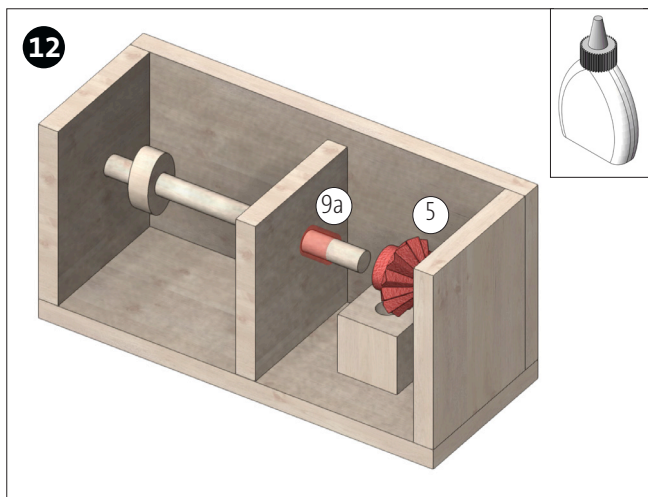

Insertar el separador (9a) sobre el eje de la manivela. Insertar un engranaje cónico (5) en el eje y encolar si fuera necesario.

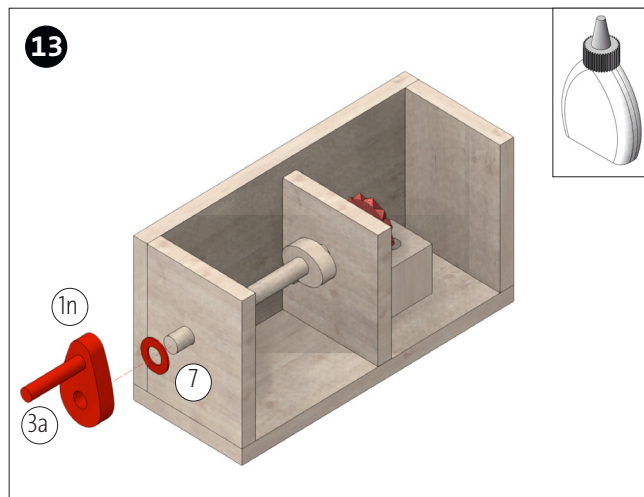

Encolar la varilla (3a) en el orificio de 4 mm de la manivela (1n). Encolar las arandelas (7) en el eje de la manivela y una vez se haya secado la cola, pegar la manivela sobre el eje.

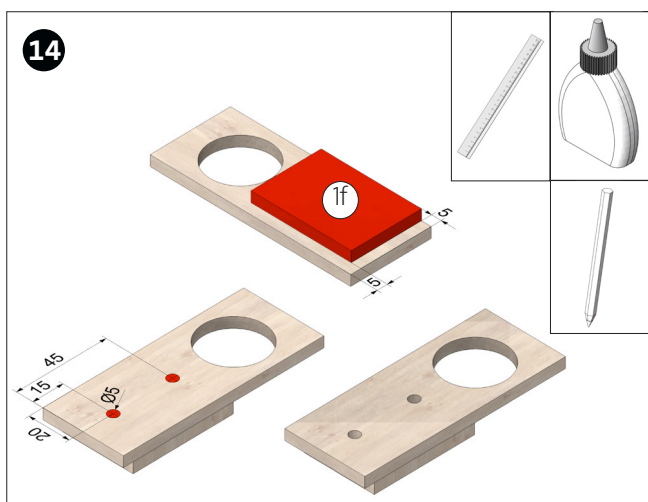

Encolar la pieza (1f) sobre la tapa. Dejar secar bien la la antes de medir, marcar y finalmente perforar los orificios de ( $\varnothing$  5 mm).

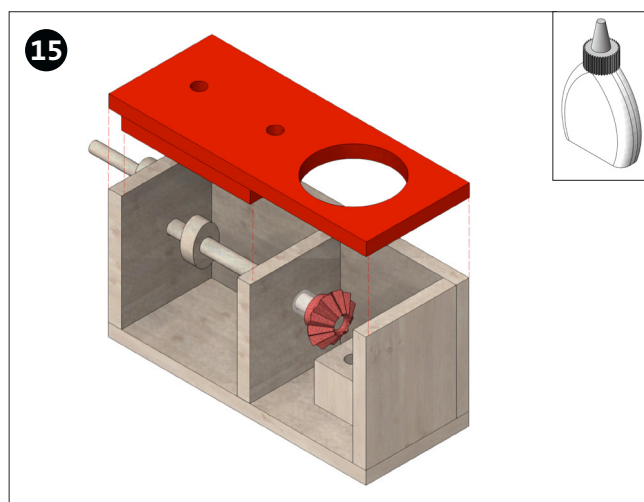

Encolar la tapa sobre la estructura.

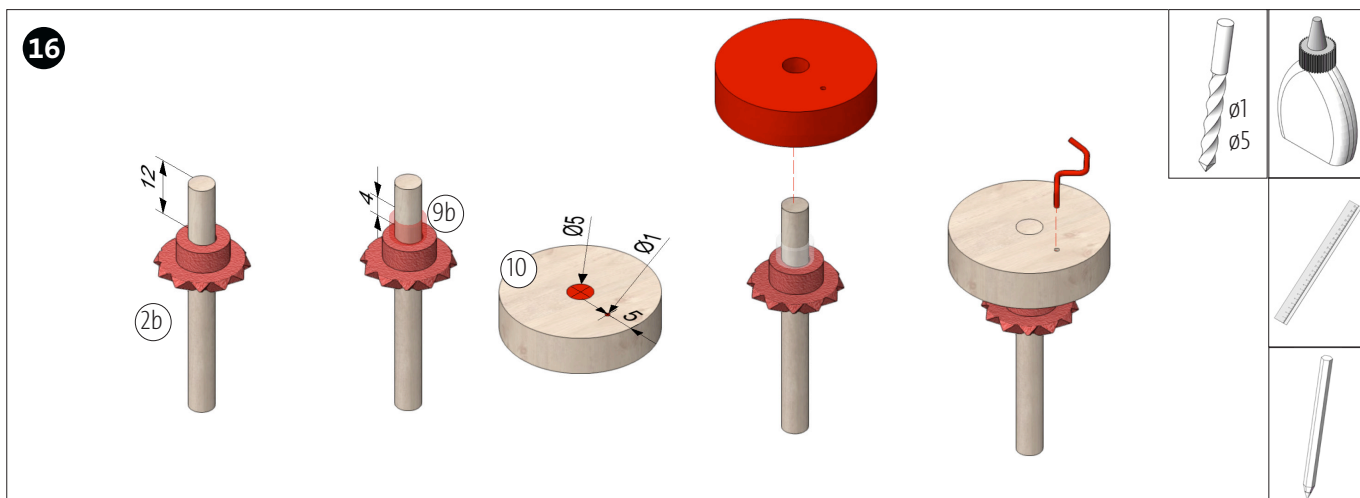

Medir la posición para el segundo engranaje cónico (5) sobre la varilla (2b) y fijarla. Introducir la anilla separadora. Ampliar el orificio de la rueda dentada (10) para que mida  $\varnothing$  5 mm. Hacer un orificio de  $\varnothing$  1 mm en la rueda de madera para insertar el "gusano". Encolar la rueda en el eje e insertar el gusano (8) en el orificio provisto.

Instrucciones de montaje 122.968  
Gallina mecánica

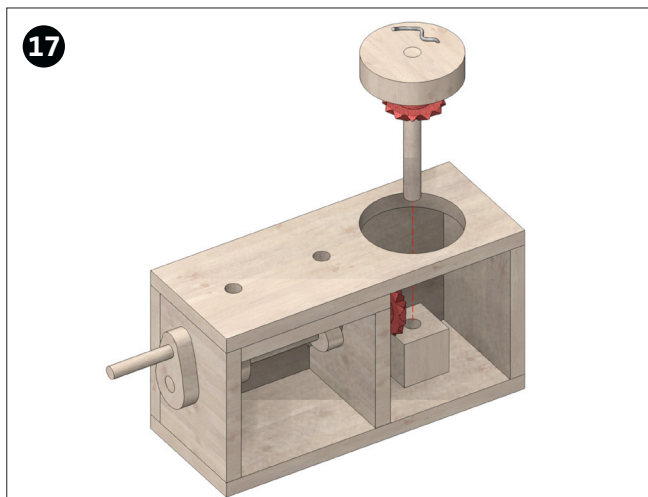

Insertar la rueda para picotear a través de la abertura del cubo. Las ruedas deberían engranar perfectamente.

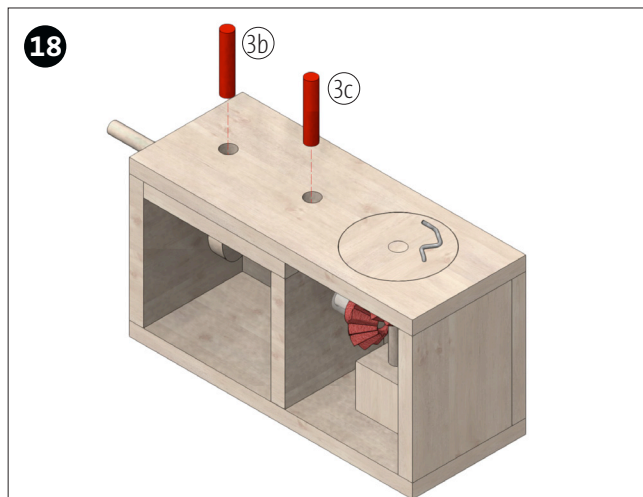

Insertar las dos varillas (3b, 3c) en los orificios de la tapa.

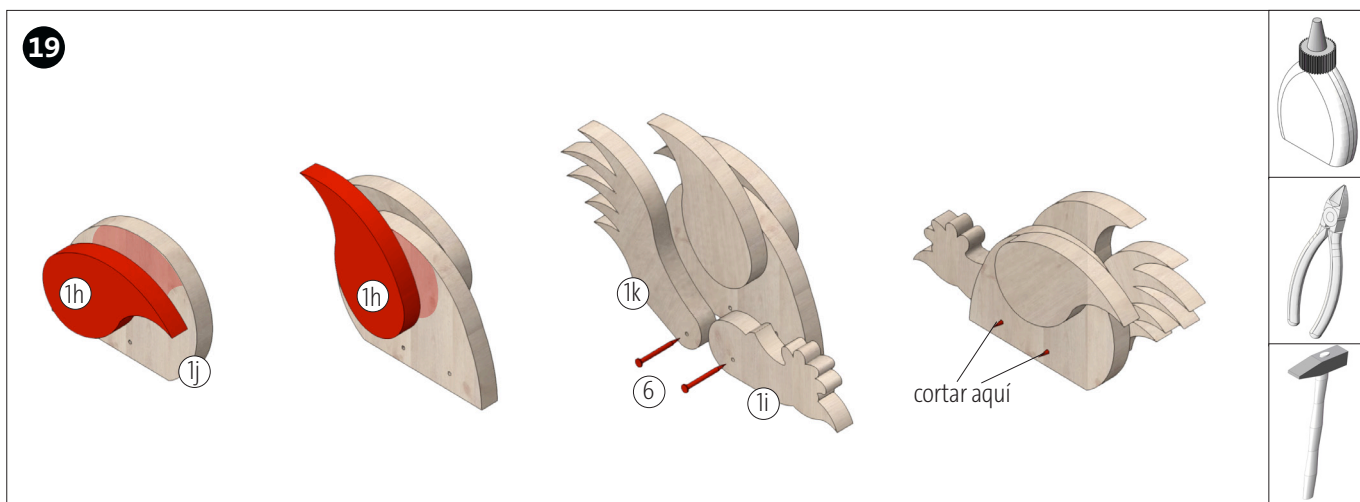

Encolar las alas (1h) sobre el lomo de la gallina. Fijarse bien en la posición que se indica en la plantilla (pág. 7). Fijar la cabeza y la cola (1i, 1k) con los clavos procurando que quede juego. Cortar la parte que sobresale.

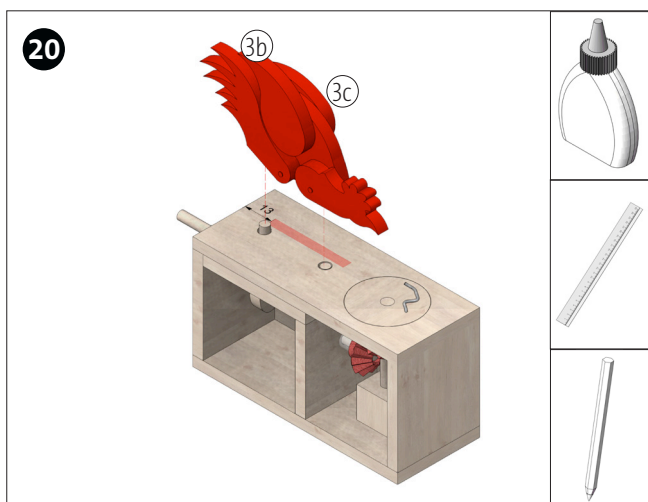

Medir 13 mm desde el borde exterior (por el lado de la manivela). Encolar la gallina de modo que la cola y la cabeza queden colocadas en los clavos.



¡Listo!



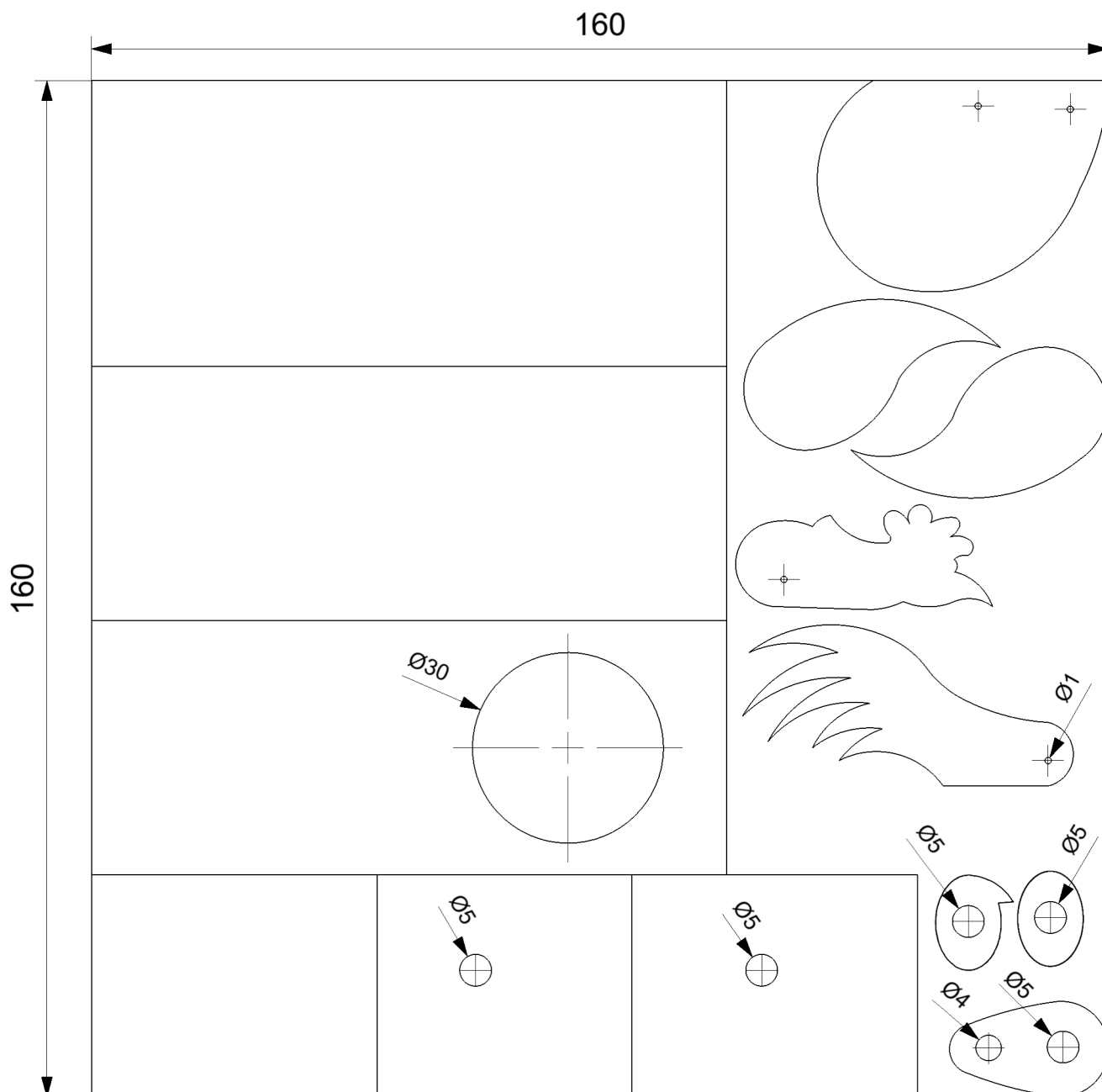

Plantilla de la posición de  
las alas  
M 1:1

