

122.991

Gioco acchiappino meccanico

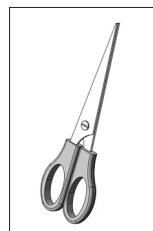

Attrezzi necessari:



Forbici

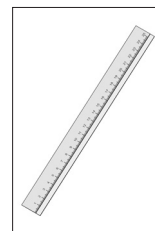

Righello

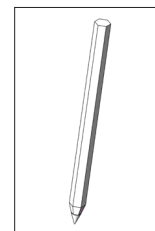

Matita

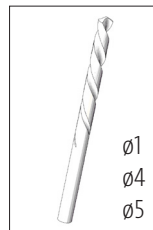

Punte per trapano

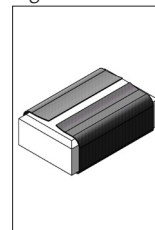

Carta vetrata

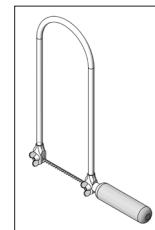

Seghetto da traforo

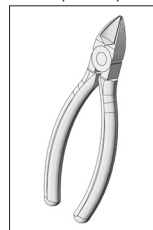

Tronchesino



Pinze

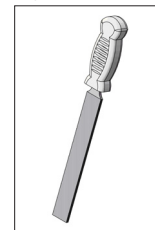

Lima

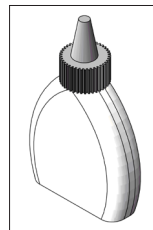

Colla per legno

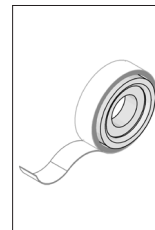

Nastro adesivo

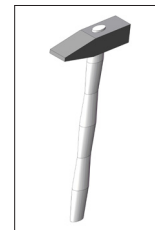

Martello

Avvertenza

I kit della OPITEC non sono oggetti a carattere ludico che normalmente si trovano in commercio, ma sussidi didattici atti a sostenere l'insegnamento e l'apprendimento. Questi kit possono essere costruiti ed utilizzati da bambini e ragazzi solo sotto la guida e la supervisione di adulti esperti. Non adatto per bambini sotto i 36 mesi. Pericolo di soffocamento!

Componenti	Quantità	Dimensioni (mm)	Denominazione	N di parte
Compensato	1	160x160x5	piastra base	1
Tondello	1	ø5x250	manovella e ruota	2
Tondello	1	ø4x150	manovella e strumento di sollevamento	3
Dado di legno	1	15x15x15	supporto per asse	4
Ingranaggi	2		azionamento	5
Chiodini	2	ø1x15	fissaggio	6
Rondella	1	10/5,3	manovella	7
Graffetta	1	26	verme	8
Tubetto in PVC	1	100	distanziatore	9
Rotella di legno	1	ø30	ruota di presa	10

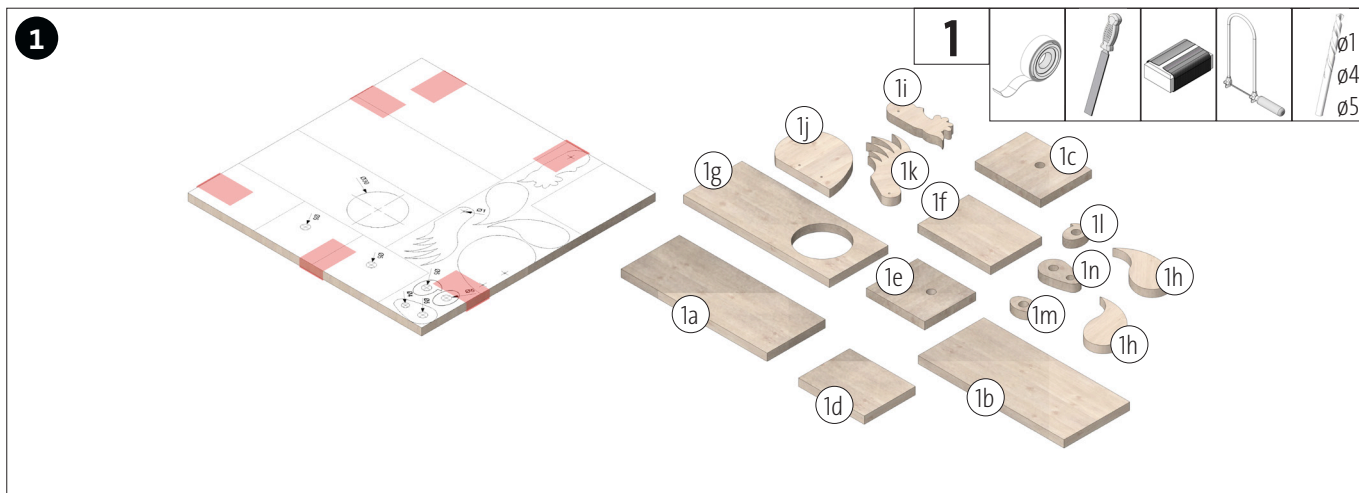

Trasferisci la sagoma (A) sulla piastra di base (1). Pratica tutti i fori ($\varnothing 1$, $\varnothing 4$, $\varnothing 5$ mm). Poi sega tutte le singole parti e pulisci le parte segate.

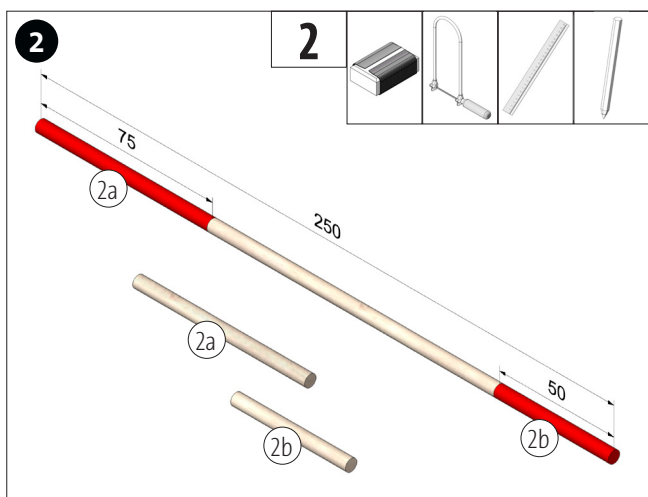

Taglia un pezzo lungo 75 mm (2a) e un pezzo lungo 50 mm (2b) dal tondello (2) e pulisci le parti segate.

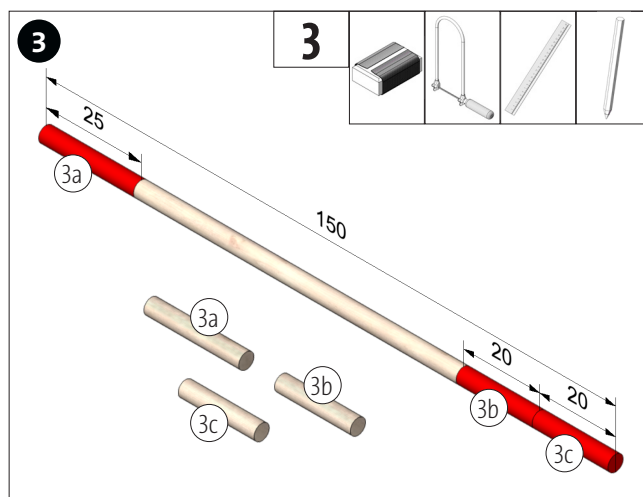

Taglia un pezzo lungo 25 mm (3a) e due pezzi lunghi 20 mm (3b, 3c) dal tondello (3) e pulisci le parti segate.

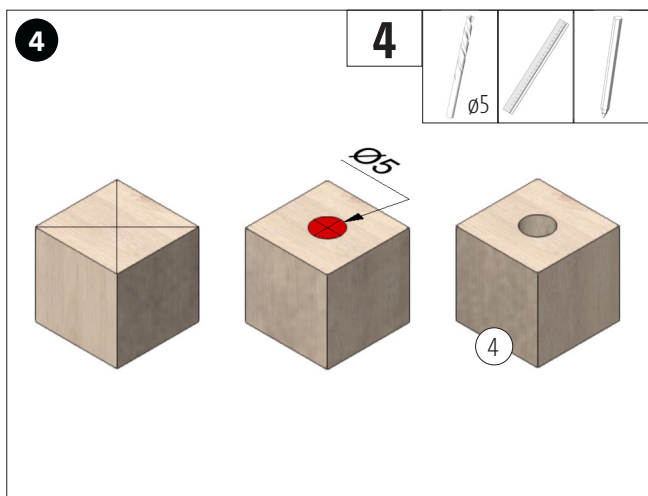

Disegna il punto centrale sul cubo di legno (4) aiutandoti con le diagonali. In seguito, pratica un foro da $\varnothing 5$ mm.

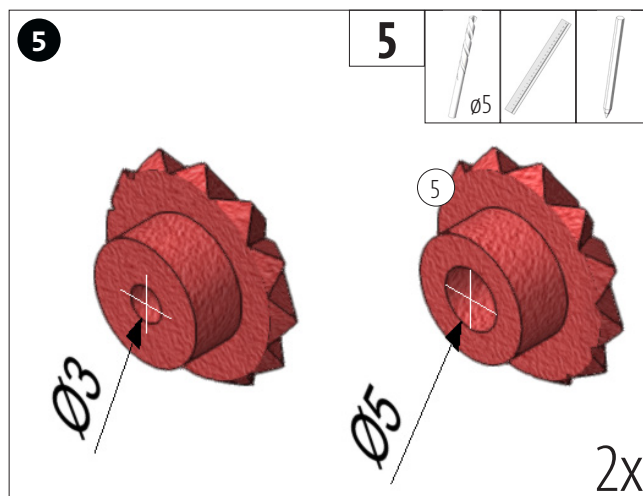

Pratica i fori da $\varnothing 5$ mm nei due ingranaggi (5).

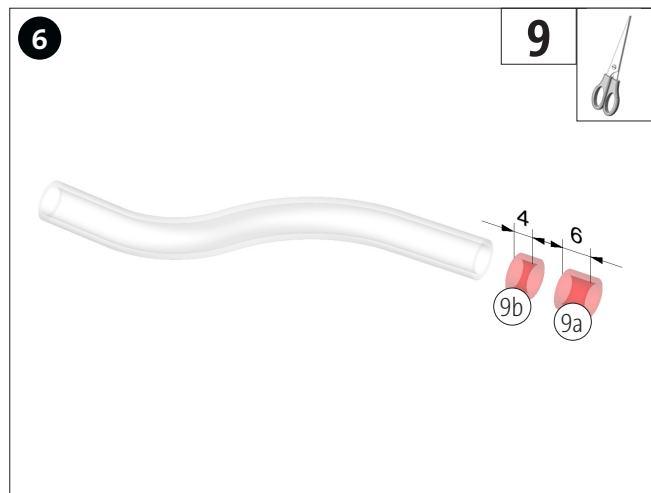

Taglia un pezzo lungo 6 mm e un pezzo lungo 4 mm dal tubo in PVC.

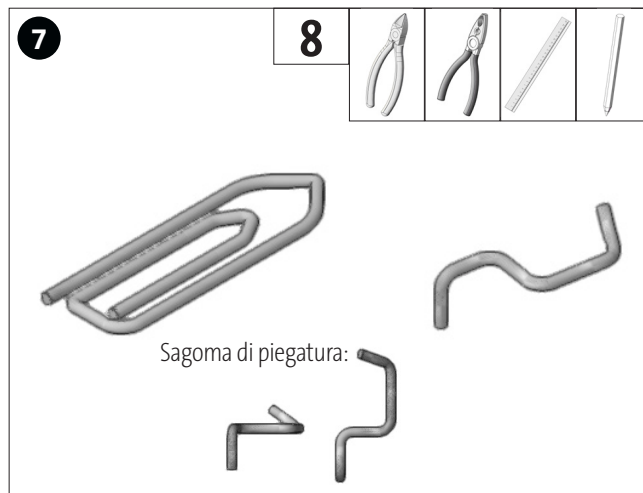

Apri la graffetta (8) e trancia un pezzo lungo ca. 25 mm. Da questo pezzo piega un "verme" come mostrato.

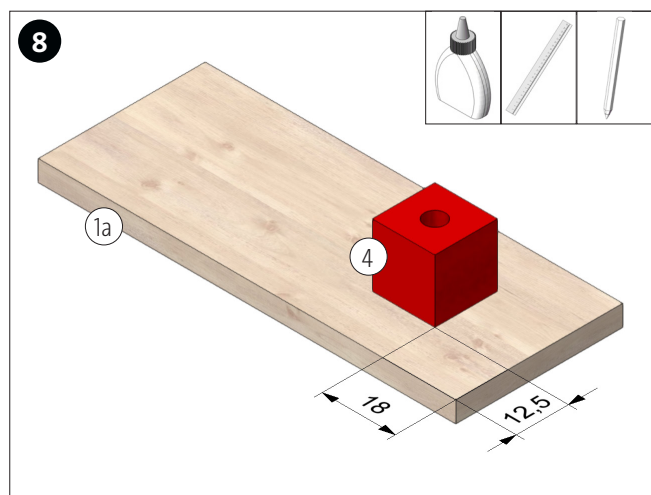

Segna la posizione per il supporto dell'asse (4) sulla piastra base (1a). In seguito, incolla come mostrato.

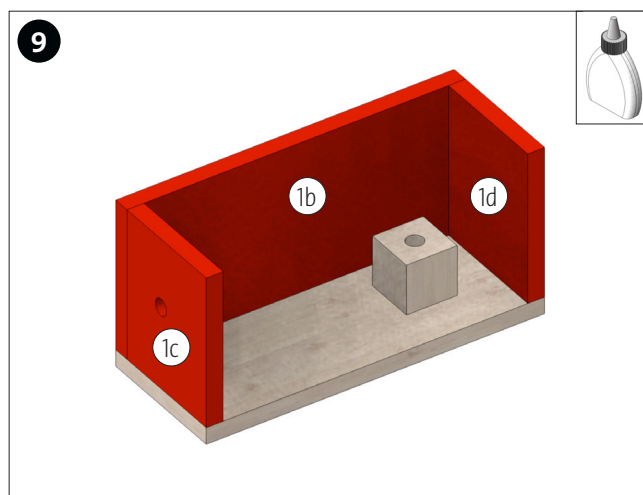

Incolla la parete posteriore (1b) e le pareti laterali (1c e 1d) sulla piastra di base (1a) come mostrato.

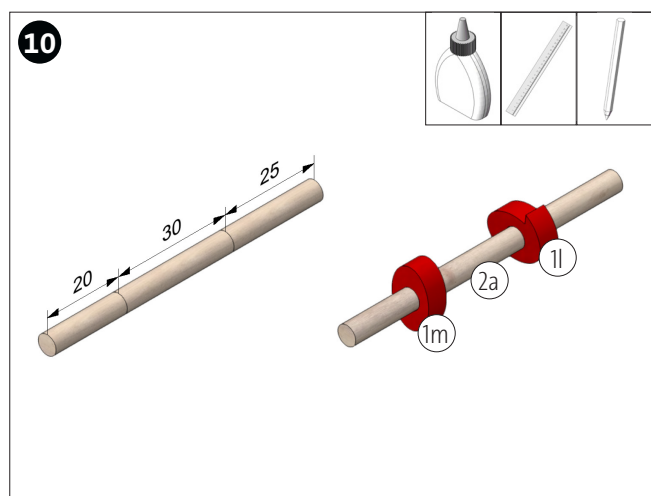

Segna la posizione delle ruote motrici ovali sull'asse del tondello (2a). Poi incolla le ruote sfalsate di 90° sull'asse, come mostrato.

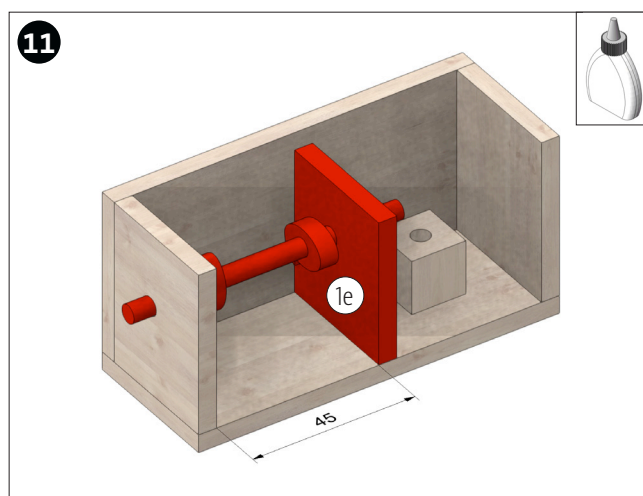

Inserisci l'asse nel foro della parete esterna (1c) e nel foro della parete interna (1e). Successivamente incolla la parete interna (1e) con una distanza di 45 mm dalla parete esterna (1c). Lascia asciugare bene la colla.

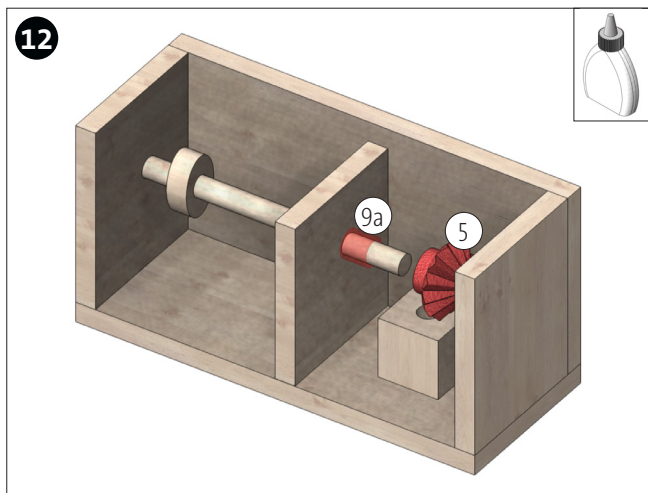

Spingi il distanziatore (9a) sull'asse della manovella. In seguito, inserisci un ingranaggio (5) e incolla se necessario.

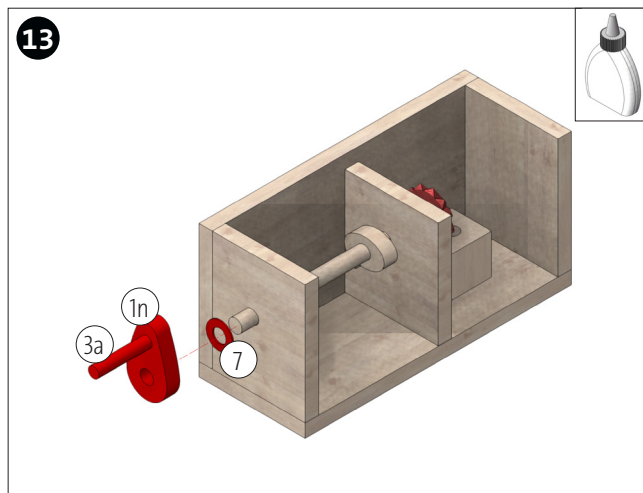

Incola il tondello (3a) nel foro da 4 mm della parte a manovella (1n). Inserisci la rondella (7) sull'asse della manovella. Infine, incolla la manovella completa sull'asse.

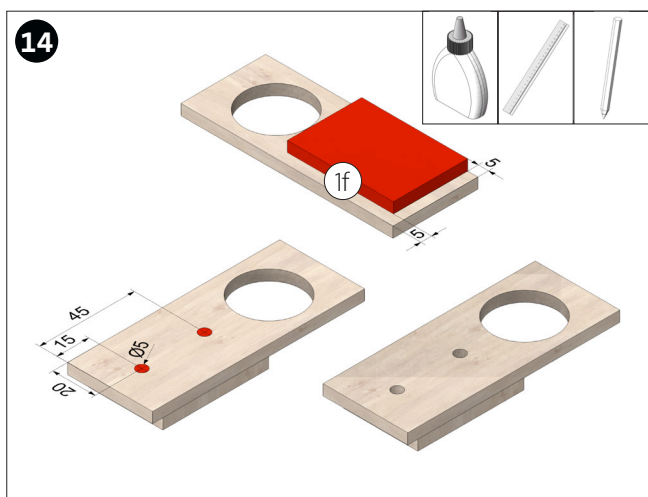

Incola la parte (1f) alla piastra di copertura secondo le misure indicate. Dopo il tempo d'asciugatura, misura e segna i fori (ø5) sulla parte superiore. In seguito, pratica i fori da ø5 mm.

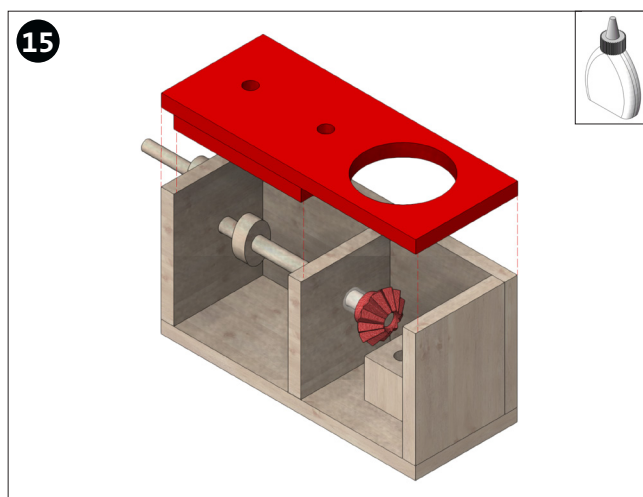

Incola il coperchio come mostrato.

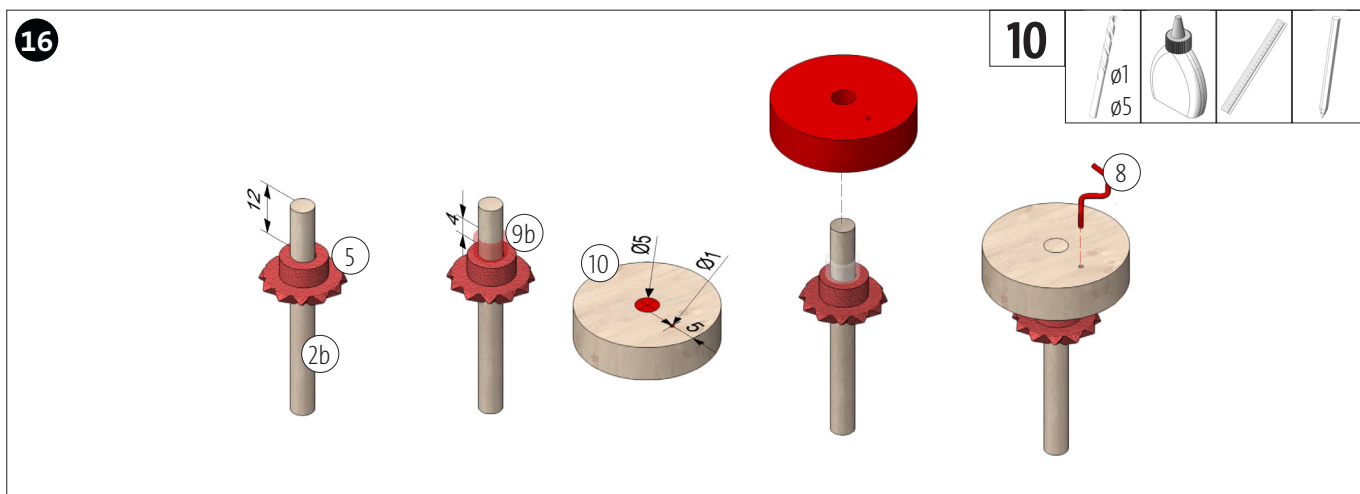

Fissa il secondo ingranaggio (5) sul tondello (2b) secondo le misure indicate. Inserisci il distanziatore. Pratica il foro centrale della ruota di legno (10) da ø5 mm. Poi, pratica il foro per il verme da ø1 mm. Infine, incolla la ruota di legno sull'asse e inserisci il verme ricurvo (8).

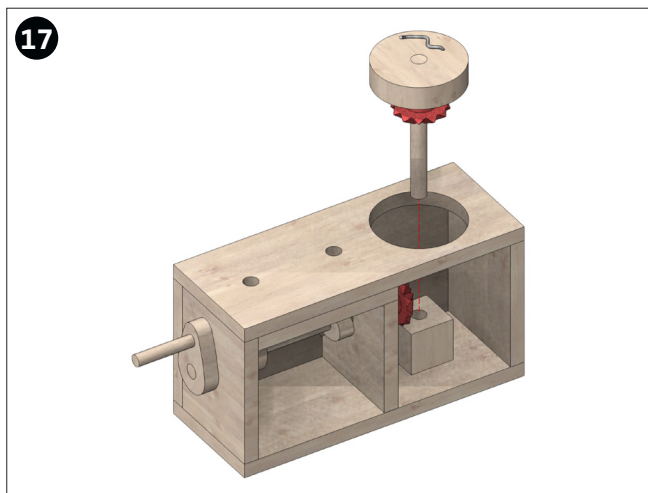

Inserisci dall'alto la ruota di presa completata attraverso l'apertura e posizionala nel foro del dado. Gli ingranaggi ora dovrebbero incastrarsi perfettamente.

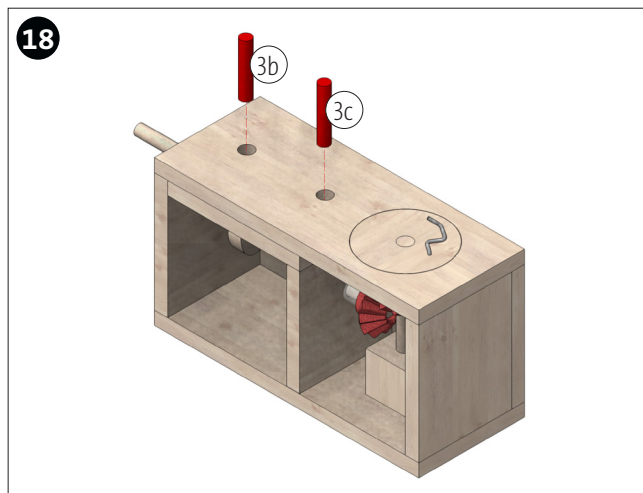

Inserisci i due tondelli (3b, 3c) nei fori della piastra di copertura.

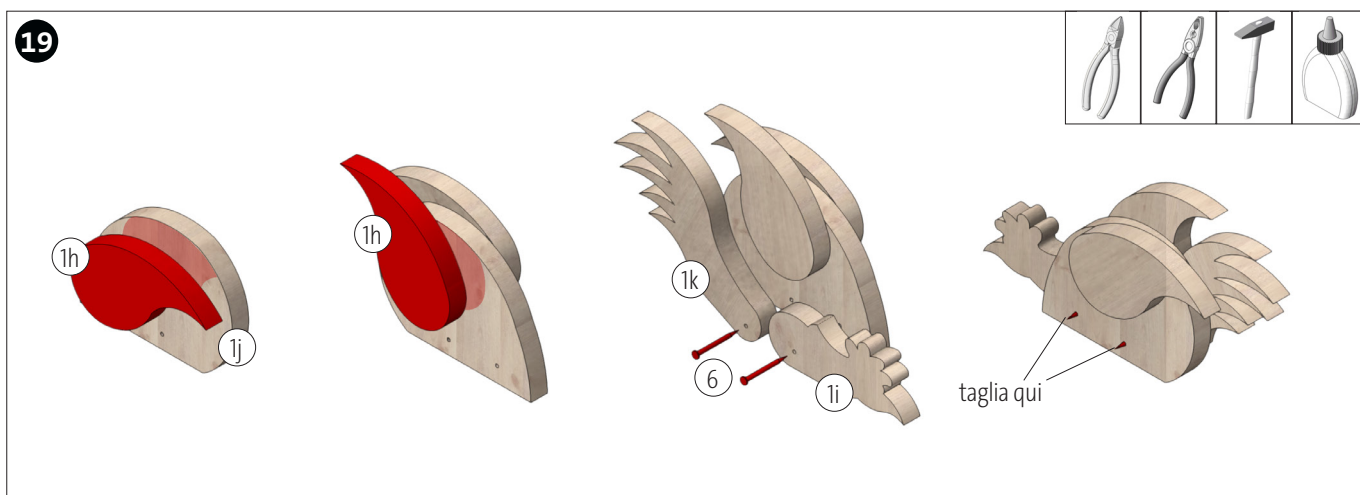

Incolla le ali al corpo del pollo. Presta attenzione alla posizione sulla sagoma (B)! Fissa le piume della testa e della coda (1i, 1k) con i due chiodini (6) in modo che si possano muovere. Taglia le estremità dei chiodini in eccesso sul retro.

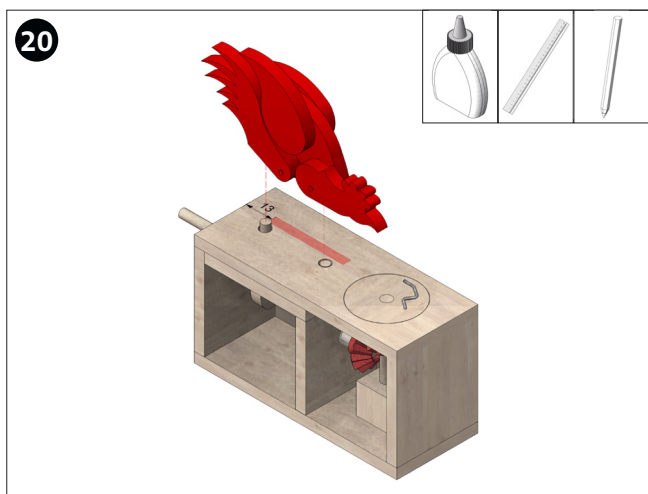

Misura 13 mm dal bordo esterno (lato manovella). Incolla il pollo in modo che le piume della coda e della testa siano posizionate sui tondelli.



FINITO!