

120.461

Aluminium trekker-oplegger

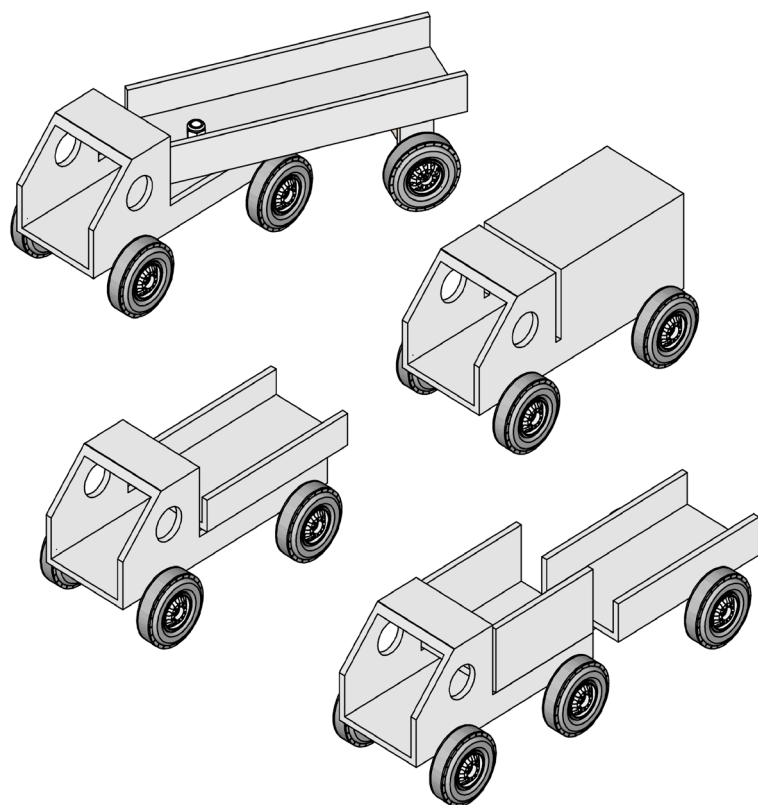

Benodigd gereedschap:

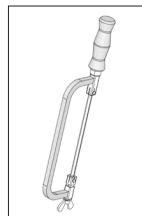

Metaalzaag



Werkplaatsvijl

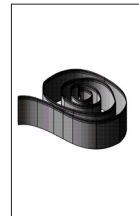

Staalwol

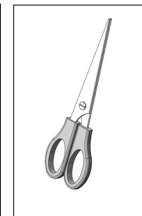

Schaar

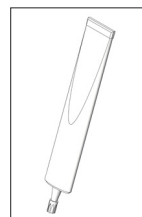

Secondelijm

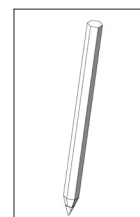
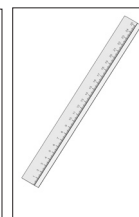
Schrijf/teken-
potlood

Liniaal



Zijsnijtang

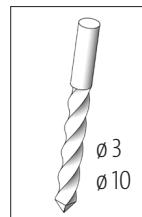

Metaalboor

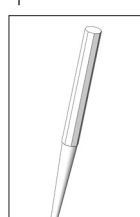

Centerpons

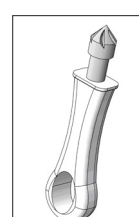

Verzinkboor



Moersleutel

Let op!

Opitec bouwpakketten zijn na afbouw geen speelgoed, maar leermiddelen als ondersteuning in het onderwijs. Dit bouwpakket mag door kinderen en jongeren alleen onder toezicht van een volwassene worden gebouwd en gebruikt. Niet geschikt voor kinderen jonger dan 36 maanden. Verstikkingsgevaar!

Kruis-
kopschroeven-
draaier

Stuklijst	Aantal	Afm. (mm)	Omschrijving	Nr.
Aluminium buis vierkant	1	146x30/2	Vrachtwagen / oplegger / ashouder	1
Lasdraad	1	ø2x200	Assen	2
Platkop schroef	1	ø3x16	Bevestiging aanhanger	3
Tussenringen	2	ø7/3,2	Tussenringen	4
Moeren	2	M3	Bevestiging	5
Dopmoeren	1	M3	Bevestiging	6
Wielen	6	ø21	Luchtbanden	7
Velgen voor banden	6	ø10	Velgen	8

Bouwhandleiding 120461
Aluminium trekker-oplegger

Bouwvariant 1:

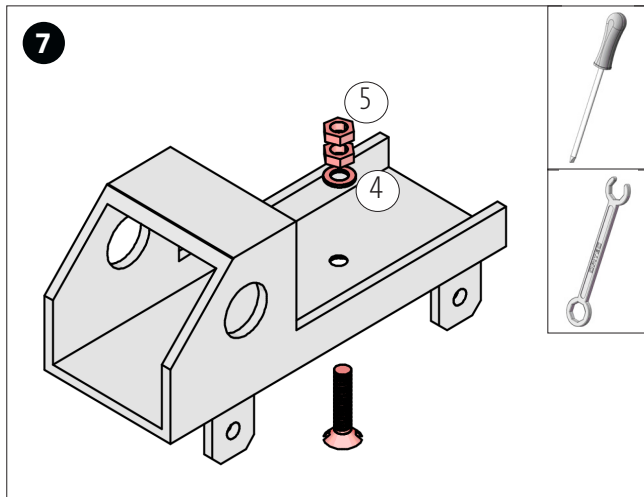

De platkopschroef (3) van onderaf in de gaten van de trekker-oplegger steken. Van bovenaf een tussenring (4) erop steken en twee moeren (5) erop schroeven.

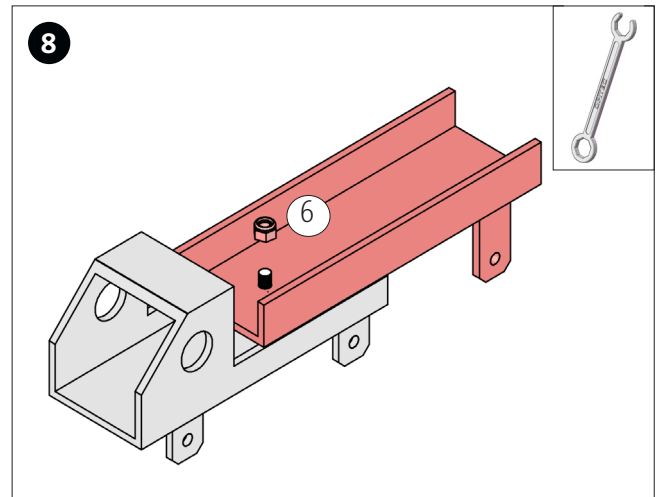

De oplegger erop zetten en van bovenaf met een dopmoer (6) vastzetten.



De velgen zoals afgebeeld in de banden drukken.

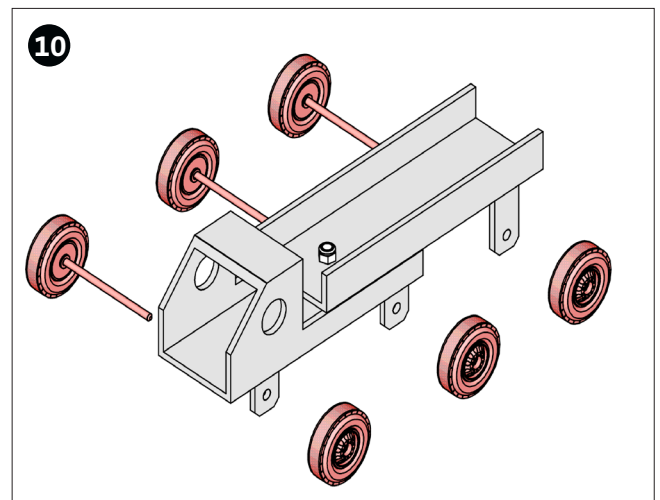

Drie banden (7) aan de drie assen (2) steken. Aansluitend door de asdrager steken en aan de andere kant ook de banden plaatsen.

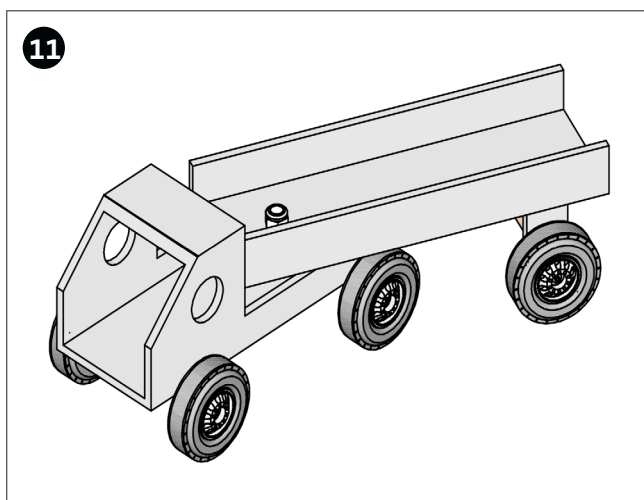

Klaar!

Bouwhandleiding 120461
Aluminium trekker-oplegger

Bouwvariant 2:

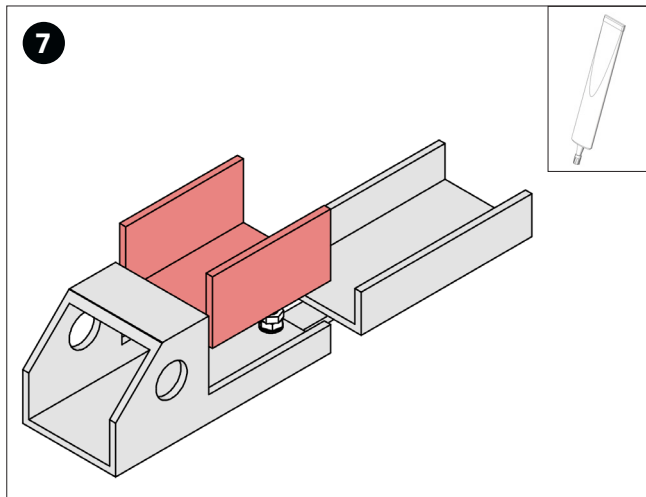

De opbouw van de trekker-oplegger zoals afgebeeld aan de achterkant vastplakken.

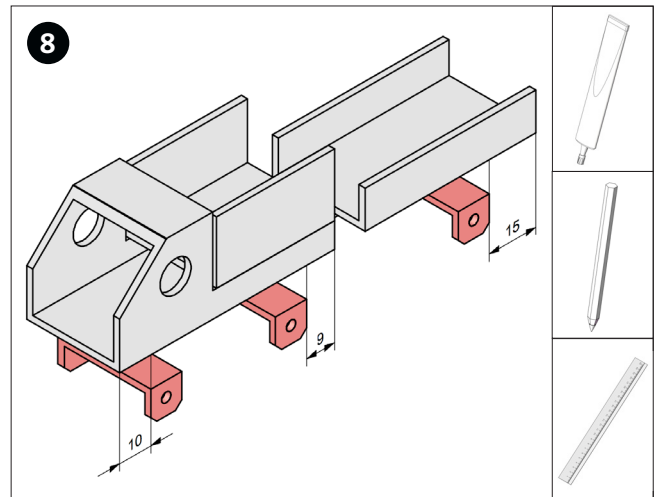

De ashouders, na het afgemeten te hebben zoals boven aangegeven is, eraan plakken.

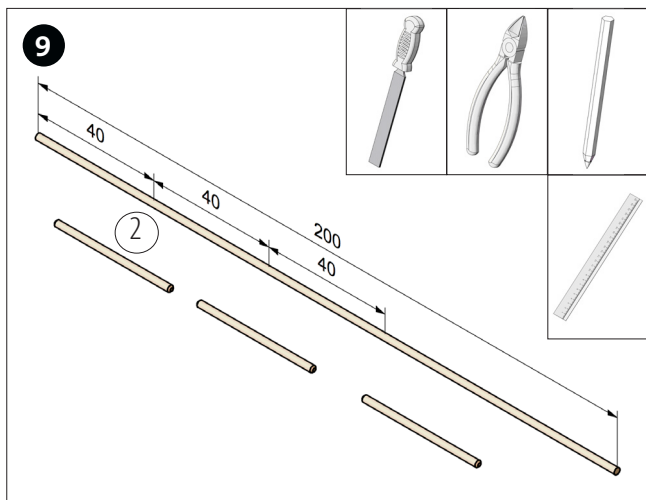

Van het lasdraad (2) drie stukken van 40 mm lang afknippen. De uiteinden met de vijl ontbramen.

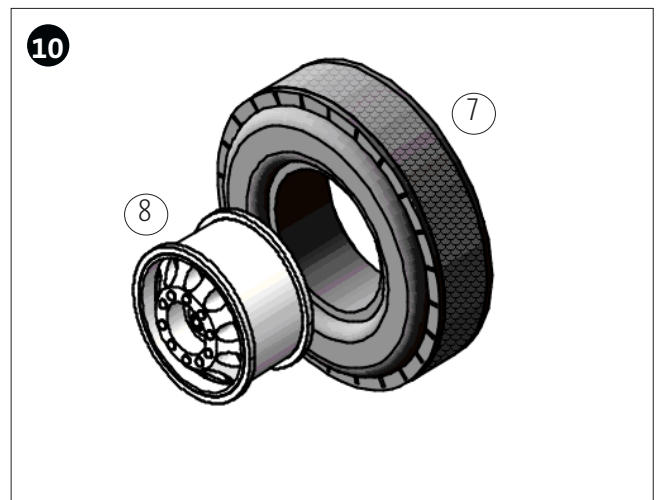

De velgen zoals afgebeeld in de banden drukken.

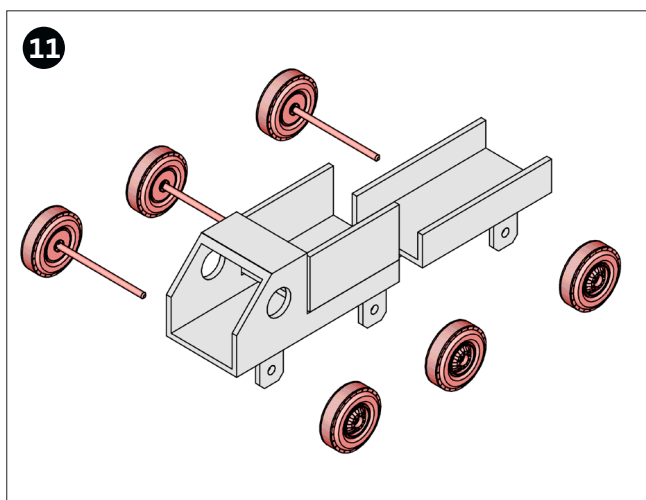

Drie banden (7) aan de drie assen (2) steken. Aansluitend door de asdrager steken en aan de andere kant ook de banden plaatsen.

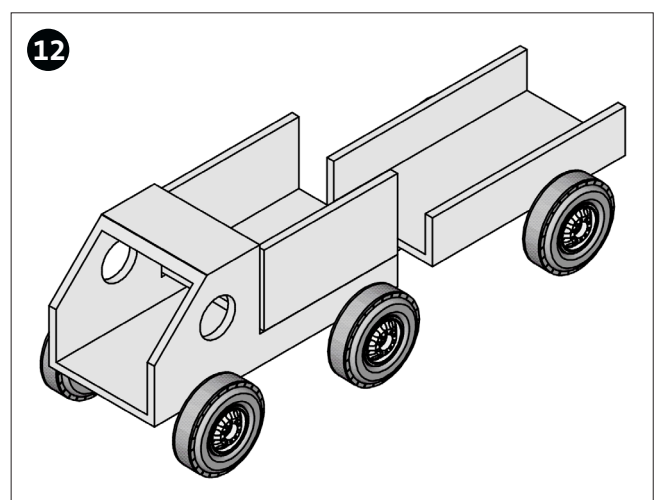

Klaar!

Bouwhandleiding 120461
Aluminium trekker-oplegger

Bouwvariant 3:

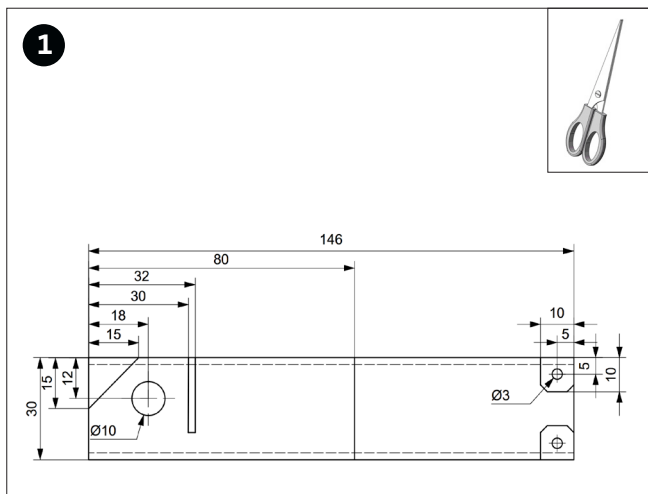

De sjabloon voor variant (3) (pag. 11) uitknippen.

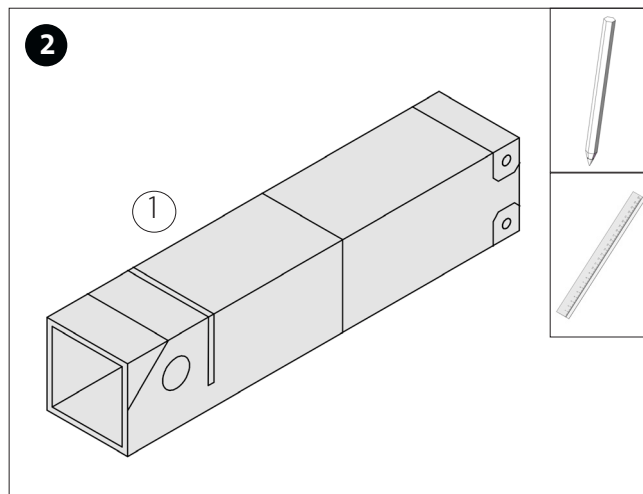

De afmeting van de sjabloon zoals afgebeeld, op de aluminium buis vierkant (1) overnemen.

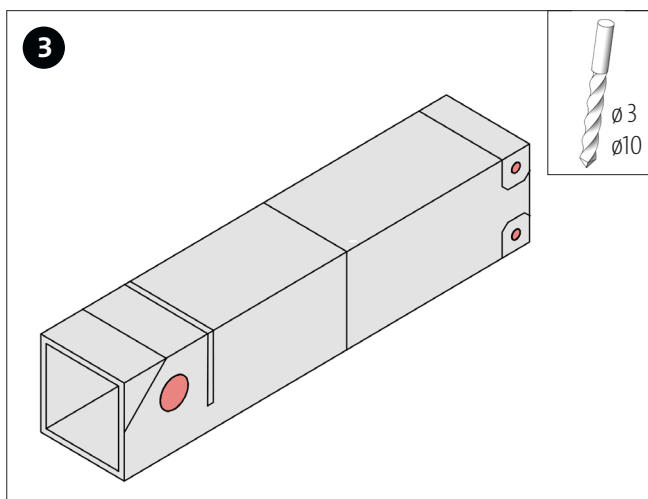

Alle gaten doorboren.

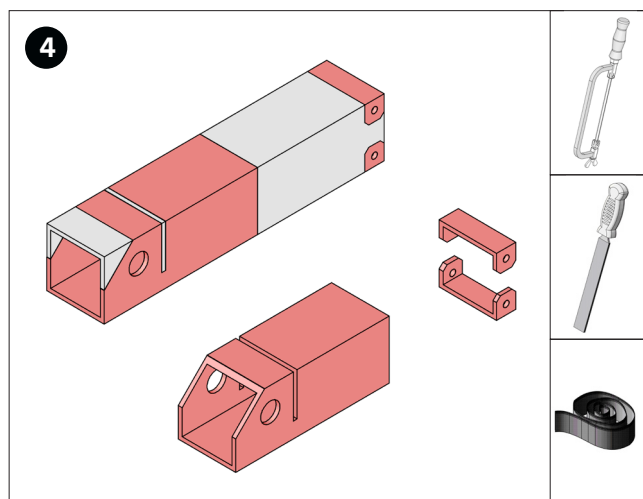

Alle onderdelen zoals afgebeeld uitzagen. Zaagkanten ontbramen. Aansluitend alle delen met staalwol polijsten.

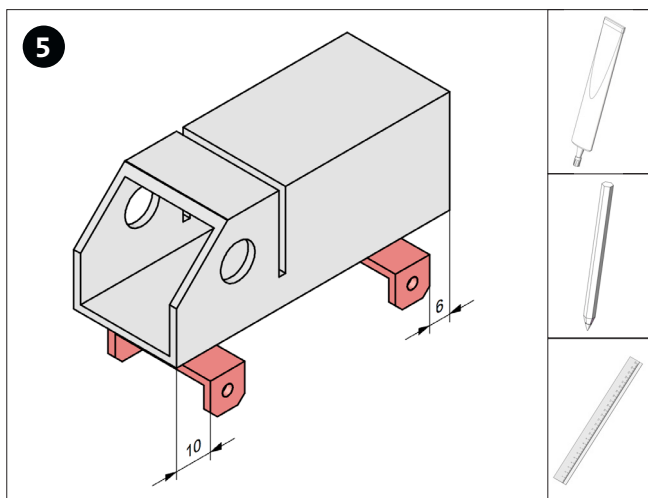

De ashouders, na het afgemeten te hebben zoals afgebeeld, vastplakken.

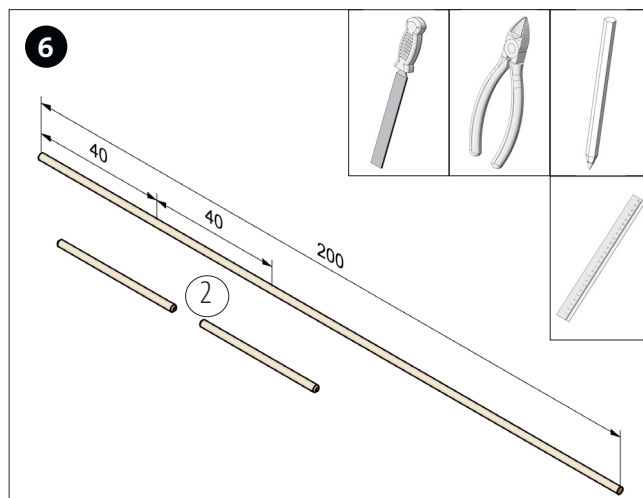

Van het lasdraad (2) drie stukken van 40 mm lang afknippen. De uiteinden met de vijl ontbramen.

Bouwhandleiding 120461
Aluminium trekker-oplegger

Bouwvariant 3:



De velgen zoals afgebeeld in de banden drukken.

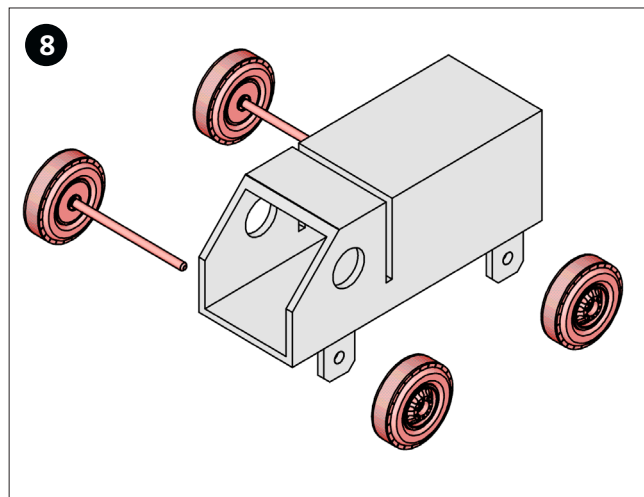

Drie banden (7) aan de drie assen (2) steken. Aansluitend door de asdrager steken en aan de andere kant ook de banden plaatsen.

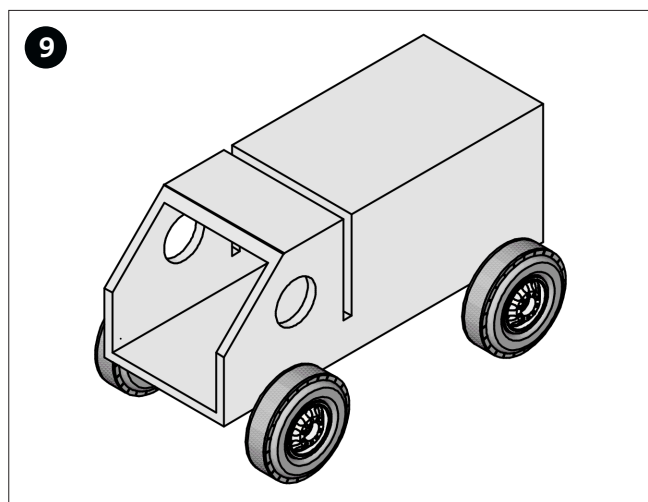

Klaar!

Bouwhandleiding 120461
Aluminium trekker-oplegger

Bouwvariant 4:

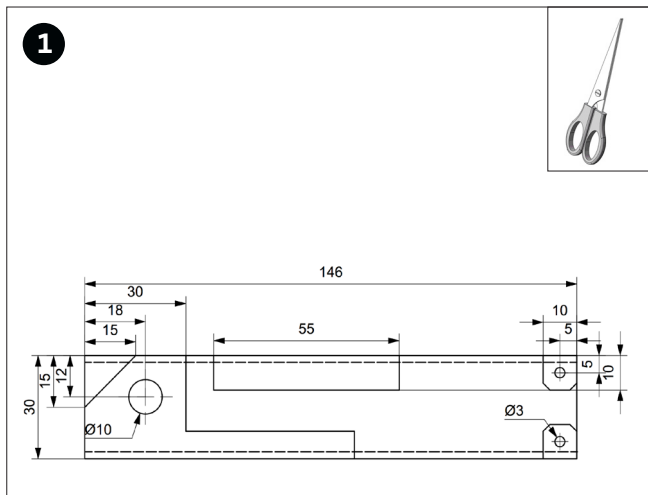

De sjabloon voor variant (4) (pag. 11) uitknippen.

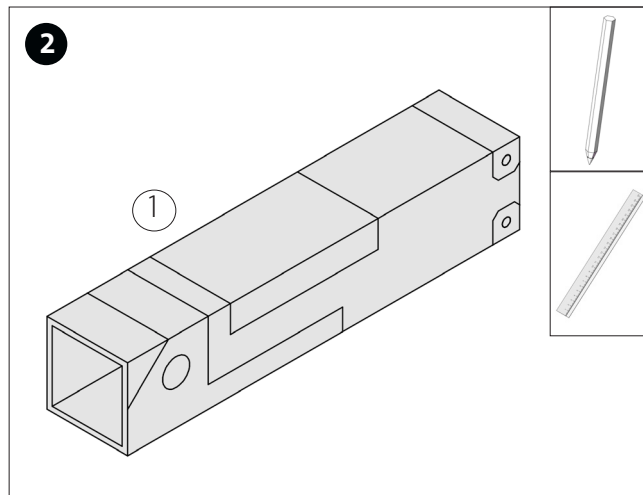

De afmeting van de sjabloon zoals afgebeeld, op de aluminium buis vierkant (1) overnemen.

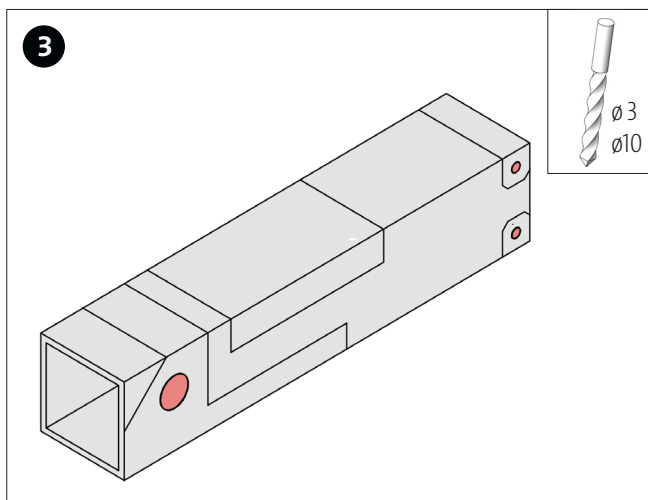

Alle gaten doorboren.

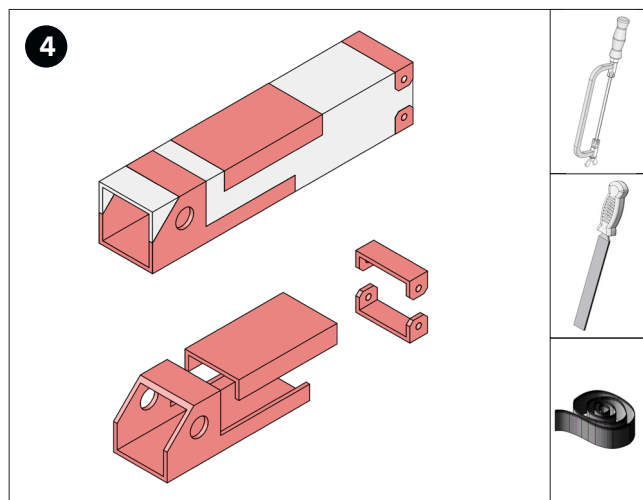

Alle onderdelen zoals afgebeeld uitzagen. Zaagkanten ontbramen. Aansluitend alle delen met staalwol polijsten.

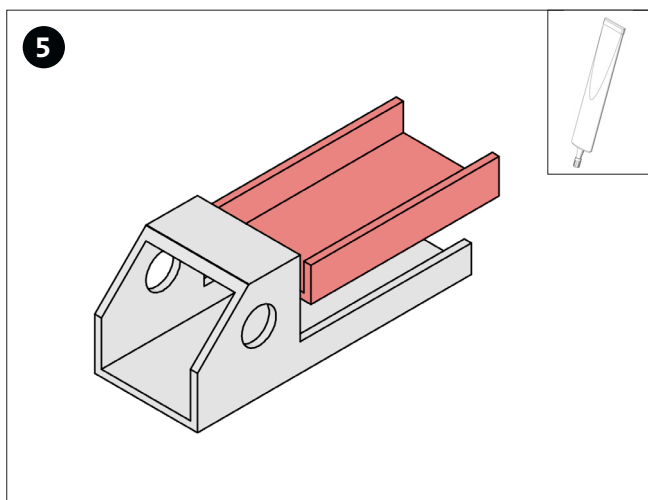

De oplegger zoals afgebeeld met secundelijm vastplakken.

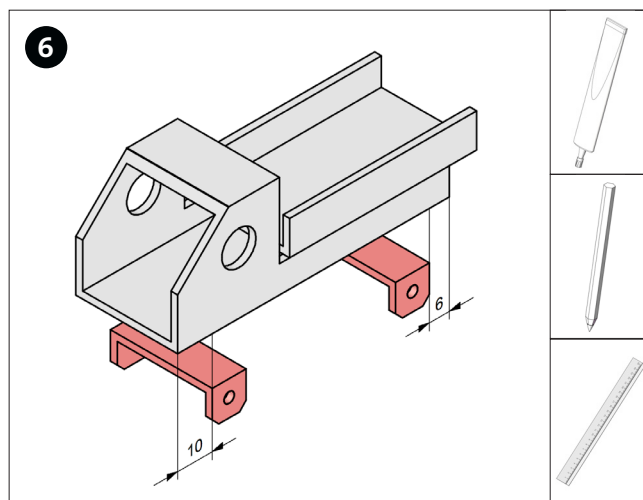

De ashouders, na het afgemeten te hebben zoals afgebeeld, vastplakken.

Bouwhandleiding 120461
Aluminium trekker-oplegger

Bouwvariant 4:

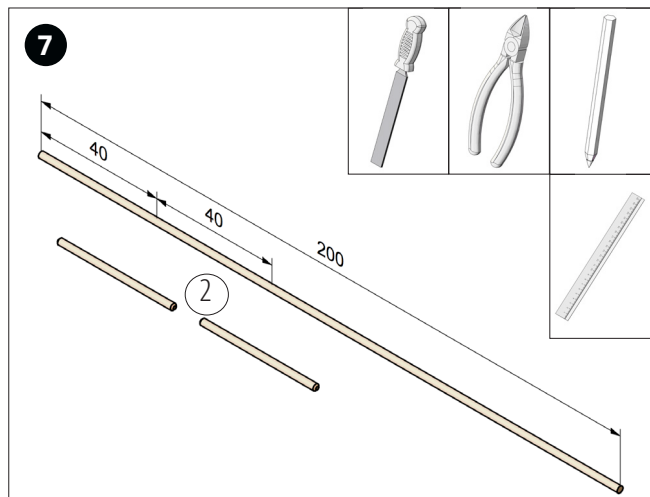

Van het lasdraad (2) drie stukken van 40 mm lang afknippen. De uiteinden met de vijl ontbramen.



De velgen zoals afgebeeld in de banden drukken.

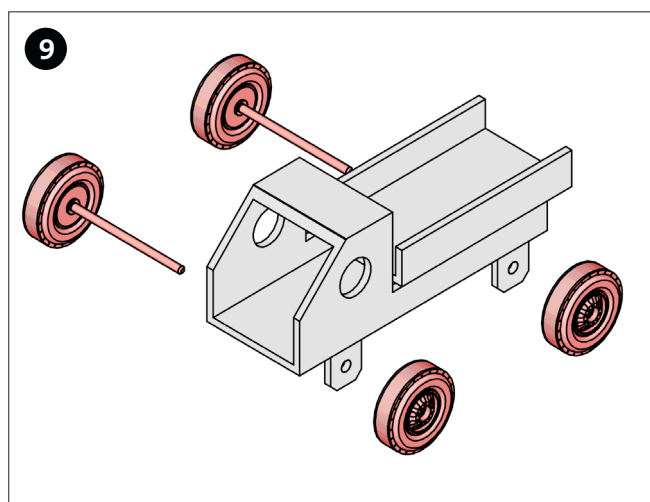

Drie banden (7) aan de drie assen (2) steken. Aansluitend door de asdrager steken en aan de andere kant ook de banden plaatsen.

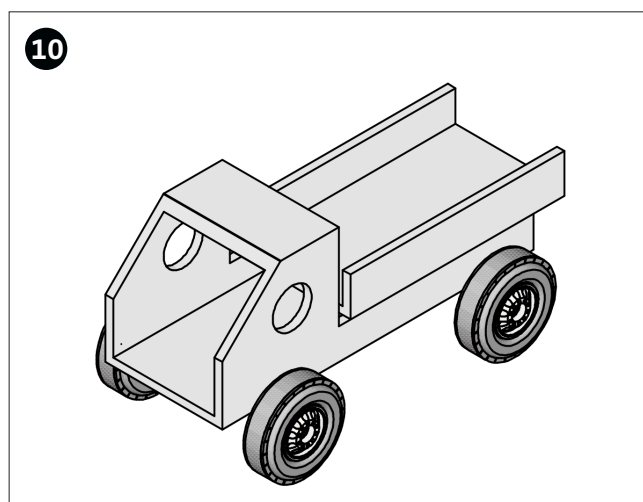

Klaar!

Sjabloon variant 3
Schaal 1:1

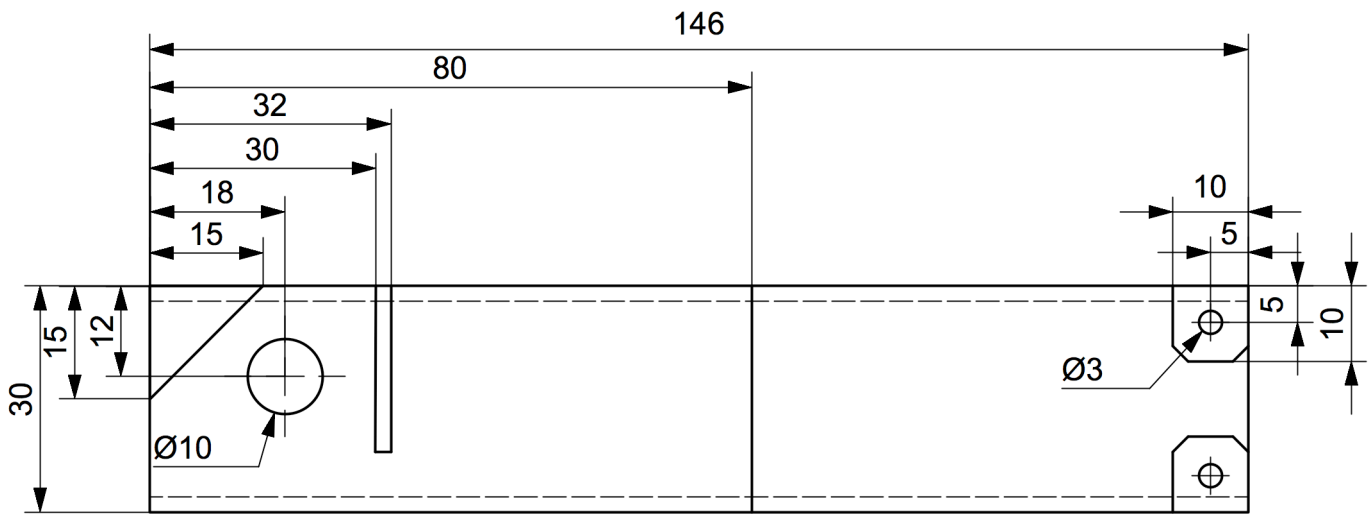

Sjabloon variant 4
Schaal 1:1

