

119.723

Gioco tattile da tavola

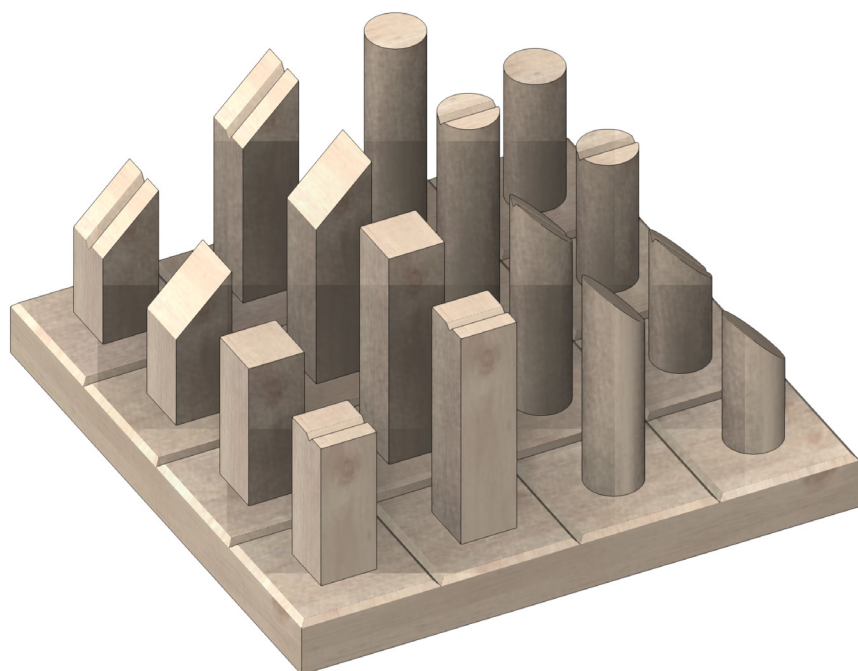

Utensili necessari

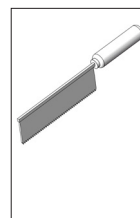

Seghetto fine

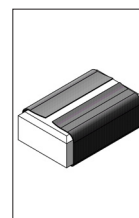

carta vetrata

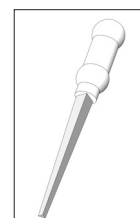

lima triangolare

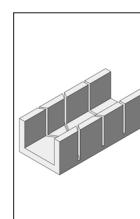

guida per tagli

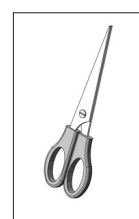

forbici

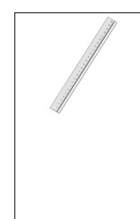

righello

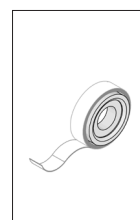

nastro adesivo

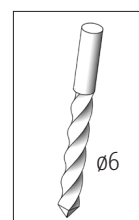

punta per trapano
ø6

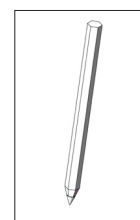

matita

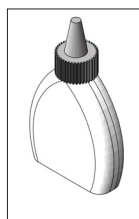

colla per legno

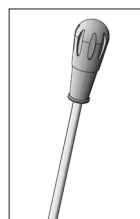

lesina

Avvertenza

I kit della OPITEC non sono oggetti a carattere ludico che normalmente si trovano in commercio, ma sussidi didattici atti a sostenere l'insegnamento e l'apprendimento.

Questi kit possono essere costruiti ed utilizzati solo da bambini e ragazzi sotto la guida e la supervisione di adulti esperti. Non adatto per bambini sotto i 36 mesi. Pericolo di soffocamento!

Componenti	Quantità	Misure (mm)	Denominazione	Nr. di parte
Assicella di legno	1	150x150x15	Piastra base	1
Listello di legno	2	250x15x15	Pedine	2
Tondello	2	ø15x250	Pedine	3
Tondello	2	ø6x250	Tasselli	4

Istruzioni di montaggio 119.723
Gioco tattile da tavola

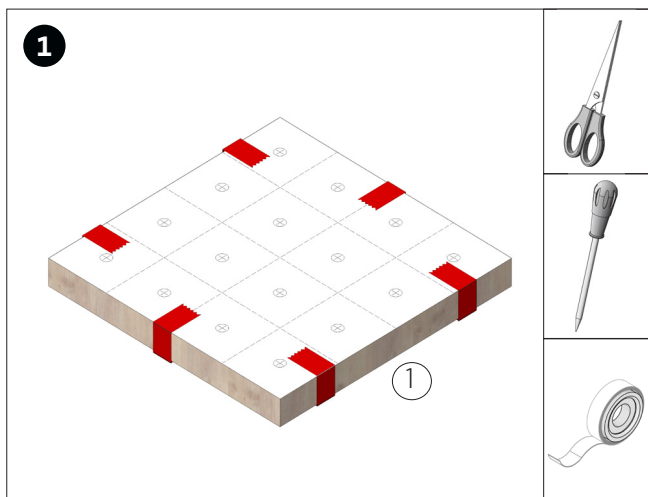

Ritaglia il modello (pag. 5) e fissala alla piastra base (1). Quindi contrassegna i fori dei tasselli con la lesina.

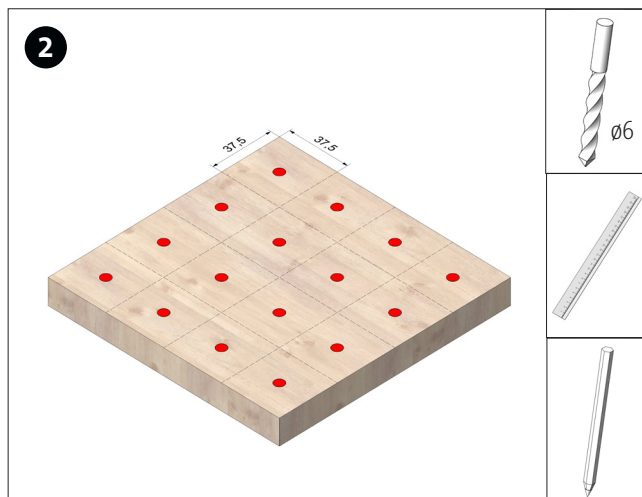

Pratica tutti i fori $\varnothing 6$ mm. Riporta tutte le linee di divisione del campo di gioco (37,5 mm ciascuna).

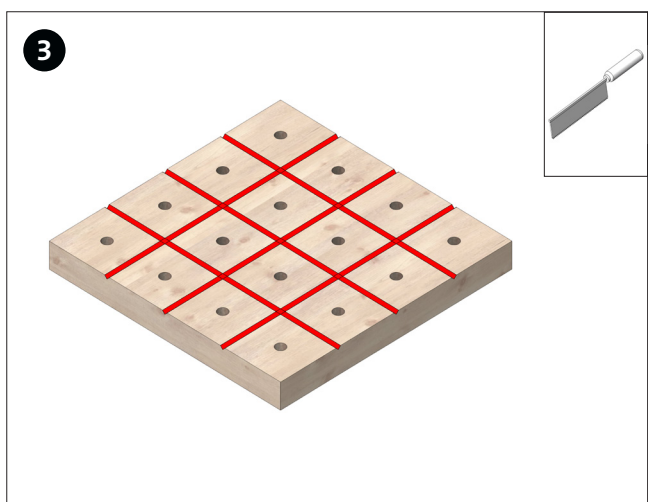

Traccia le linee divisorie profonde ca. 2 mm come raffigurato.

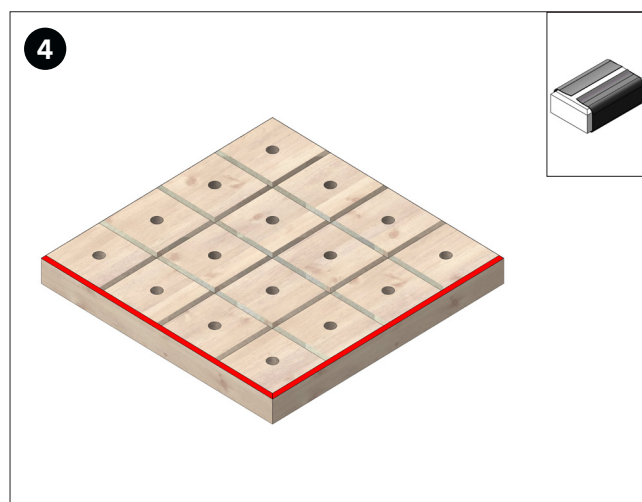

Smussa gli spigoli con la carta vetrata.

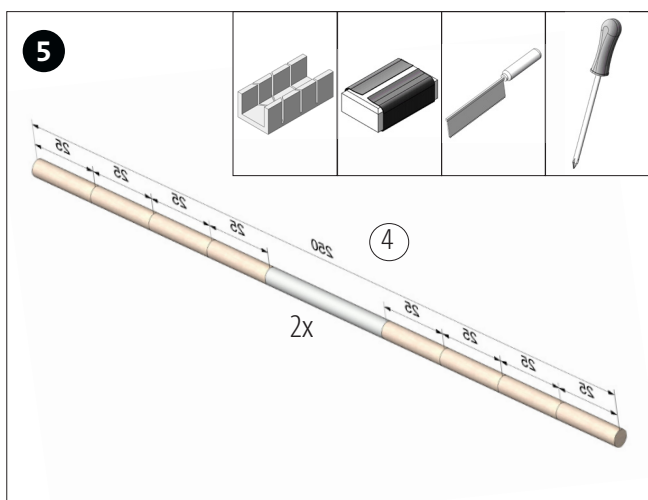

Sega i due tondelli (4) per ottenere 8 pezzida ca. 25 mm di lunghezza. Pulisci e leviga le parti segate.

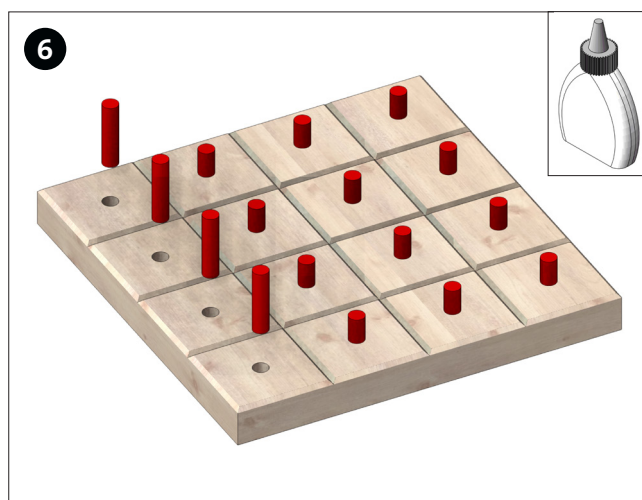

Incolla i tasselli da 25 mm (4) nei fori della piastra di base (1) come raffigurato.

Istruzioni di montaggio 119.723
Gioco tattile da tavola

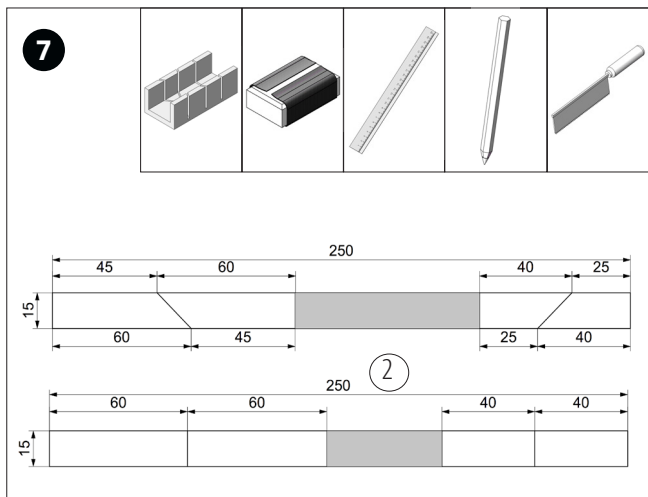

Taglia i listelli (2) come da disegno. Pulisci e leviga le parti segate.

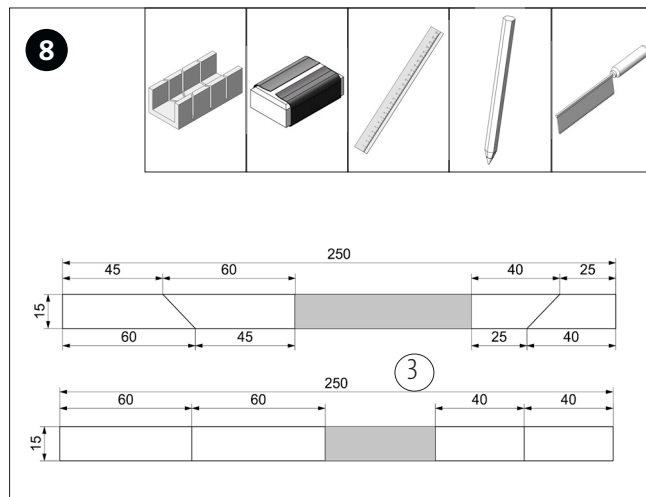

Taglia i tondelli (3) come da disegno. Pulisci e leviga le parti segate.

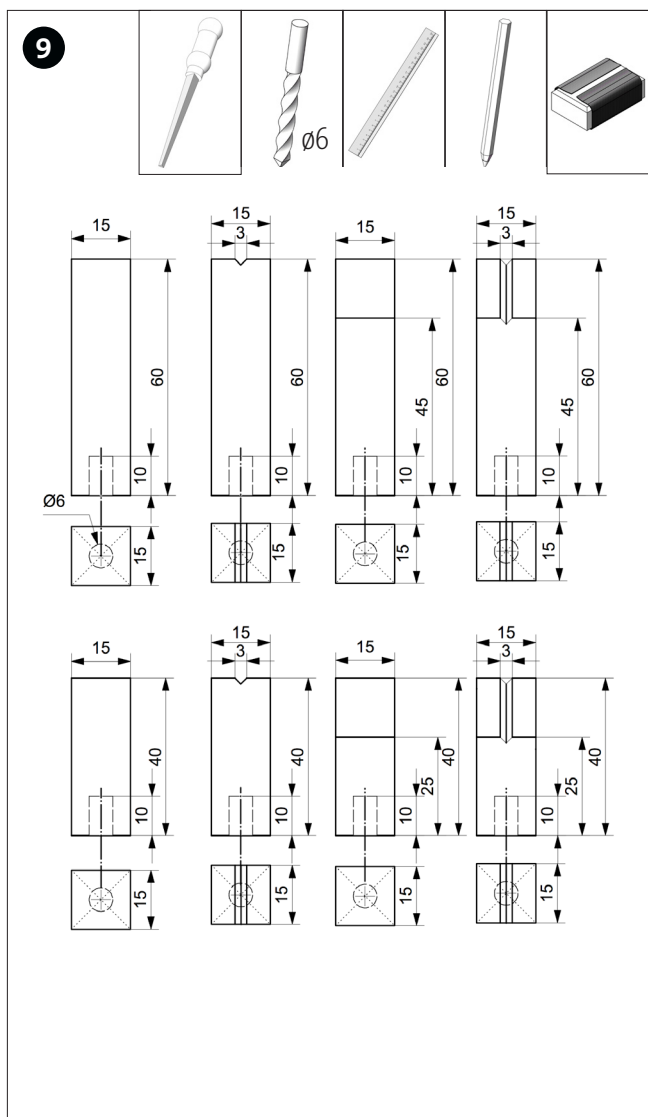

Lavora e fora gli 8 listelli di legno (2) come mostrato nel disegno quotato. Leviga la tacca centrale con la lima triangolare.

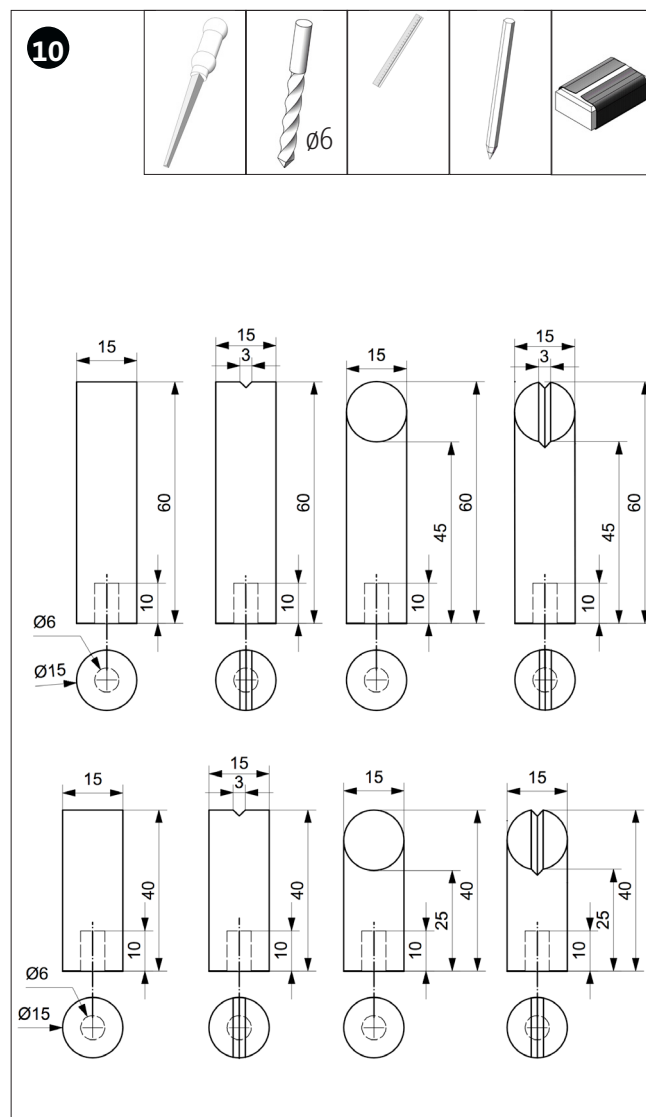

Lavora e fora gli 8 tondelli di legno (2) come mostrato nel disegno quotato. Leviga la tacca centrale con la lima triangolare.

Istruzioni di montaggio 119.723
Gioco tattile da tavola

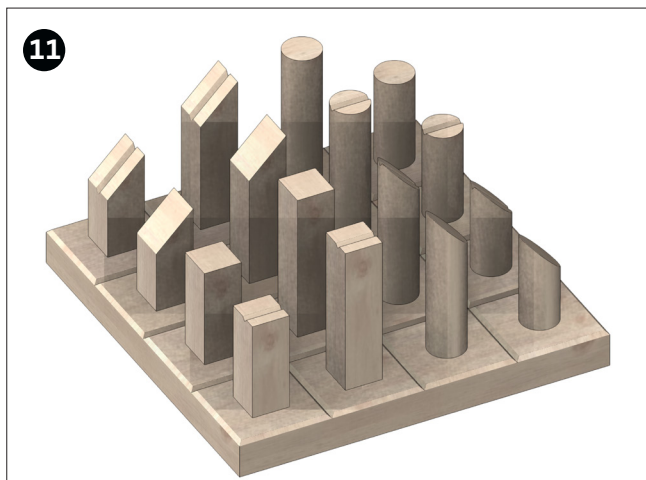

Inserisci le pedine come raffigurato.
Dipingi a piacimento.

Finito!

Varianti di gioco:
(Una tavola - tre giochi)

1. Forza 4 (adatto anche per non vedenti)

L'idea di gioco del famoso "Forza 4". Vince il giocatore che per primo riesce a completare una fila (orizzontale, verticale o diagonale) con quattro pezzi della stessa serie.

Non ci sono pezzi di gioco particolari, tutte le pedine sul campo da gioco possono essere usate da entrambi i giocatori.

Le pedine si differenziano per altezza, base e superficie superiore, nonché per una tacca sulla superficie superiore.

Per aumentare il livello di difficoltà questo gioco può anche essere giocato alla cieca.

Soluzione

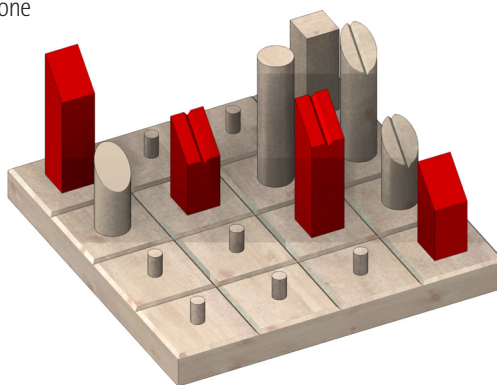

2. Tick Tackle

Lo scopo del gioco è quello di essere il primo a formare una fila con tre delle proprie pedine (orizzontale, verticale o diagonale). Si muove una pedina a testa per ogni turno. Si può muovere di un solo passo in avanti, in dietro, a sinistra o a destra.

Le pedine non possono essere mosse in diagonale.

Le pedine vanno così suddivise: un giocatore prende le pedine alte l'altro quelle basse.

Posizione di partenza

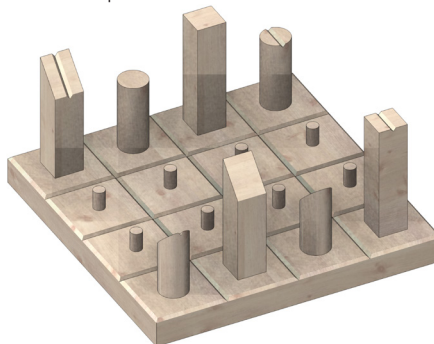

Soluzione

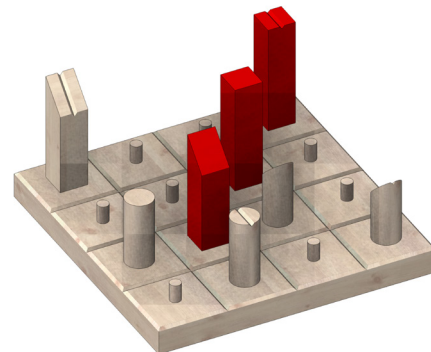

3. Rompicapo

Qui si tenta di posizionare tutti i pezzi sul campo di gioco in modo che nessuna pedina si trovi con una della sua stessa serie sulla medesima riga, colonna o diagonale.

Soluzione

