

# OPITEC

## Hobbyfix

### 115.017

### Periscopio

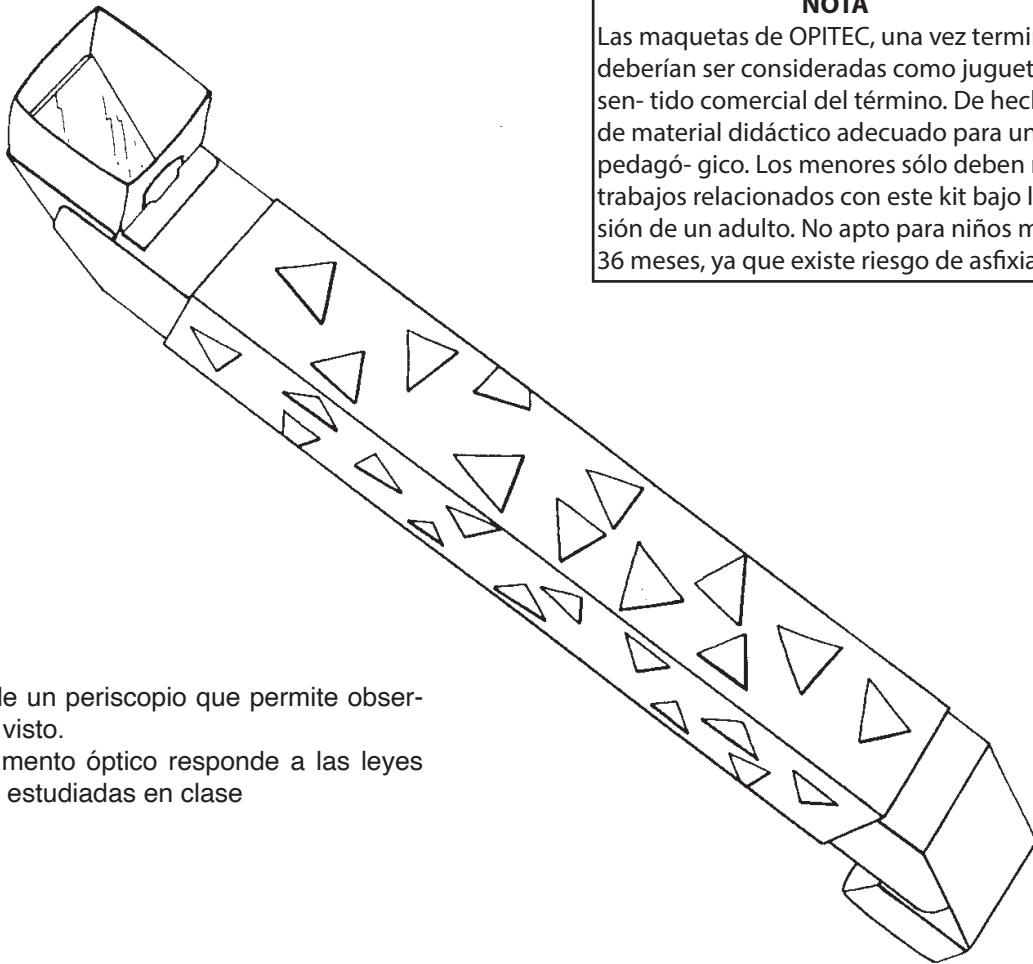

#### NOTA

Las maquetas de OPITEC, una vez terminadas, no deberían ser consideradas como juguetes en el sentido comercial del término. De hecho, se trata de material didáctico adecuado para un trabajo pedagógico. Los menores sólo deben realizar los trabajos relacionados con este kit bajo la supervisión de un adulto. No apto para niños menores de 36 meses, ya que existe riesgo de asfixia.

Creación de un periscopio que permite observar sin ser visto.

Este instrumento óptico responde a las leyes de la física estudiadas en clase

#### Lista de piezas:

- 1 espejos de poliestireno
- 1 cartón DIN A3 troquelado
- 1 cartón DIN A4 troquelado
- papel

#### Útiles necesarios:

- Tijeras
- Regla
- Pinturas y pinceles

## Instrucciones

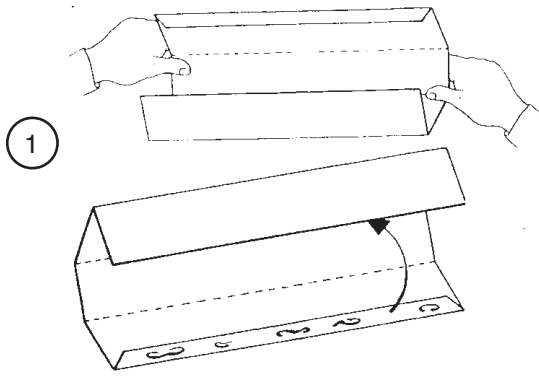

- 1) - Doblar el cartón DIN A3 a lo largo de las líneas marcadas.  
Encolar la lengüeta y pegar de forma que la lengüeta coloreada quede en el exterior. Se obtiene un prisma de base cuadrada.

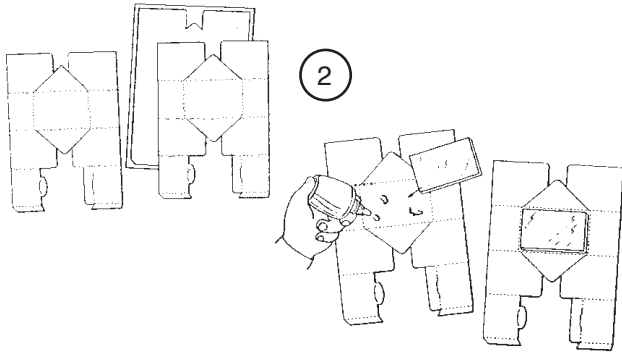

- 2) - Extraer las piezas de los 2 cartones troquelados  
Colocarlos sobre la mesa con la parte coloreada debajo. Pegar los espejos en el centro de los rectángulos previstos al efecto.

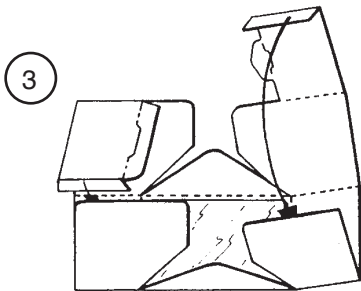

- 3) - Doblar las piezas troqueladas siguiendo las líneas marcadas (ver la figura) y encolar y pegar las lengüetas.

**NOTA:** Evitar que la cola entre en contacto con los espejos.

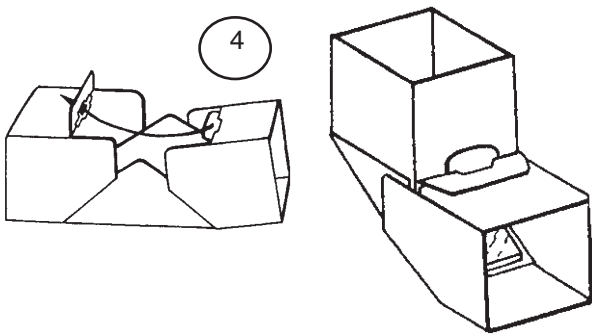

- 4) - Introducir la lengüeta en la abertura y pegarla con cola como se muestra en la figura.

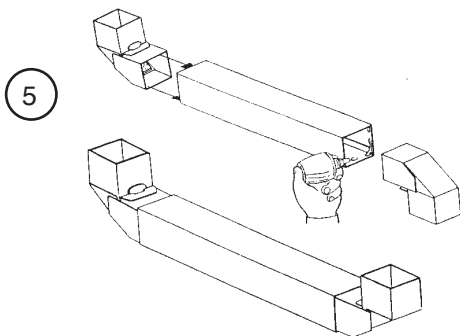

- 5) - Encolar los dos extremos del prisma e introducir las piezas con los espejos. Se elegirá una de las dos variantes sugeridas en la figura.

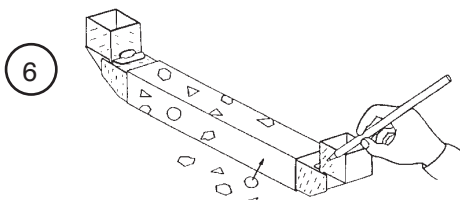

- 6) - El alumno podrá decorar el periscopio a su gusto personal, con motivos pintados, papel de color, etc.