

113.705

Ficha rápida



Herramientas necesarias:

Sierra eléctrica o de marquetería
Lima de taller o papel de lija
Cola para madera
Lápiz
Regla
Martillo
Clip
Tijeras
Pinturas/Pincel

Nota:

Las maquetas de OPITEC, una vez terminadas, no deberían ser consideradas como juguetes en el sentido comercial del término. De hecho, se trata de material didáctico adecuado para un trabajo pedagógico.

MATERIAL SUMINISTRADO	Cantidad	Medidas (mm)	Aplicación	Pieza
Contrachapado de madera	1	350x260x4	Placa base	1
Listón de madera	2	350x40x15	Marco	2
Listón de madera	3	250x40x10	Marco	3
Discos de madera	16	20	Fichas de juego	4
Gomas elásticas	1	1x1.5	Lanzadero de fichas	5
Clavo	ca. 20	1,0x15	Fijación	6
Chinchetas	4		Fijación de gomas	7

INSTRUCCIONES DE MONTAJE

General:

Este kit permite la construcción de dos variantes diferentes:

A: construcción sencilla (listón central fijo)

B: construcción compleja (listón central 2 alternativas)

Describimos aquí la B.

1. En los listones de madera (2) traspasar las medidas que indica el dibujo de las páginas 5/6.

2. Serrar el recorte central (40x10mm) con la sierra eléctrica o de marquetería a unos 6 mm de profundidad, trabajarlo bien y limpiar los cantos de corte. Hacer los dos cortes de unos 10 mm de profundidad, y ampliarlos con la sierra a unos 1-2 mm.

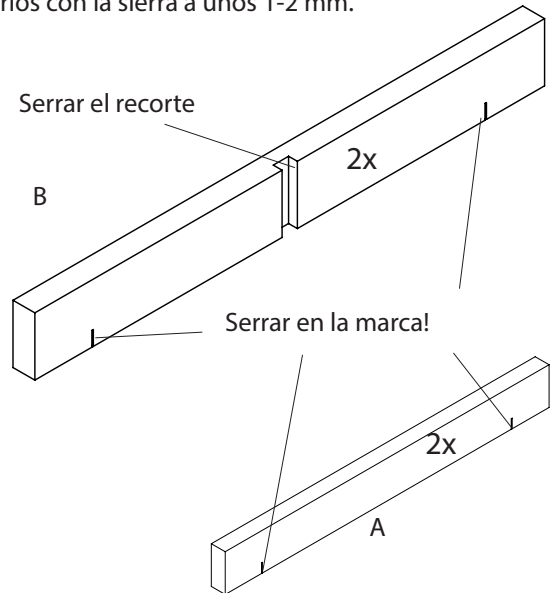
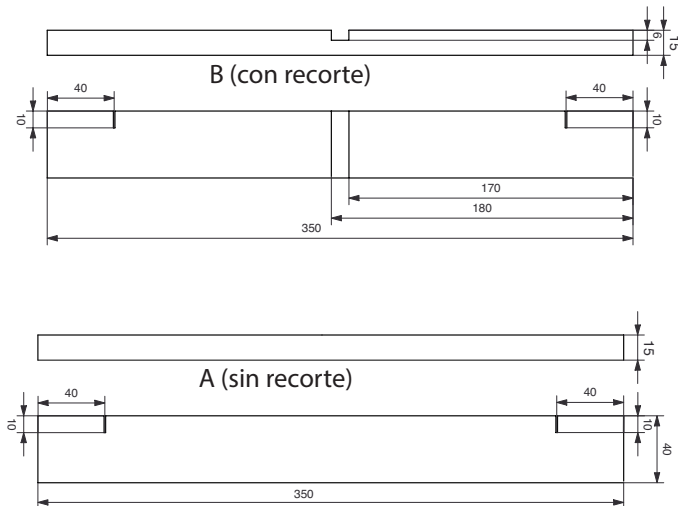

3. Encolar uno de los laterales (2) como se ilustra con el recorte hacia adentro y los cortes hacia abajo en la placa base (1). Fijar el listón desde el dorso con unos 5 clavos (6). Dejar secar bien la cola.

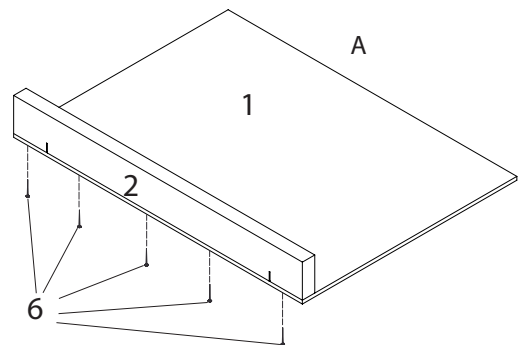
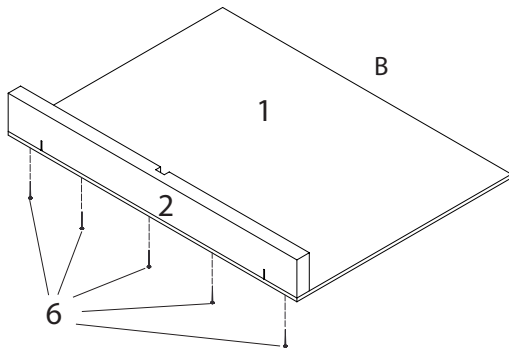

4. Traspasar los arcos a un listón de madera (3) según indica el dibujo en págs. 5/6. Serrar los arcos con la sierra eléctrica o de marquetería y lijar bien los cantos de corte.

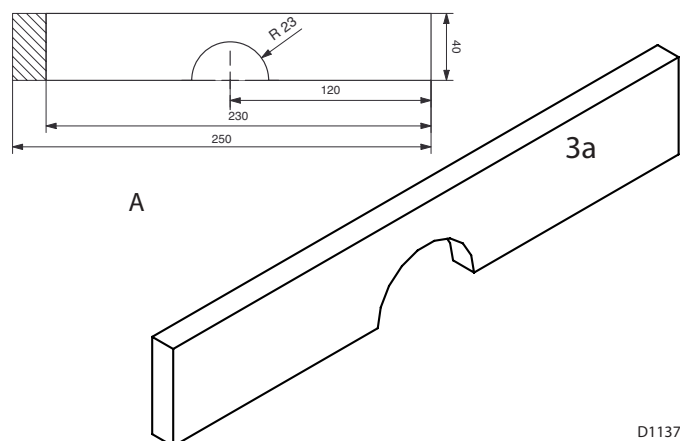
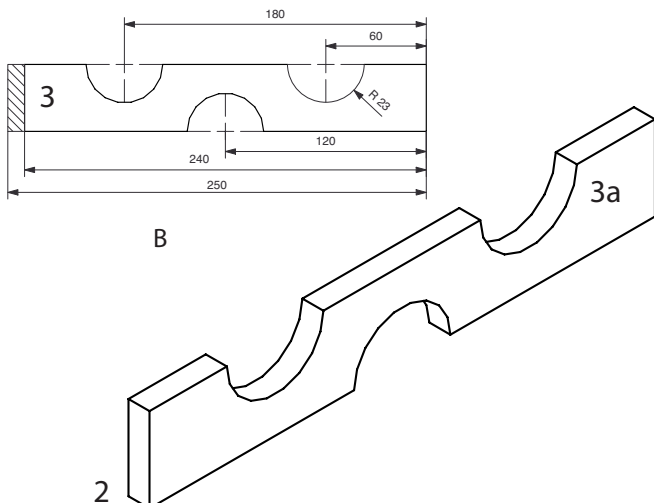

INSTRUCCIONES DE MONTAJE

5. Cortar dos listones de madera (3) a 230 mm con la sierra eléctrica o de marquetería. Encolar los listones como se ilustra a la placa base, al borde del listón de madera (2). Lijar bien los cantos de corte. Dejar secar la cola. Para la variante 1, encolar el listón central (3) en el centro. Fijar los listones desde el dorso con 3 clavos cada uno.

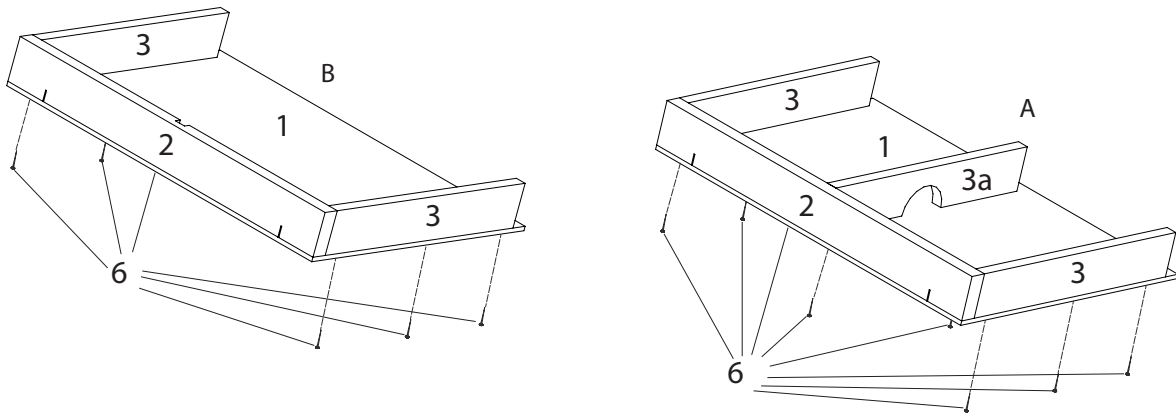

6. Encolar el segundo listón de madera (2) a la placa base, con el recorte hacia adentro, según se ilustra, y los cantos de corte hacia abajo, al borde de los listones de la madera (3). Fijar el listón (2) desde el dorso con unos 5 clavos. Dejar secar bien la cola.

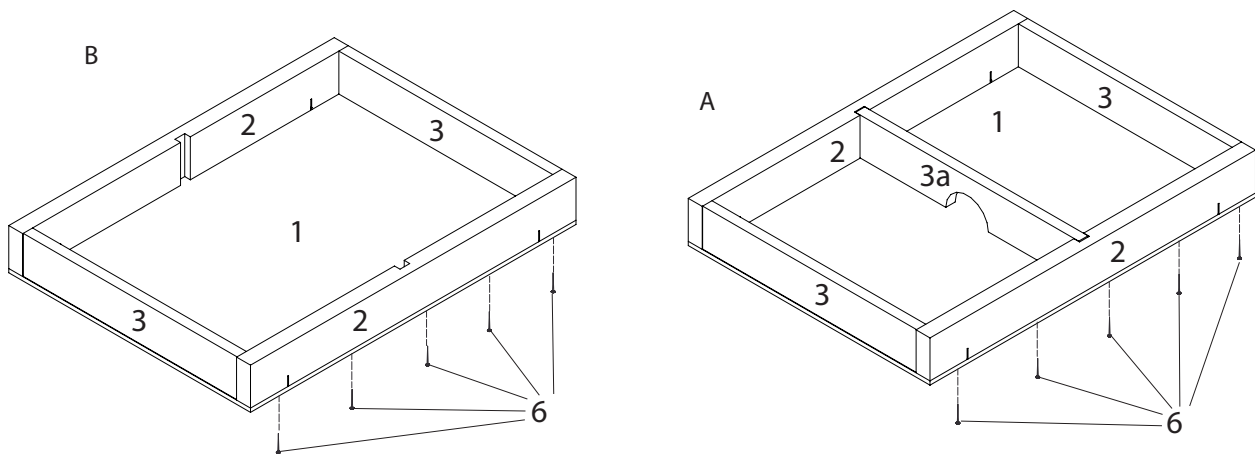

7. Insertar el listón acabado (3a) en los recortes de los listones (2), como se ilustra. (Variante 2).

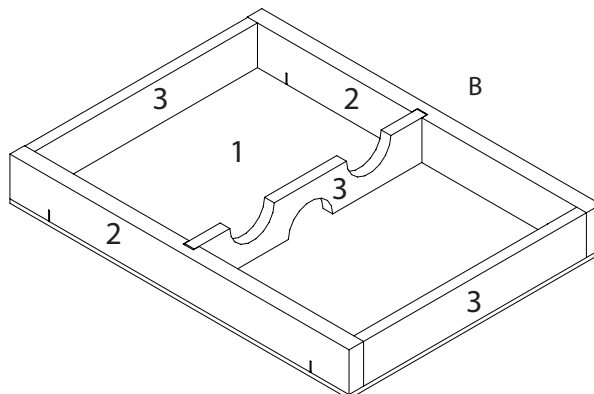

INSTRUCCIONES DE MONTAJE

9. Cortar la goma elástica (5) en el centro. Doblar un clip para formar una "aguja" e insertar el extremo de la goma elástica en el "ojo" de la "aguja" así formada. Pasar la goma con la "aguja" a través del corte en el listón (2). Fijar desde afuera con una chincheta (7).

Tirar de la goma a través del corte de sierra en el lado opuesto, y también fijar desde afuera con una chincheta. Proceder de la misma forma con la segunda goma elástica (5).

Nota:

No tensar demasiado la goma elástica.

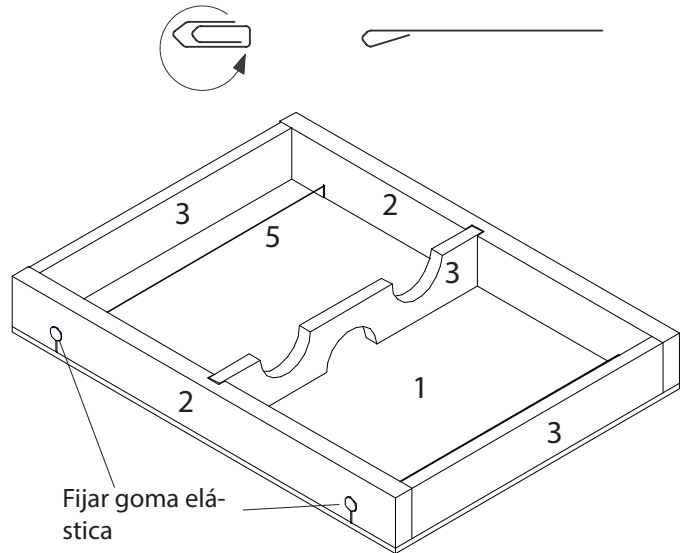

10. Pintar 8 de las fichas de juego (4) y dejar secar bien la pintura. Las otras se pueden dejar de color natural. Colocar 8 fichas en cada mitad del tablero.

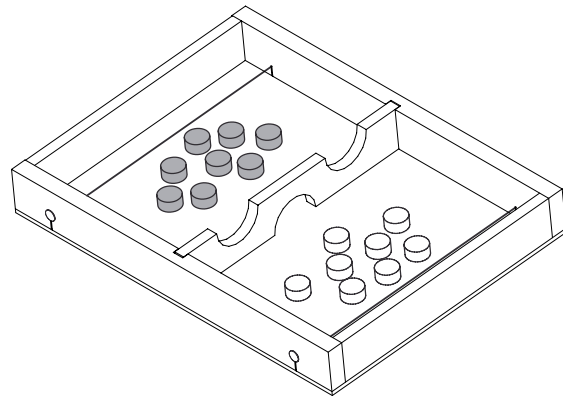
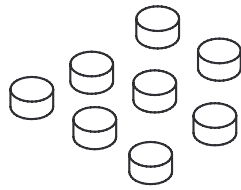
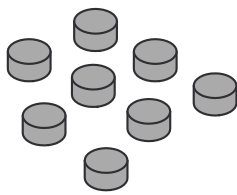

Reglas del juego: El que primero haya movido todas las fichas con la goma elástica al otro lado, habrá ganado.