

113.705

Rondelle futée



Outils recommandés:

Scie à chantourner ou scie à découper
Line d'atelier ou papier émeri
Colle à bois
Crayon
Règle
Marteau
Trombone
Ciseaux
Peintures/ Pinceau

Remarque

Une fois terminées, les maquettes de construction d'OPITEC ne sauraient être considérées comme des jouets au sens commercial du terme. Ce sont, en fait, des moyens didactiques propres à accompagner un travail pédagogique.

Liste des matériaux	Quantité	Dim. (mm)	Description	N° de
Contreplaqué	1	350x260x4	Plaque de fond	1
Latte en bois	2	350x40x15	Cadre	2
Latte en bois	3	250x40x10	Cadre	3
Roue en bois	16	20	Jetons/Rondelles	4
Ruban élastique	1	1x1.5	Accélérateur de jetons	5
Clous	env. 20	1,0x15	Fixation	6
Punaises	4		Fixation de l'élastique	7

Instructions

Généralités:

Ce kit permet le montage de deux variantes différentes:

A - construction simple (latte médiane fixe)

B - construction plus compliquée (latte médiane "2 variantes de de jeu")

Nous décrivons ici la B

1. Sur la latte en bois (2) reporter les mesures selon le dessin pages 5/6.

2. Entailler l'évidement (40 x 10mm) avec la scie à chantourner ou la scie à découper sur une profondeur de 6mm et façonner complètement l'évidement. Poncer les découpes à la scie.
Scier les deux entailles sur une profondeur d'env. 10mm. Elargir les entailles avec la scie à env. 1-2mm.

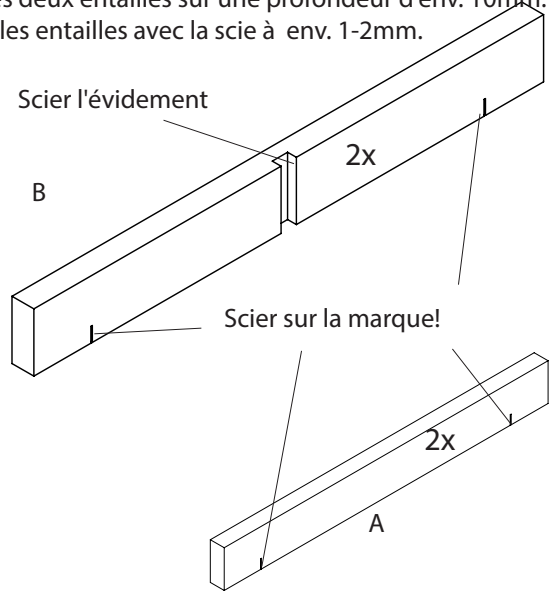
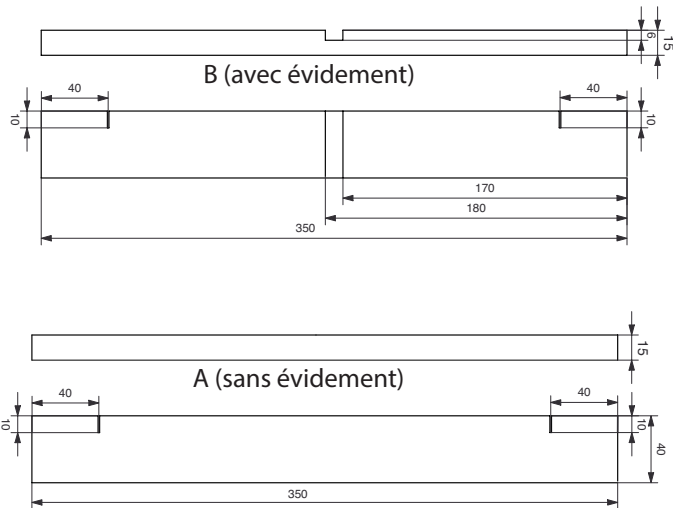

3. Comme illustré coller l'un des éléments latéraux (2) avec l'évidement vers l'intérieur et les entailles vers le bas sur la plaque de fond (1). Fixer la latte au verso avec 5 clous env. (6) . Bien laisser sécher la colle!

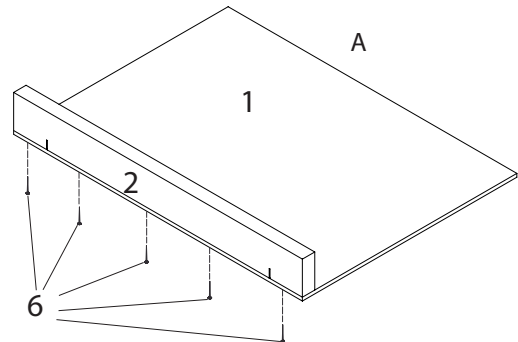
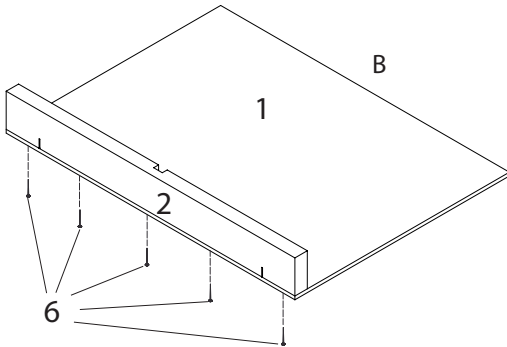

4. Selon le dessin pages 5/6, reporter les arcs de cercles sur une des lattes en bois (3). Scier les arcs de cercles avec la scie à chantourner avec la scie à découper et poncer les découpes à la scie avec du papier émeri.

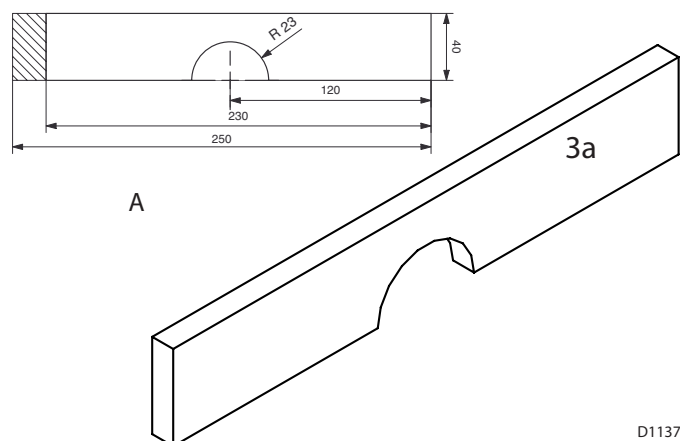
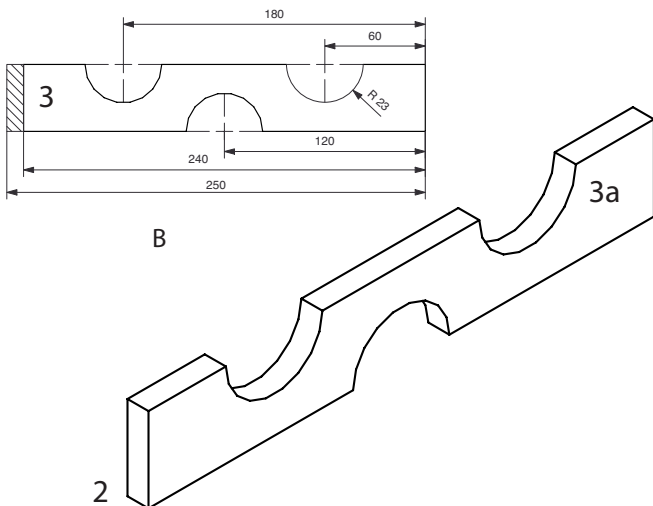

Instructions

5. Raccourcir deux lattes en bois (3) avec la scie à chantourner ou scie à découper, à 230 mm. Poncer les découpes réalisées à la scie. Comme illustré, coller les lattes à franc-bord par rapport à la latte en bois (2), sur la plaque de fond. Bien laisser sécher la colle. Pour la variante 1, coller la latte médiane (3) au milieu. Fixer les lattes au verso avec à chaque fois 3 clous.

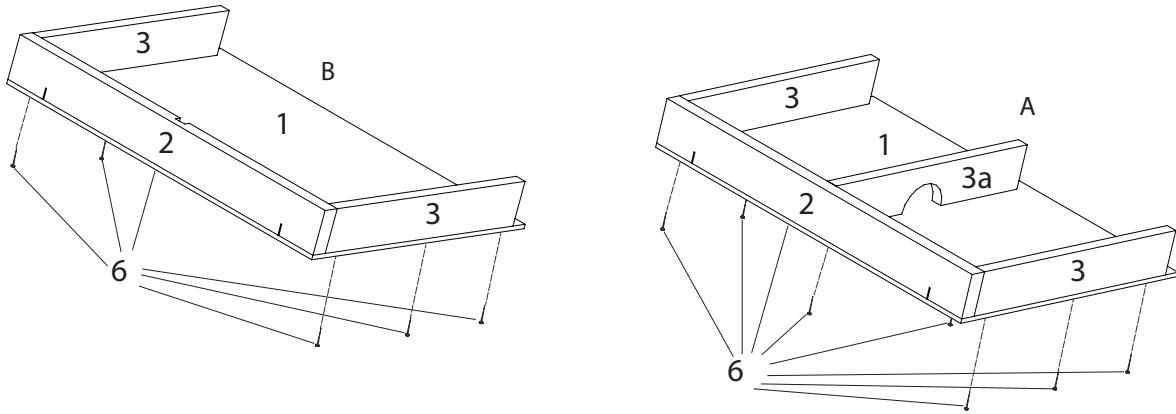

6. Selon l'illustration, coller la deuxième latte en bois (2) avec l'évidement vers l'intérieur et les découpes à la scie vers le bas, à franc-bord par rapport aux lattes en bois (3) sur la plaque de fond. Fixer la latte (2) au verso avec env. 5 clous. Bien laisser sécher la colle.

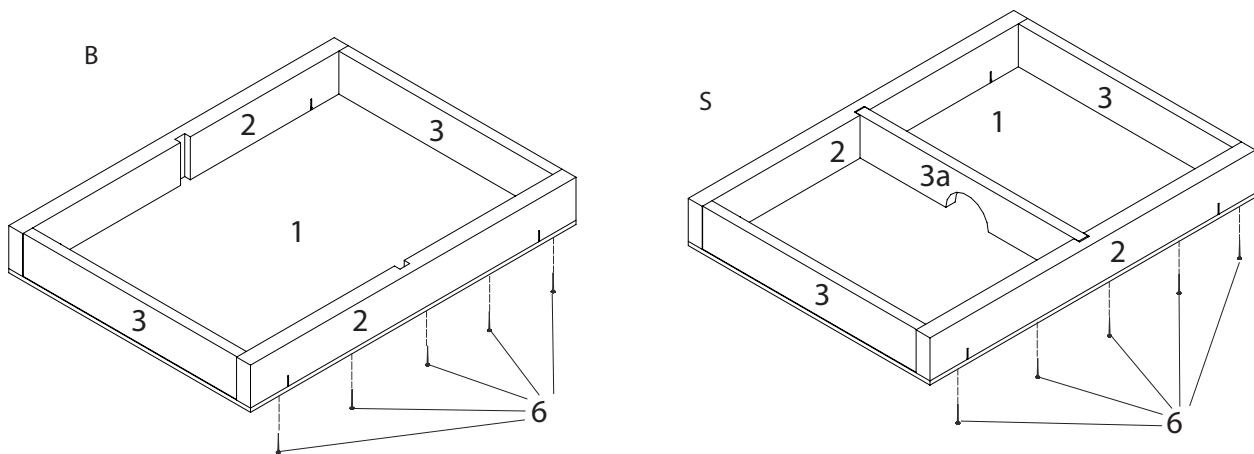

7. Comme illustré, encastrer la latte en bois terminée (3a) dans les évidements des lattes (2). (Variante 2)

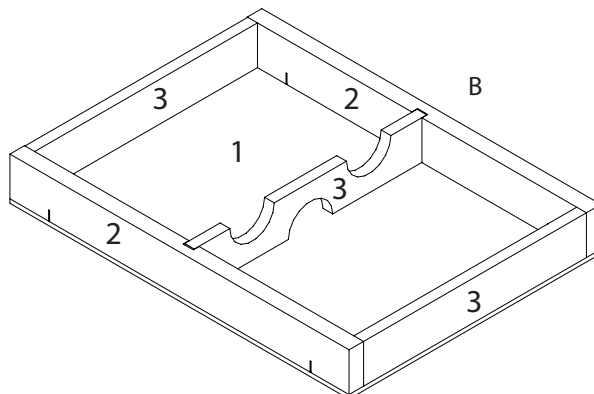

Instructions

9. Séparer l'élastique (5) en deux au milieu. Plier un trombone en "épingle" et enfiler l'extrémité de l'élastique dans "l'oeillet de cette épingle pliée". Tirer l'élastique avec "l'épingle" à travers l'entaille faite à la scie, sur la latte en bois (2). De l'extérieur, fixer avec une punaise (7).

Tirer l'élastique à travers l'autre entaille à la scie située en face et également, de l'extérieur, fixer avec une punaise. Procéder de la même façon avec le deuxième élastique (5).

Remarque:

L'élastique ne devrait pas être trop tendu!

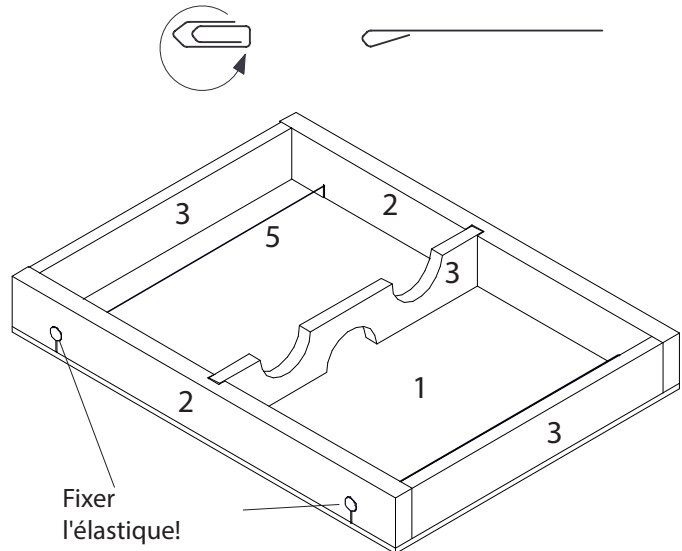

10. Colorer 8 jetons ou pions (4) et bien laisser sécher la peinture. Mettre 8 jetons sur chaque moitié du jeu, de chaque côté.

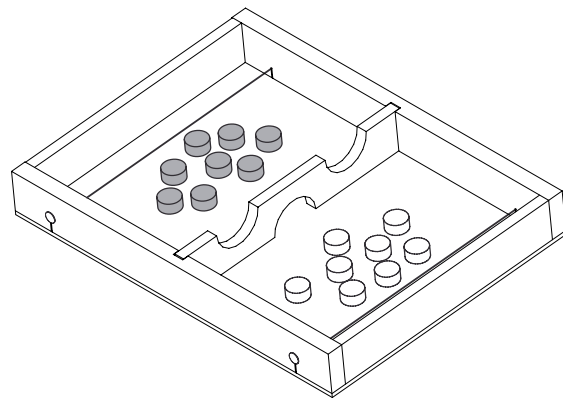
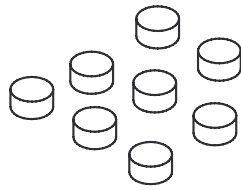
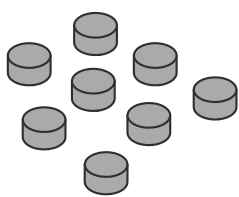

Règles du jeu: le premier qui, avec l'élastique a réussi à faire passer tous ses pions de l'autre côté a gagné!