

OPITEC

Hobbyfix

1 0 8 . 2 3 8

Blumenhocker mittelgroß

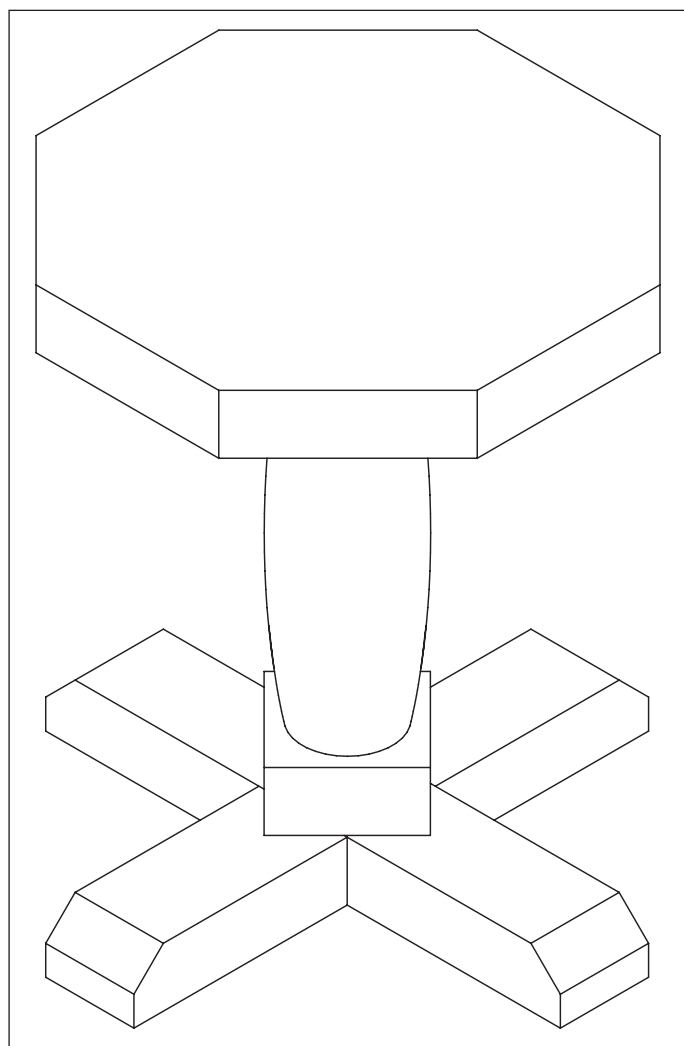

Hinweis

Bei den OPITEC Werkpackungen handelt es sich nach Fertigstellung nicht um Artikel mit Spielzeugcharakter allgemein handelsüblicher Art, sondern um Lehr- und Lernmittel als Unterstützung der pädagogischen Arbeit. Dieser Bausatz darf von Kindern und Jugendlichen nur unter Anleitung und Aufsicht von sachkundigen Erwachsenen gebaut und betrieben werden. Für Kinder unter 36 Monaten nicht geeignet. Erstickungsgefahr!

1. Sachinformation:

- Art:** Gebrauchsgegenstand als Werkpackung
- Verwendung:** Im Werkunterricht für die 4. - 6. Jahrgangsstufe



2. Materialkunde:

- Werkstoff:** Kiefernholz (Nadelholz), Weichholz;
Buchenholz (Laubholz), Hartholz;
sollte zum Verarbeiten entsprechend getrocknet sein;
- Bearbeitung:** Holz wird gesägt, geraspelt, gefeilt, gebohrt und geschliffen;
anreißen nach Maß- oder Schablone;
- Holzverbindung:** verleimen (Weißleim);
- Oberfläche:** wachsen (flüssig oder fest);
Holzlacke (Grundierung/Lack);
beizen (farbig und wasserlöslich - danach Lackschicht);
Leinöl

3. Werkzeuge:

- sägen:** **Feinsäge** für gerade Schnitte und zum Absägen von Rundstäben geeignet;
Beachte! Werkstück einspannen!
- feilen:** je nach Bearbeitungsgrad die Feilenauswahl treffen;
Beachte! Feile nur auf Schubbewegung belasten!
- schleifen:** Schleifklotz für Kanten und Flächen, Schleifpapier für individuelle Formen verwenden;
- bohren:** Handbohrmaschine oder elektrische Ständerbohrmaschine verwenden;
Beachte! geltende Sicherheitsvorschriften beachten (lange Haare, Schmuck aller Art, Kleidung, Schutzbrille, Spannvorrichtung)!
- spannen:** gut geeignet sind Klemmzwingen (leicht, hinterlassen keine Werkzeugspuren)

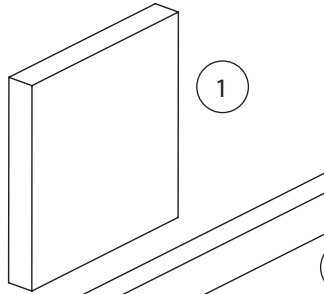
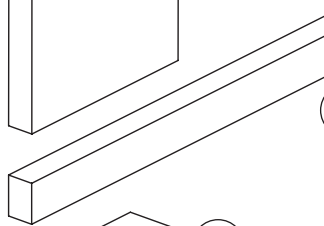
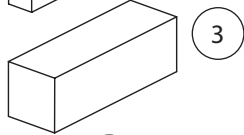
4. Stückliste:

Baugruppe	Material	Menge	Größe	Abbildung
Auflage	Kiefern Brett	1	20 x 150 x 150 mm	
Standfuß	Kiefernleiste	1	20 x 30 x 350 mm	
Säule	Kiefernleiste	1	40 x 40 x 125 mm	
Dübel	Rundstab	1	Ø 10 x 50 mm	

5. Explosionszeichnung

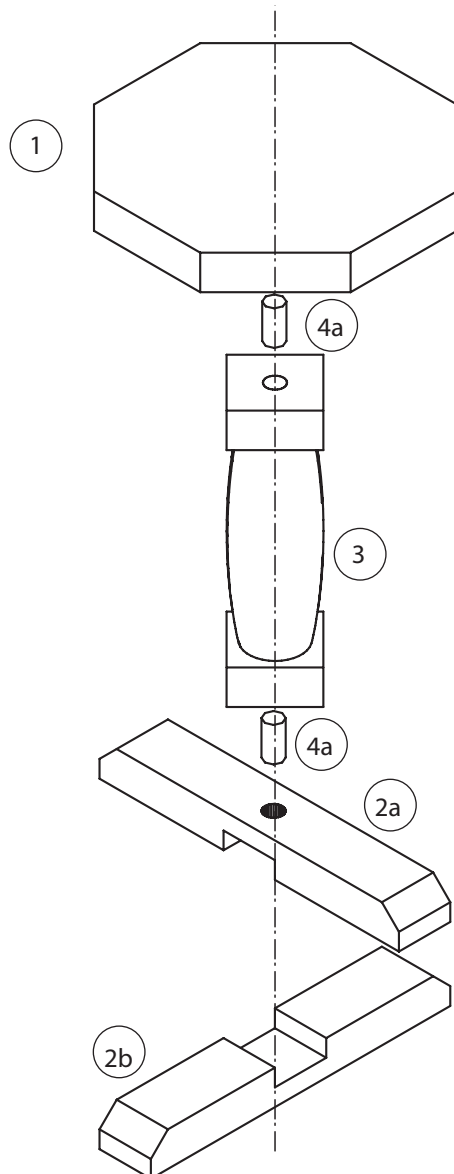

6. Plan-Übersicht

6.1 Herstellung Auflage

6.2 Herstellung Fuß

6.3 Herstellung Säule

6.4 Endmontage und farbige Gestaltung

6.1 Herstellung Auflage

6.1.1 Brett (1) 20 x 150 x 150 mm mittig \varnothing 10 mm ca. 10 mm tief bohren.

Hinweis: Darauf achten, dass die Platte nicht durchbohrt wird!

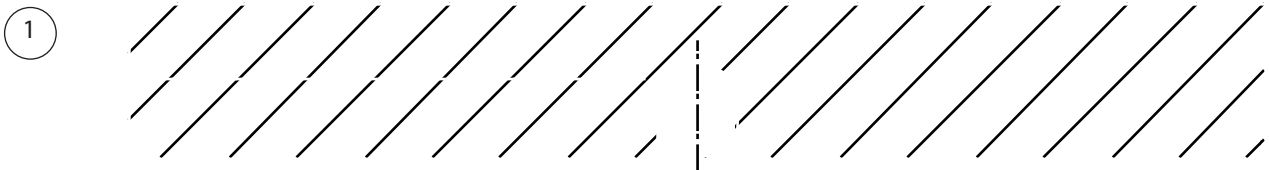

6.1.2 Achteckschablone (s. Seite 7) auf das Brett (1) übertragen und aussägen. Sägeschnitte verschleifen.

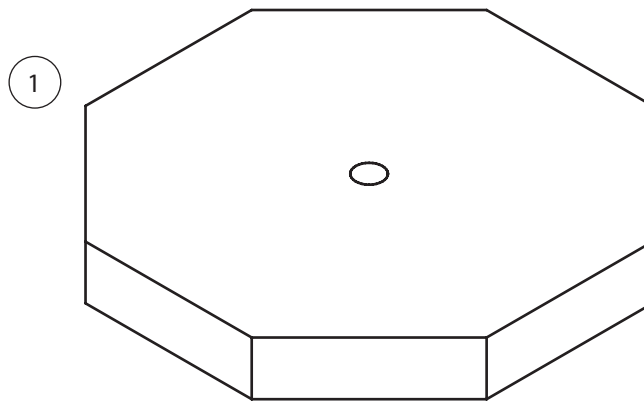

6.2 Herstellung Fuß

6.2.1 Leiste (2) 20 x 30 x 350 mm mittig teilen oder die beiden Zuschnitte 20 x 30 x 175 mm verwenden.

6.2.2 Einen Leistenzuschnitt (2a) 20 x 30 x ca. 175 mm mittig \varnothing 10 mm durchbohren. Anschließend für die Überplattung nach Zeichnung mittig unten eine Nut 10 mm tief und 30 mm breit herausarbeiten. Enden ca. 45° anschrägen.

Bei der zweiten Leiste (2b) wird oben ebenso eine Nut herausgearbeitet und die Seiten angeschrägt.

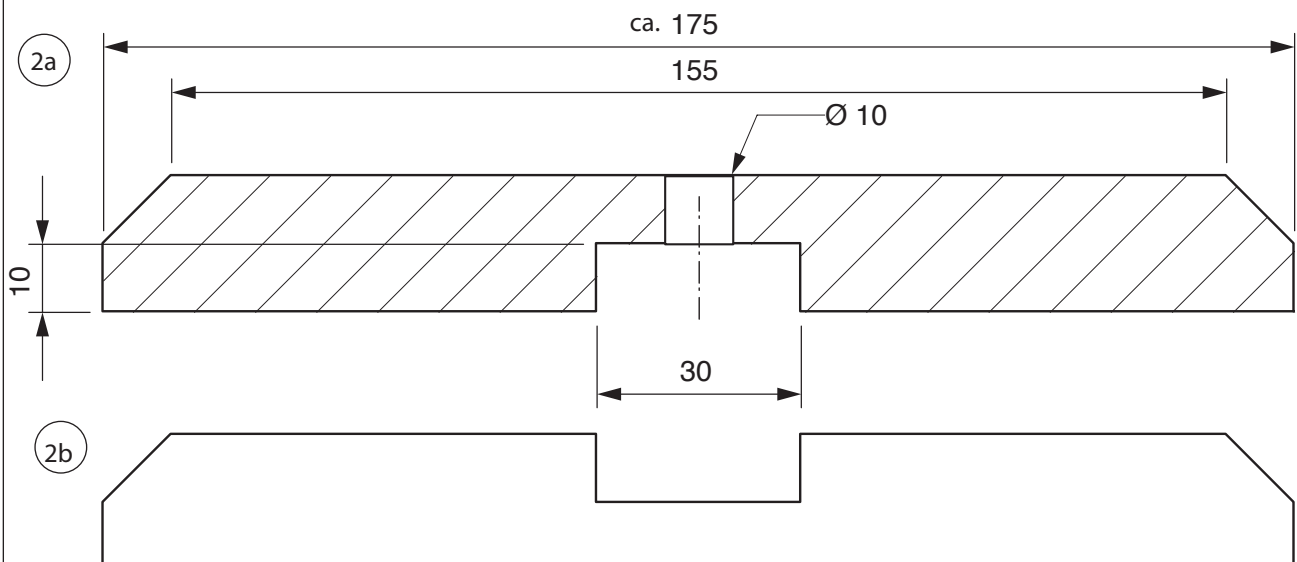

6.2.3 Leisten zusammenstecken und überprüfen ob die Überplattung passt, evtl. nacharbeiten. Teile als Fuß zusammenleimen.

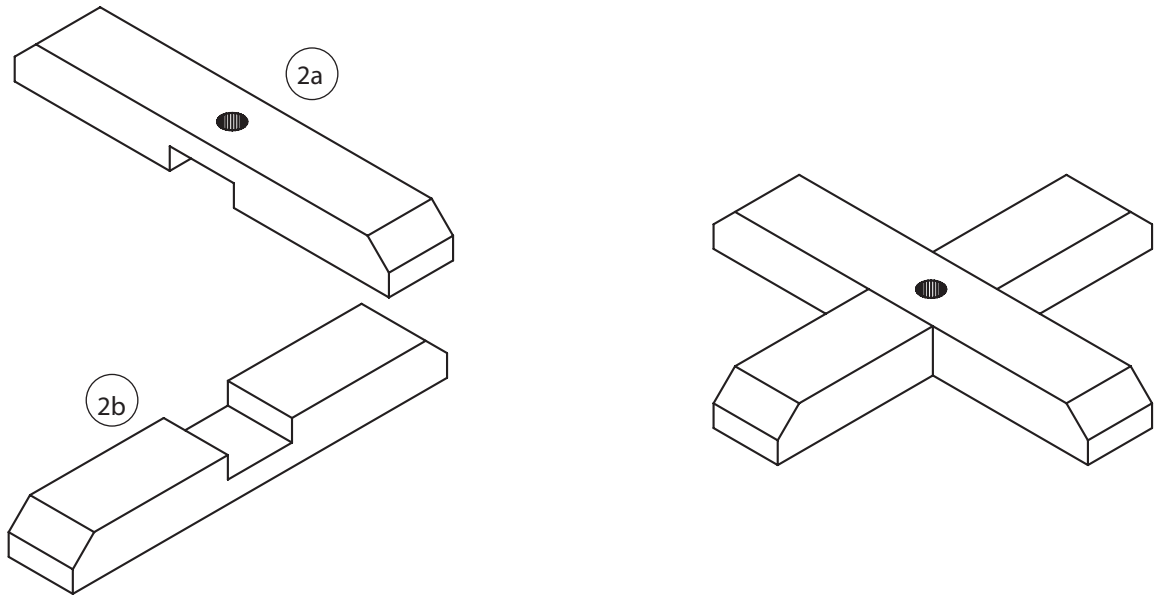

6.3 Herstellung Säule

6.3.1 Quadratleiste (3) 40 x 40 x 125 mm für die spätere Dübelung unten und oben mittig ca. 15 mm tief $\varnothing 10$ mm bohren (s. Zeichnung).

6.3.2 Anschließend Säule nach Vorlage oder eigenen Entwurf gestalten.

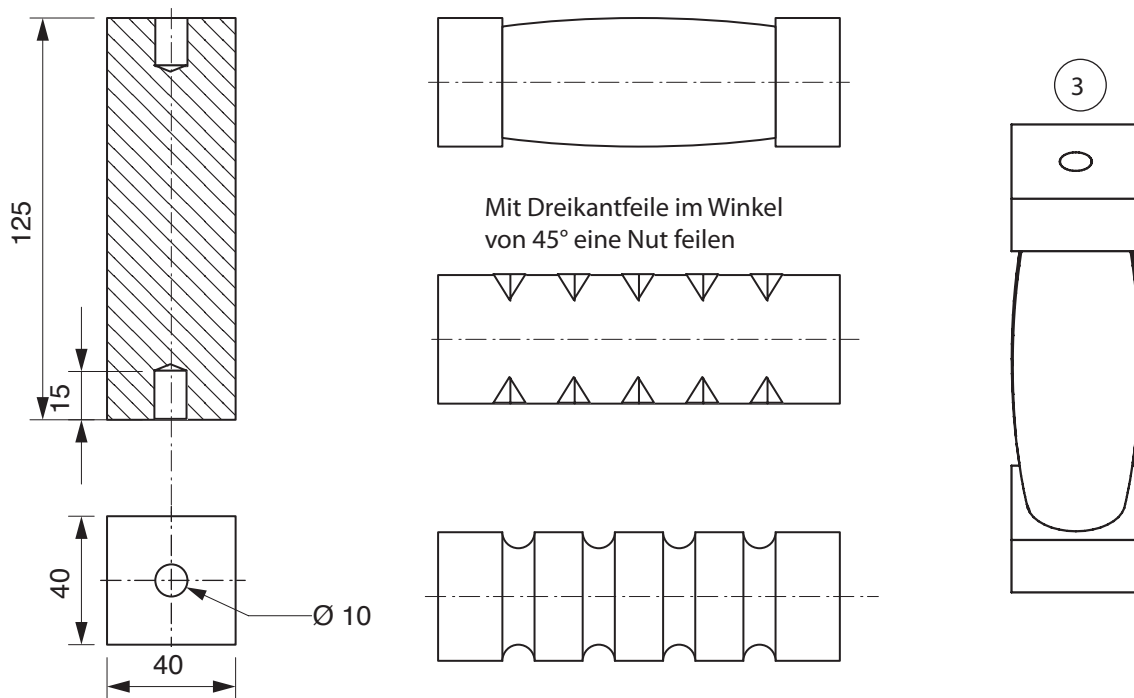

6.4 Endmontage und farbige Gestaltung

6.4.1 Dübel (4) $\varnothing 10 \times 50$ halbieren und Enden der Zuschnitte (ca. $\varnothing 10 \times 25$ mm) leicht mit Schmirgelpapier anfasen.

6.4.2 Teile zum Blumenhocker zusammenleimen

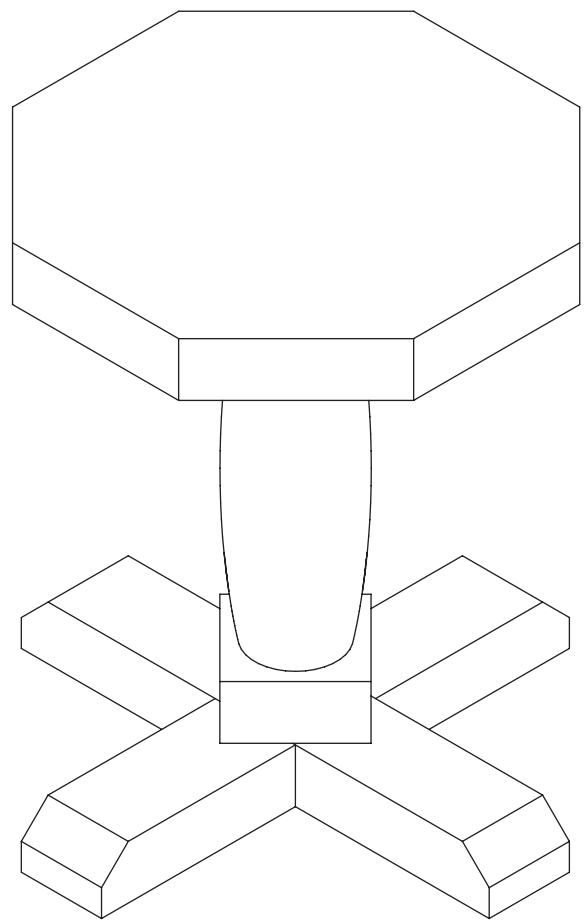
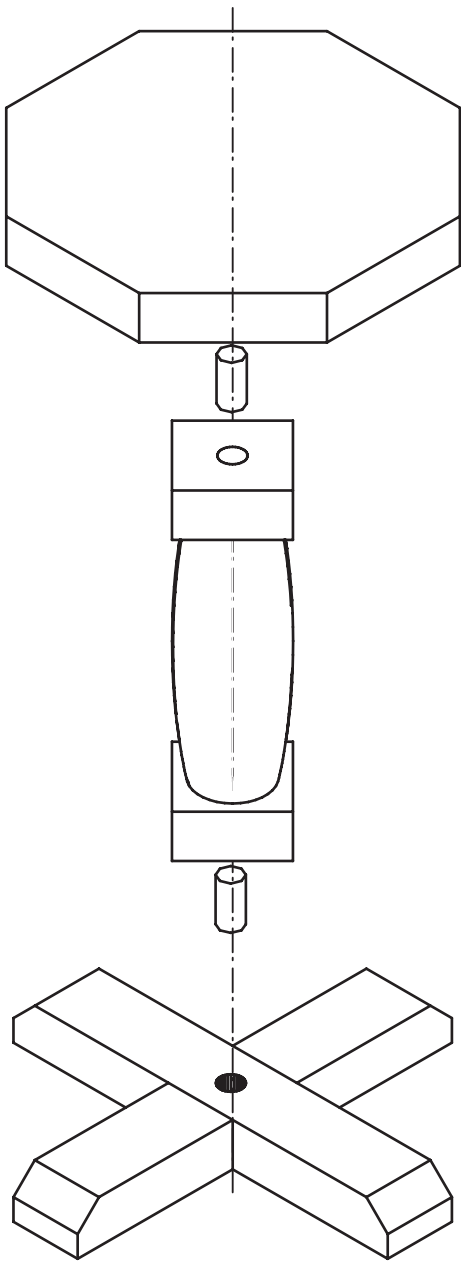

6.4.3 Die farbige Gestaltung ist freigestellt. Wir empfehlen den Blumenhocker mit Klarlack einzustreichen.

8-Eck-Schablone

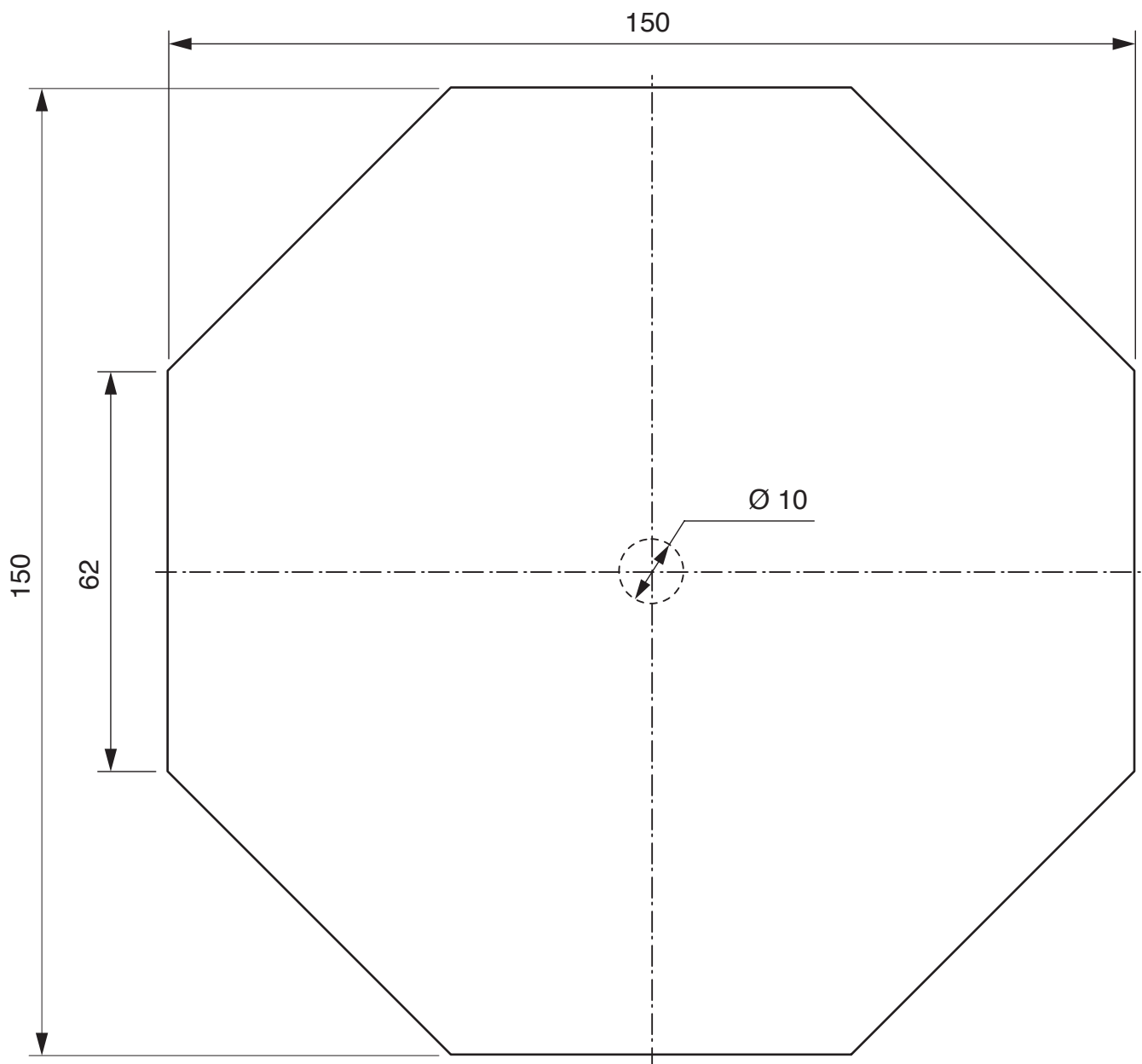

M 1 : 1