

104.054

Ping Pong Schläger

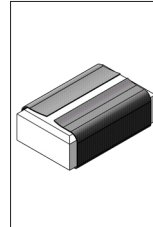

Benötigtes Werkzeug:



Schleifpapier

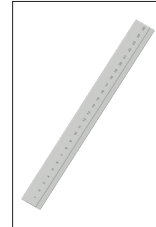

Lineal

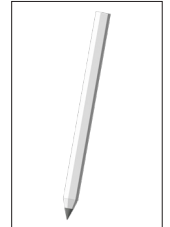

Bleistift



Holzleim



Alleskleber



Schere

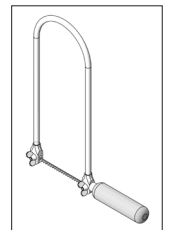

Laubsäge

Hinweis

Bei den OPITEC Werkpackungen handelt es sich nach Fertigstellung nicht um Artikel mit Spielzeugcharakter allgemein handelsüblicher Art, sondern um Lehr- und Lernmittel als Unterstützung der pädagogischen Arbeit. Dieser Bausatz darf von Kindern und Jugendlichen nur unter Anleitung und Aufsicht von sachkundigen Erwachsenen gebaut und betrieben werden. Für Kinder unter 36 Monaten nicht geeignet. Erstickungsgefahr!

Stückliste	Stückzahl	Maße (mm)	Bezeichnung	Teile-Nr.
Sperrholzplatte	1	260x150x6	Schläger	1
Holzleiste	1	200x30x10	Griff	2
Moosgummi, rot	1	200x145x2	Schläger	3
Moosgummi, schwarz	1	200x145x2	Schläger	4
Spielball	1	ø40	Ball	5

104054
Ping Pong Schläger

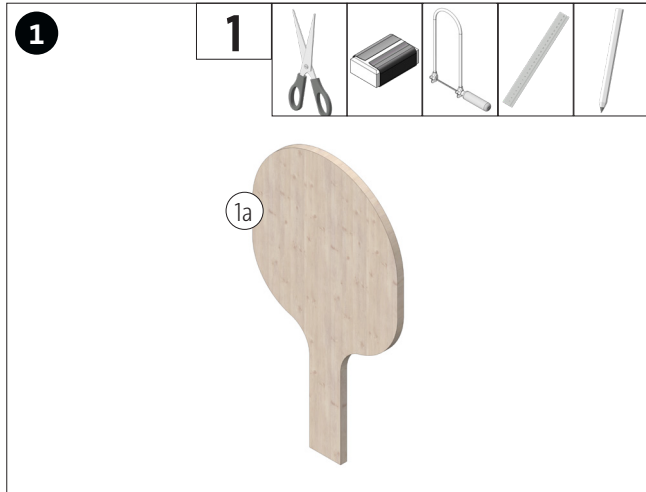

Schablone (A) ausschneiden und auf das Sperrholz (1) übertragen. Das Sperrholz aussägen. Sägeschnitte säubern.

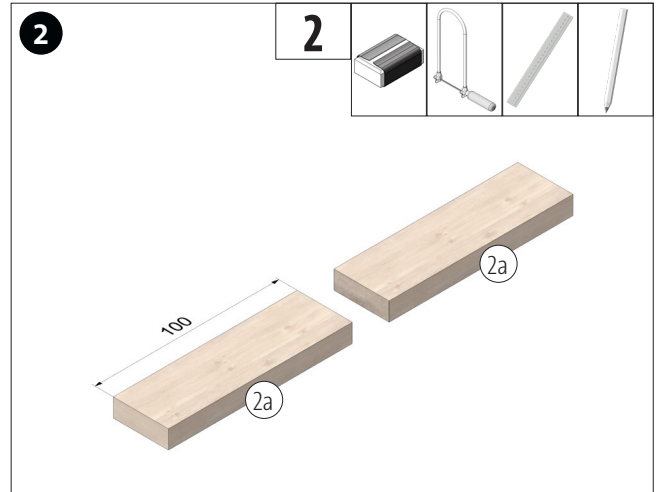

Die Holzleiste (2), wie abgebildet, halbieren. Sägeschnitte säubern.

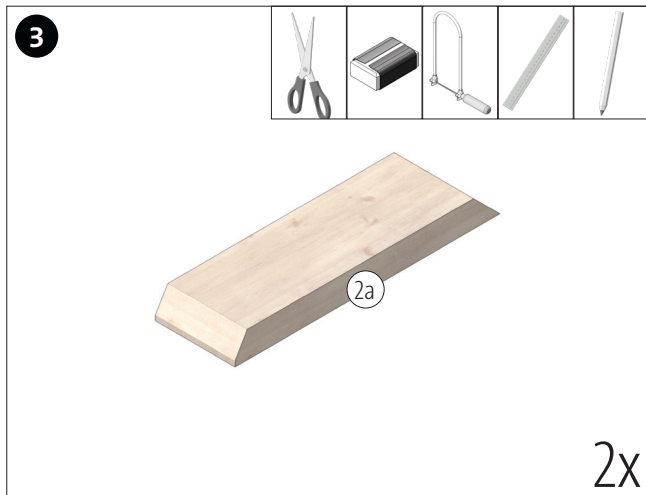

Holzleiste (2a) nach Schablone (B) anschrägen. Sägeschnitte säubern.

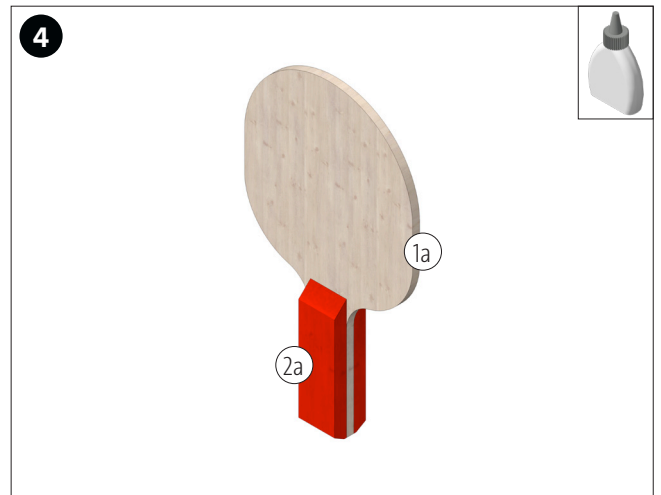

Die Holzleisten (2a), wie abgebildet, aufleimen.



Den Griff beidseitig abrunden.

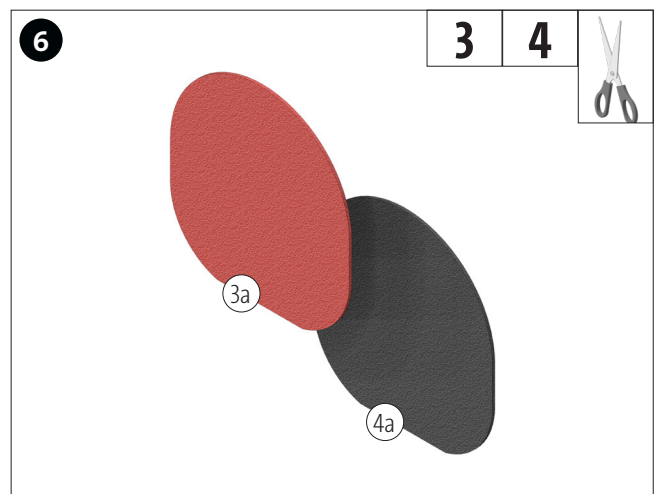

Die Schablone (C) ausschneiden und auf den Moosgummi (3) und auf den Moosgummi (4) übertragen. Beide Teile aus dem Moosgummi ausschneiden.

104054
Ping Pong Schläger



Den Moosgumm (3a) auf eine Seite des Schlägers aufkleben.



Moosgumm (4a) auf der anderen Seite des Schlägers aufkleben.

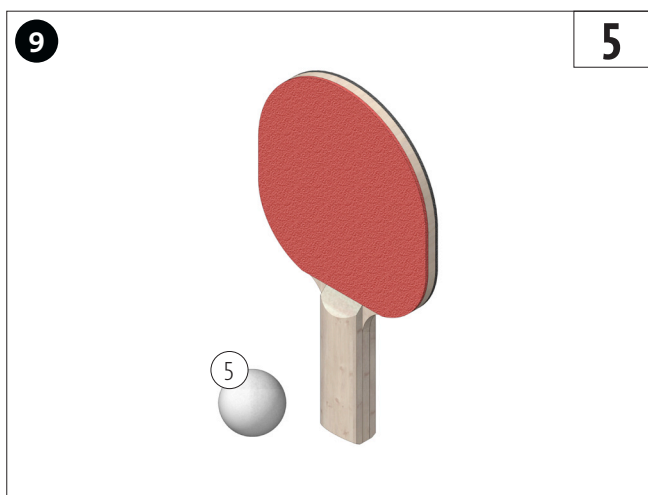

Des Moosgummi gut antrocknen lassen.

FERTIG!

104054

A (1:1)

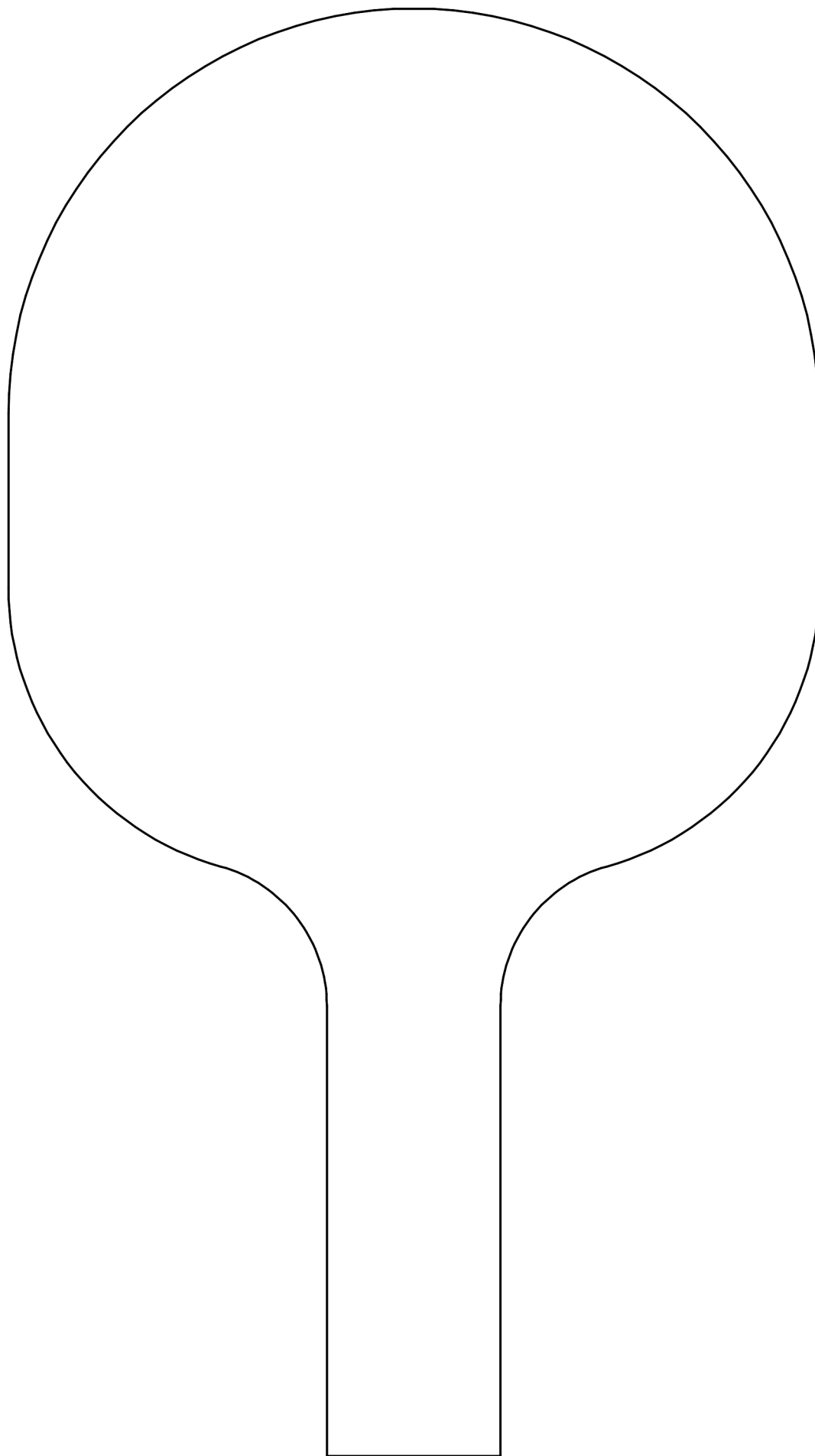

104054

B (1:1)

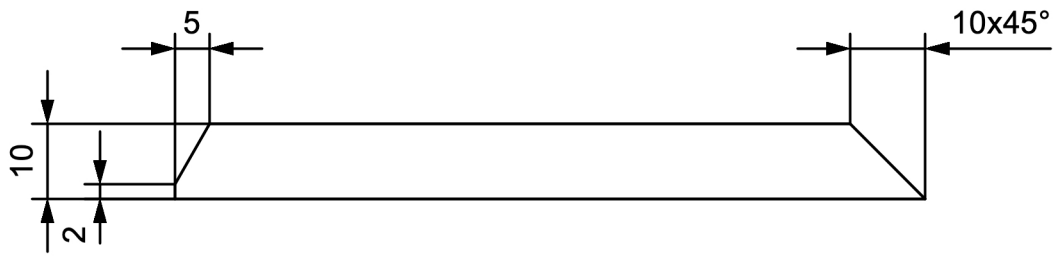

C (1:1)

