

103.060

Viskotter

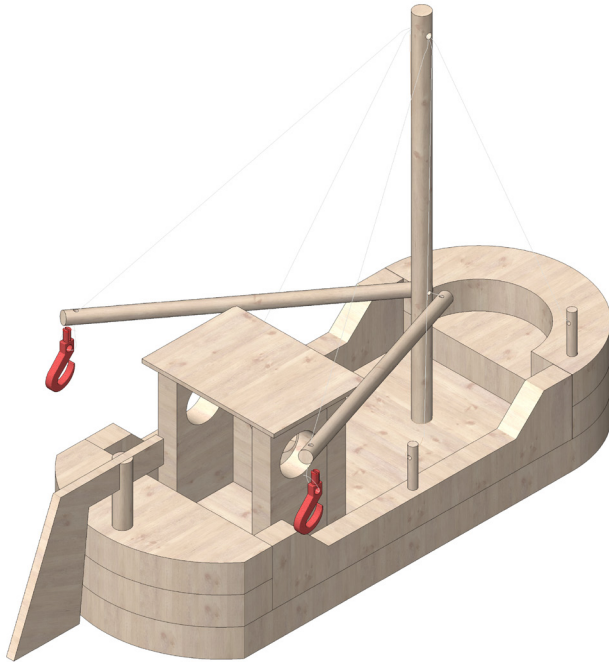

Benodigd gereedschap:

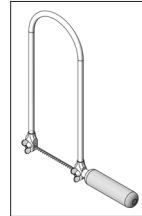

Figuurzaag of decoupeerzaag

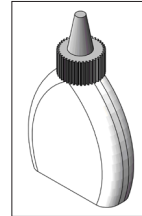

Houtlijm

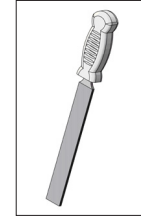

Werkplaatsvijl

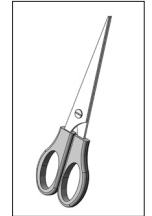

Schaar

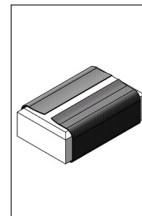

Schuurpapier

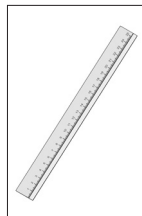

Liniaal

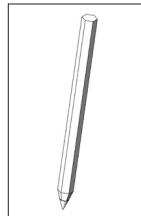

Schrijf-/tekenpotlood

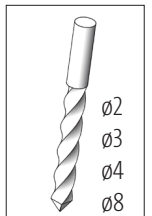

Boortje

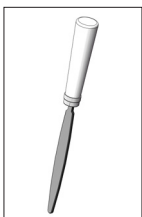

Sleutelvijl



Plakband

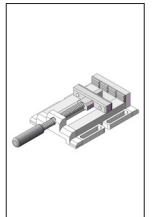

Machine bankschroef

Let op!

Opitec bouwpakketten zijn na afbouw geen speelgoed, maar leermiddelen als ondersteuning in het onderwijs. Dit bouw pakket mag door kinderen en jongeren alleen onder toezicht van een volwassene worden gebouwd en gebruikt. Niet geschikt voor kinderen jonger dan 36 maanden. Verstikkingsgevaar!

Let op!

Dit product bevat een touw/snoer. Kans op verstikking!

Stuklijst	Aantal	Afm. (mm)	Omschrijving	Nr.
Verlijmd hout	2	250x100x15	Schip bodem, boegdeel, achterdeel	1
Houten latten	2	300x30x10	Ballustrade, stuurhut	2
Triplex	1	70x50x1,5	Dak stuurhut	3
Triplex	1	80x80x4	Roer	4
Rondhout	1	ø8x250	Mast	5
Rondhout	2	ø6x150	Gieken	6
Rondhout	2	ø4x100	Pinnen	7
Koord	1	2000	Verbinding	8
Kraanhaken	2		Kraanhaken	9

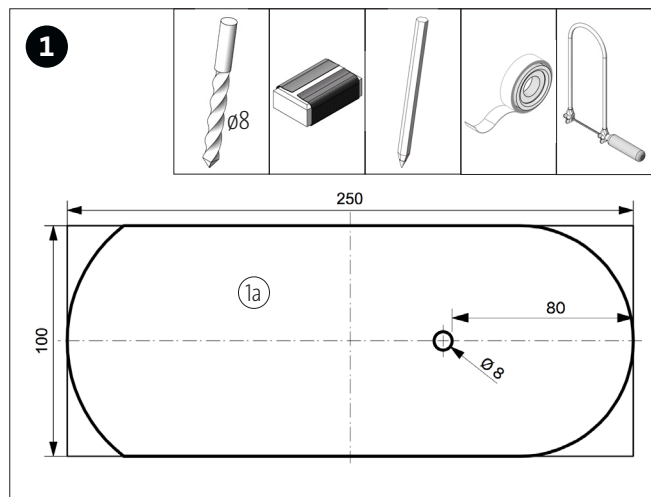

De sjabloon voor de grondplaat (pag. 9) uitknippen en met plakband op een verlijmd plank (1) plakken. Het $\varnothing 8$ mm gat boren en de vorm uitzagen. Zaagkanten glad schuren.

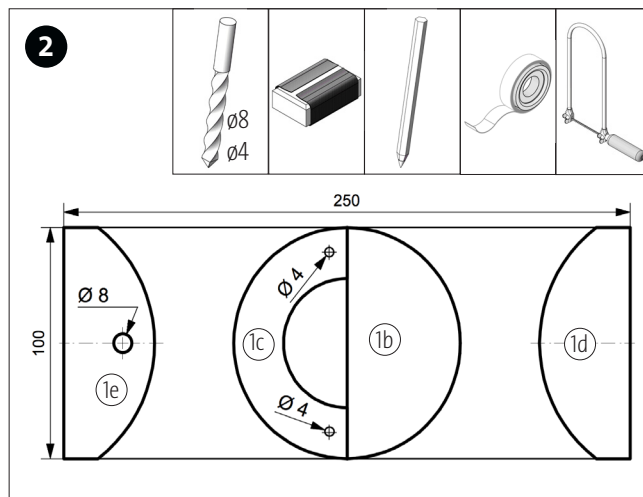

De sjablonen voor de boeg- /achterdelen (pag. 7) uitknippen en met plakband op de tweede verlijmd plank (1) plakken. De gaten boren en de vormen uitzagen. Zaagkanten glad schuren.

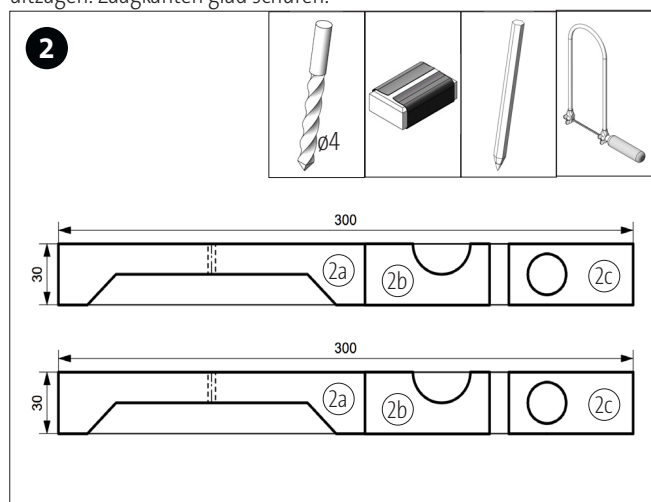

De sjablonen voor de ballustrade (pag. 9) en voor de zijdelen (pag. 7) van de stuurhut op beide houten latten (2) overnemen. De delen uitzagen en de zaagkanten glad schuren. De gaten in de ballustradedelen boren.

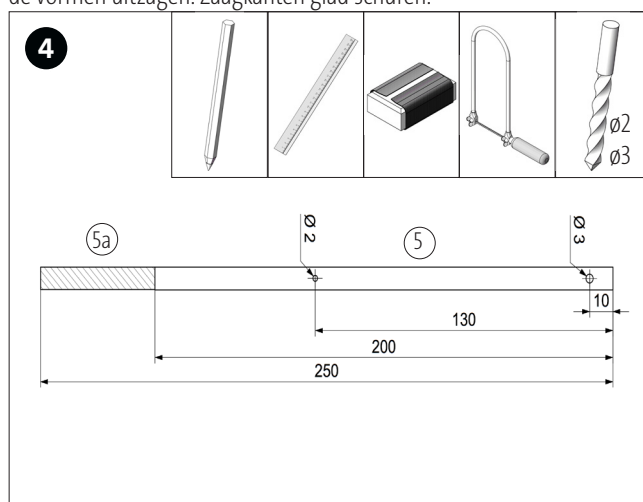

Het rondhout voor de mast (5) op 200 mm inkorten en zaagkant glad schuren. Positie van de gaten volgens de tekening afmeten en met de passende boortjes de gaten boren. Sectie 5a afzagen.

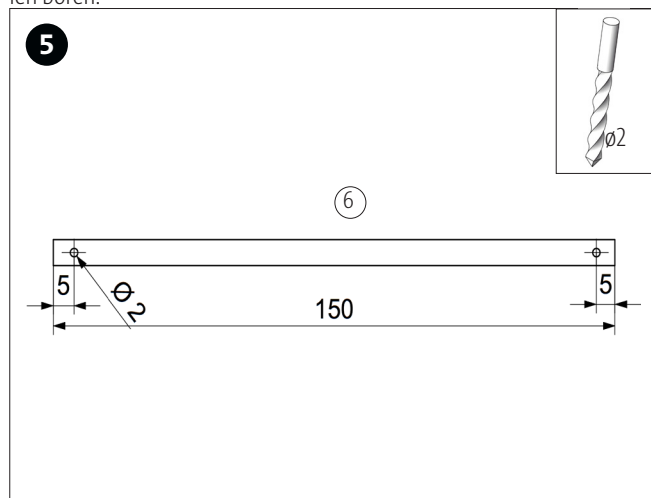

De beide rondhoutjes (6) erbij pakken en zoals afgebeeld in beide uiteinden een gat boren met een $\varnothing 2$ boortje.

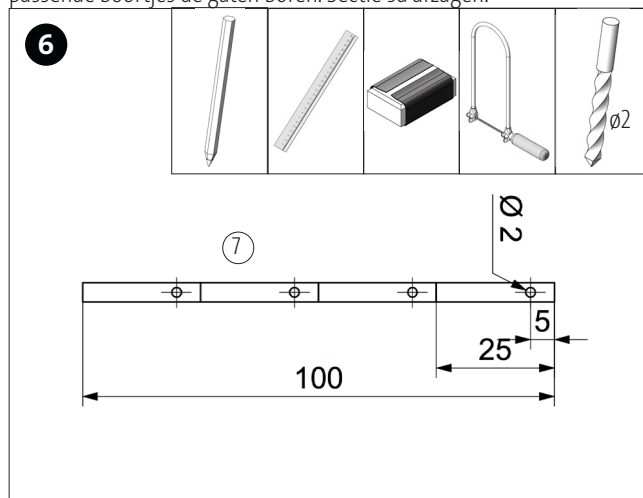

Het rondhout (7) zoals afgebeeld in 4 gelijke stukken zagen en in alle delen, in één uiteinde een $\varnothing 2$ gat boren.

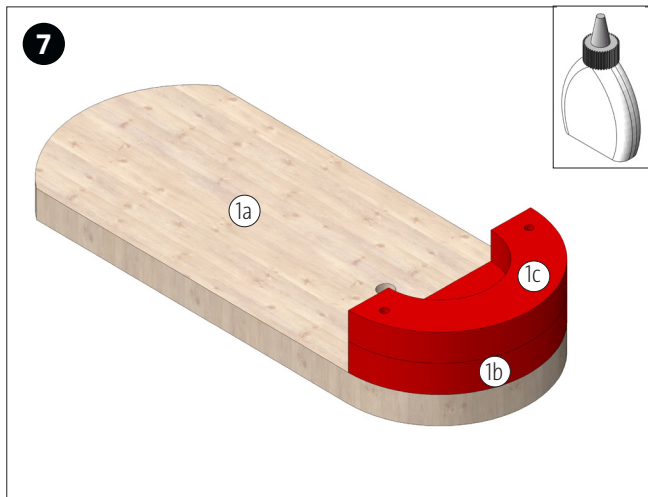

De beide boegdelen (1b en 1c) zoals afgebeeld op de grondplaat (1a) lijmen. Lijm goed laten drogen.

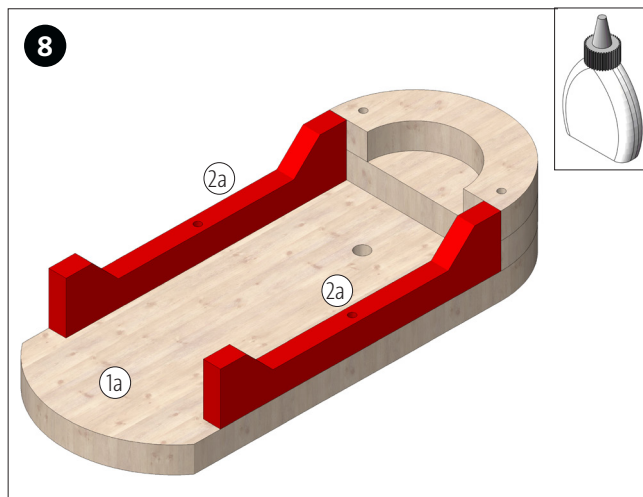

De beide balustrade delen (2a) zoals afgebeeld direct tegen de boegdelen aan op de grondplaat (1a) lijmen.

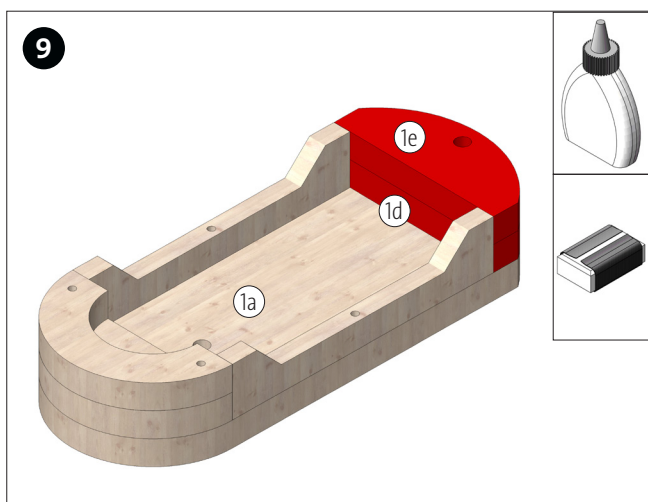

De beide hoekdelen (1e + 1d) gelijk aan de balustrade delen (2a) op de grondplaat (1a) lijmen. Na het drogen van de lijm evt. de uitstekende randen schuren.

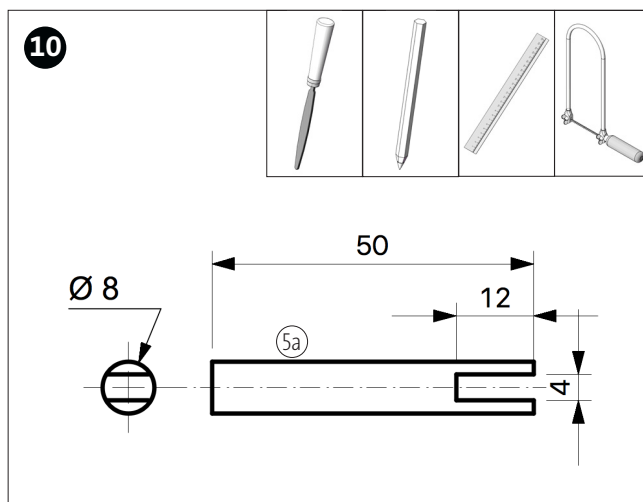

Op het rondhout (5a) de hierboven getoonde inkeping aftekenen en met de figuurzaag uitzagen en met de sleutelvijl glad vijlen.

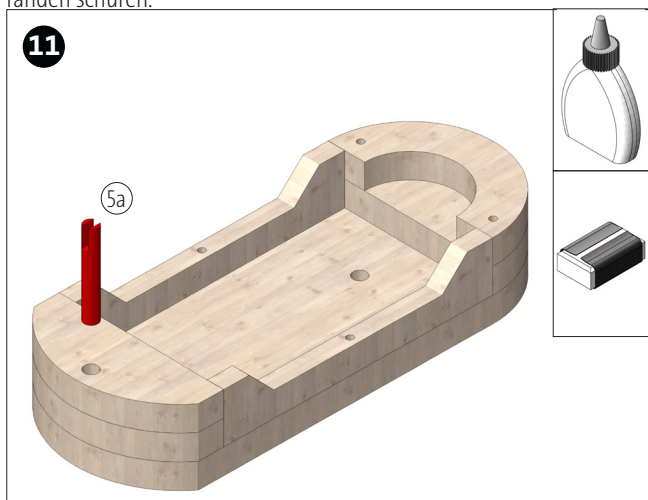

Deel (5a) aansluitend zoals afgebeeld in het $\varnothing 8$ mm gat van het achterdeel steken.

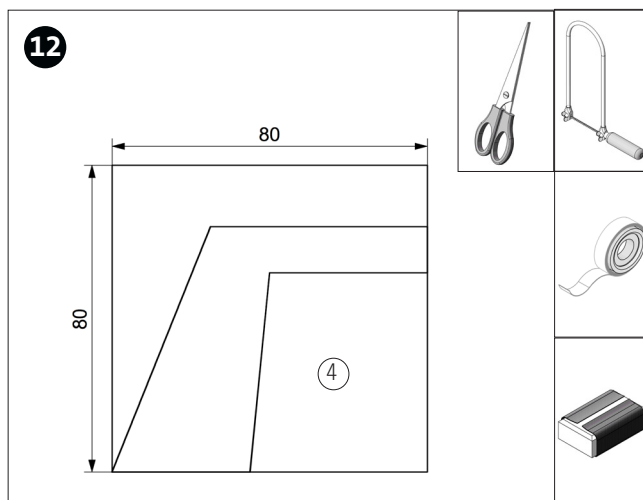

De sjabloon voor het roer uitknippen en op het triplex (4) plakken. Aansluitend uitzagen en zaagkanten glad schuren.

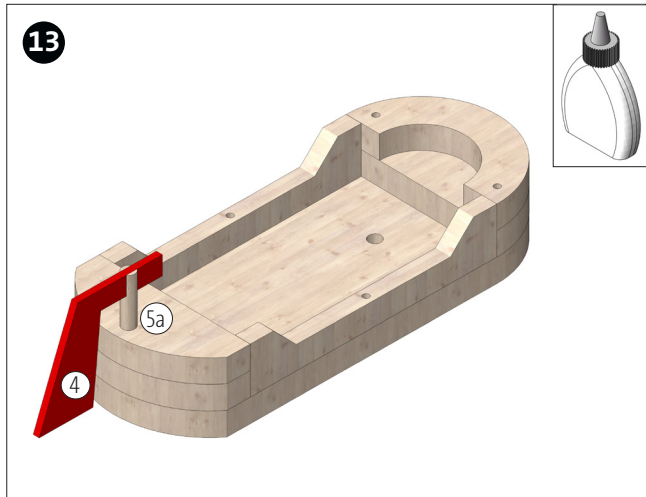

Deel (4) zoals afgebeeld in de inkeping van deel (5a) lijmen.

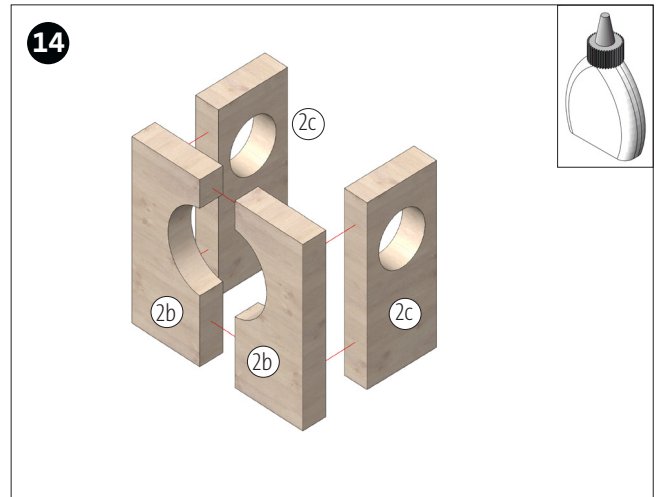

De beide delen (2b) aan elkaar lijmen. De zijdelen (2c) tegen de buitenkanten aanlijmen. Lijm goed laten drogen.

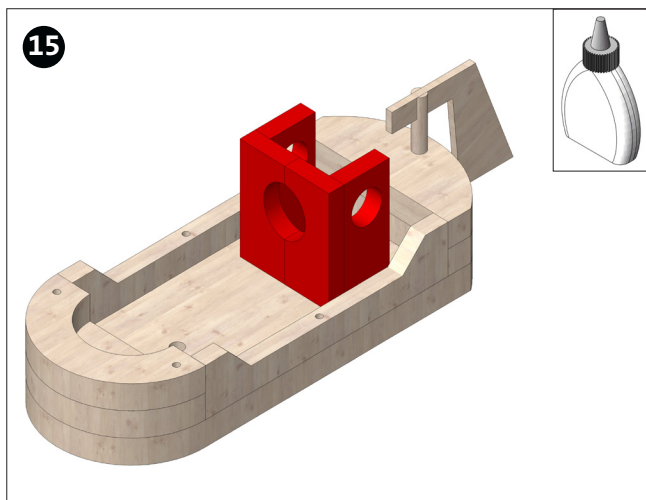

Stuurhut zoals afgebeeld met ca. 20 mm afstand van de achterkant gecentreerd op de grondplaat (1a) lijmen.

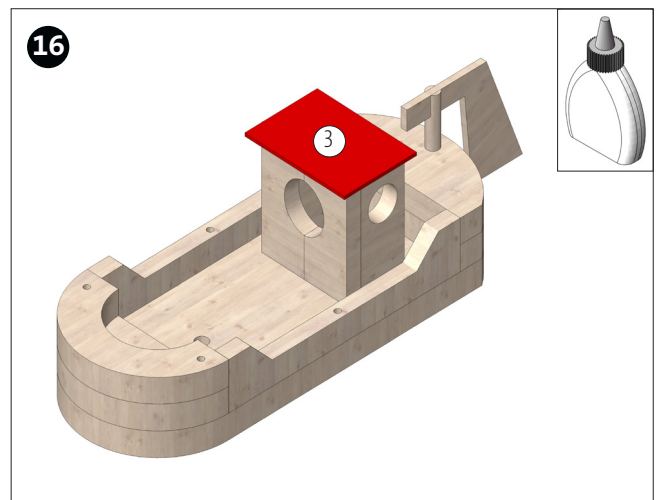

Het triplex (3) gecentreerd als dak op de stuurhut lijmen.

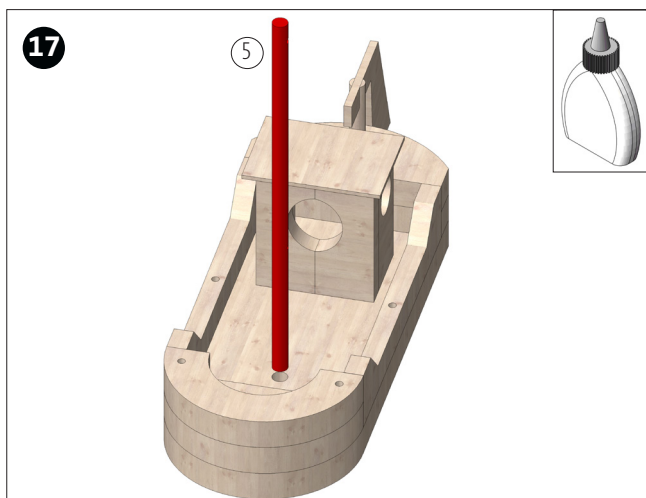

De mast (5) zo in de voorgeboorde gaten in de grondplaat lijmen, zo dat de gaten naar de ballustrade wijzen.

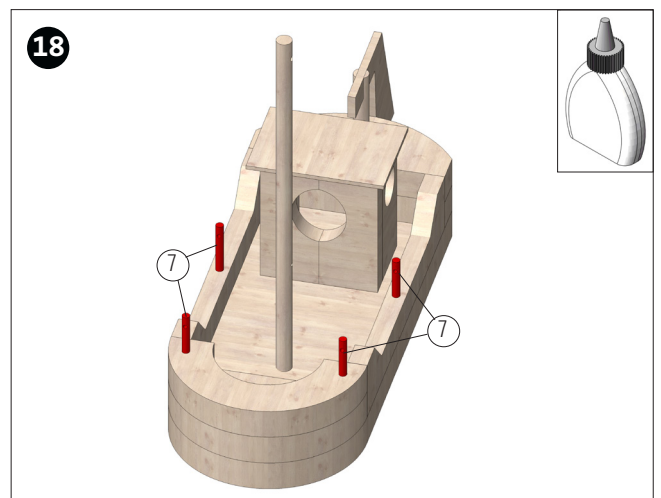

De 4 pinnen (7) in de voorgeboorde gaten lijmen (zie afbeelding) zo dat de $\varnothing 2\text{mm}$ gaten naar voren wijzen.

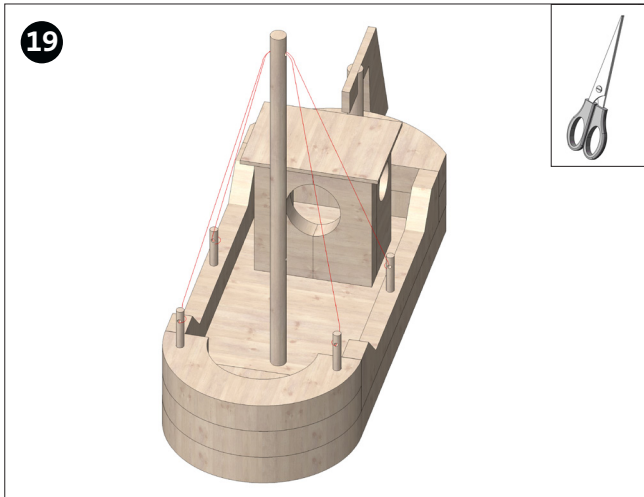

Twee ca. 400 mm lange stukken van het koord afknippen. Zoals afgebeeld door het bovenste gat van de mast halen en elk uiteinde door de gaten van de pinnen halen en vastknopen.

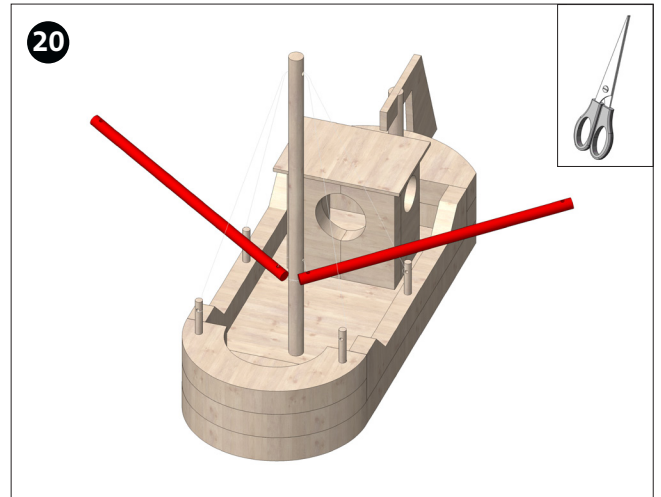

Een ca. 100 mm stuk koord (7) afknippen en door het onderste gat van de mast halen. Elk uiteinde door de gaten in de gieken (6) halen en vastknopen.

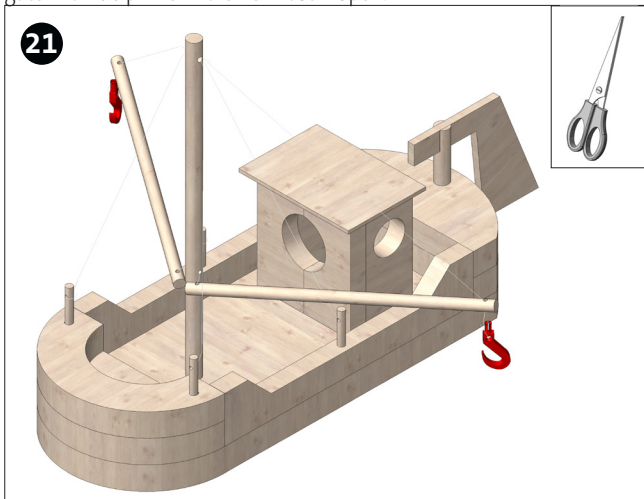

Nogmaals een ca. 300 mm lang stuk koord afknippen en weer door het bovenste gat van de mast halen. De uiteinden door de vrije gaten van de gieken halen en vastknopen, zo dat ca. 20 mm koord over blijft. Aansluitend de kraanhaken (9) aan het overgebleven koord vastknopen. Klaar!

Bouwhandleiding 103060

Viskotter

Sjabloon boegdelen, achterdeel, stuurhut en roerhouder

Schaal 1:1

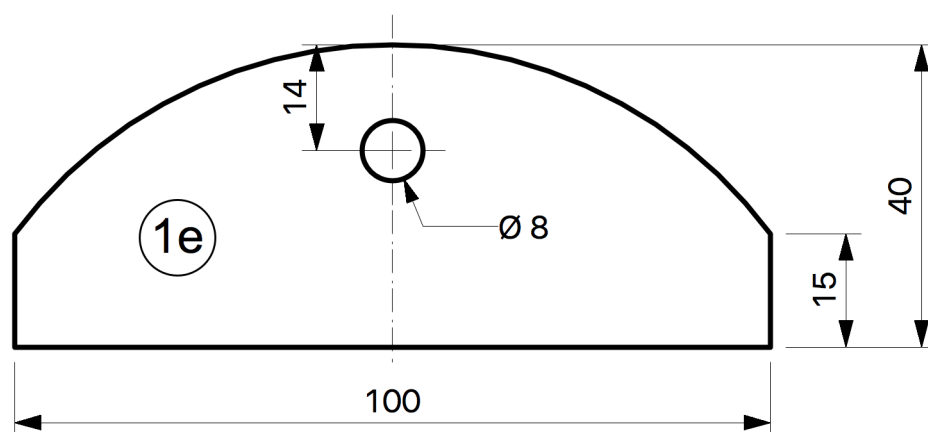
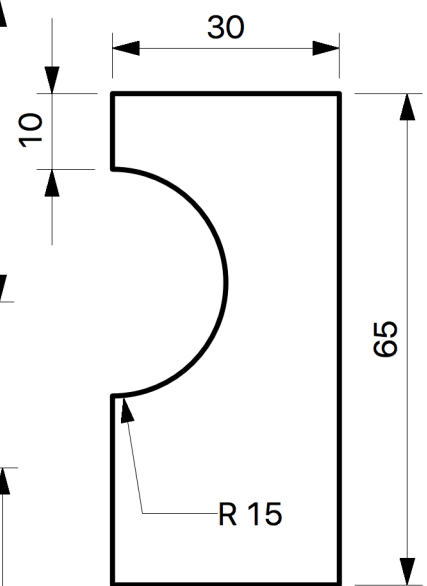
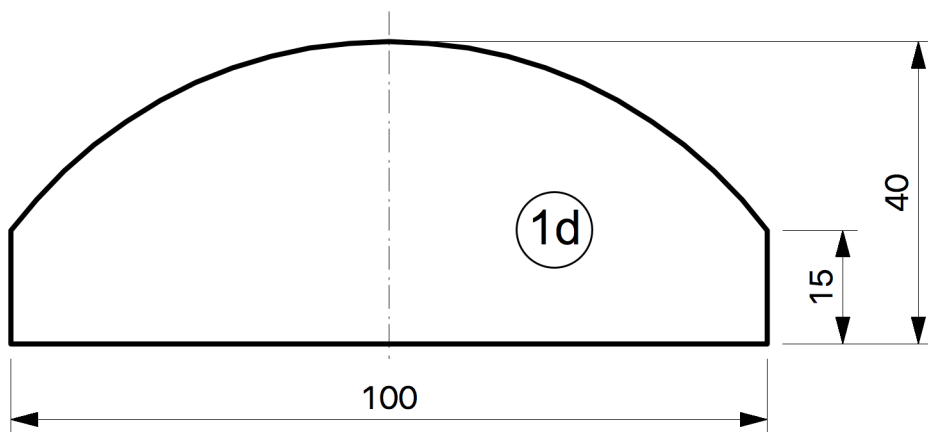
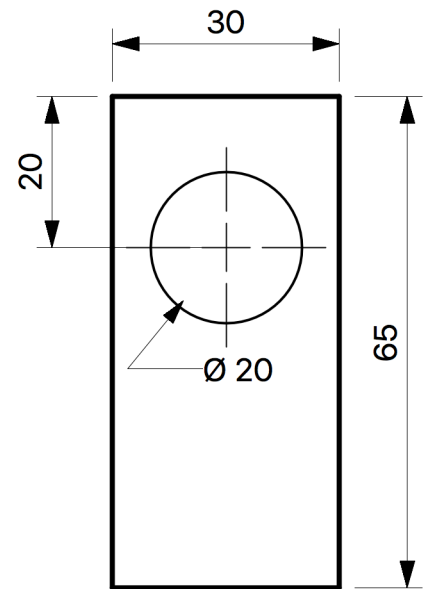
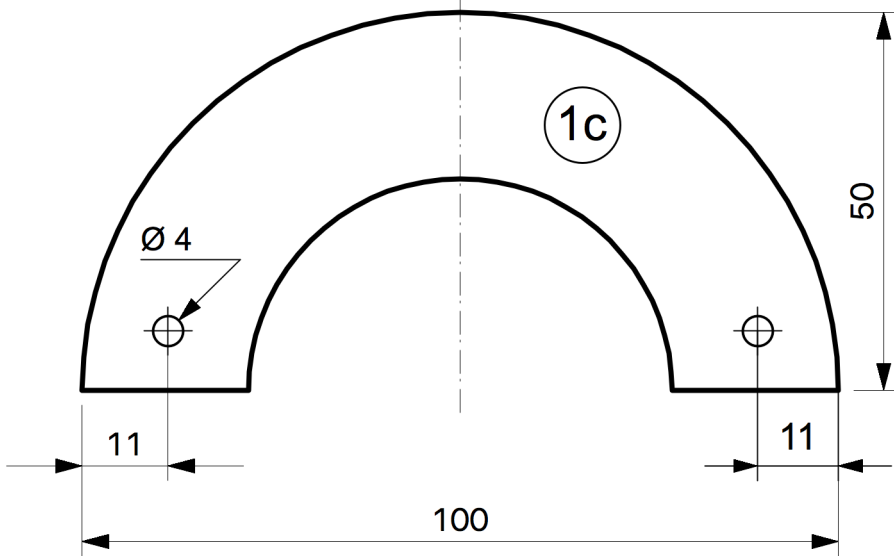
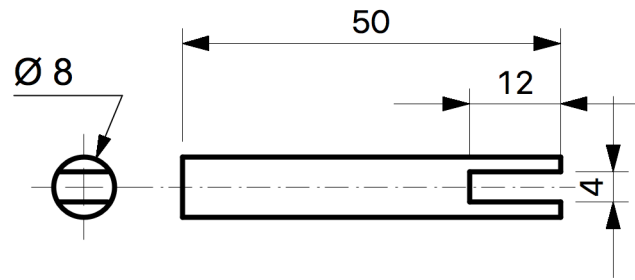
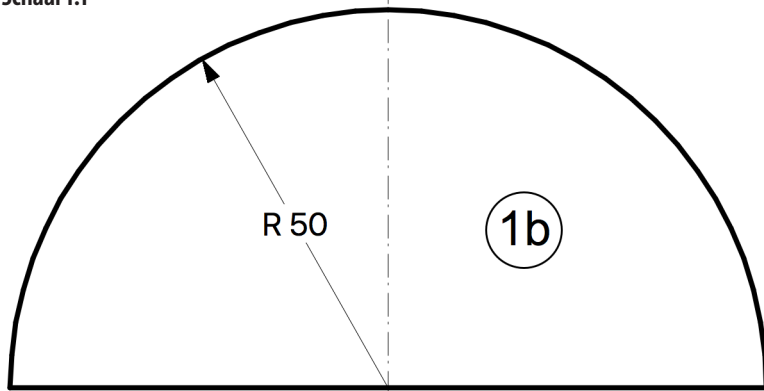

Bouwhandleiding 103060

Viskotter

Sjabloon grondplaat, roer, ballustrade

Schaal 1:1

