

OPITEC

100.261 Juego de dados

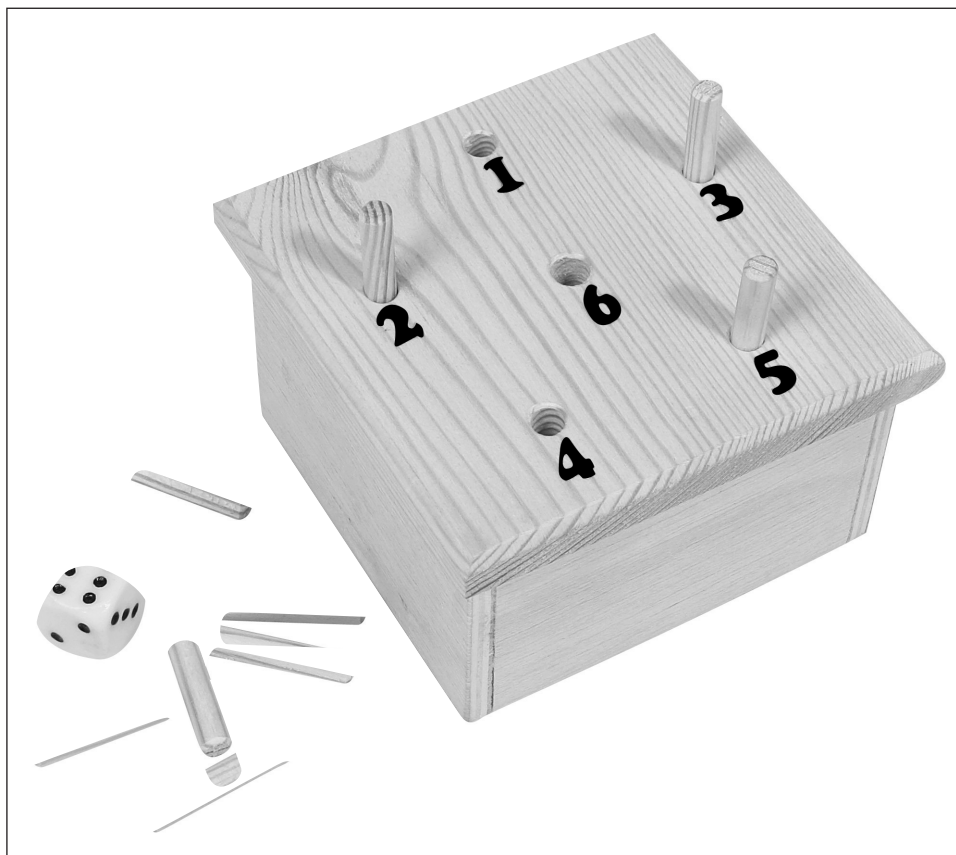

Material suministrado

1 tabla de madera de pino	10/15 x 100 x 100 mm
5 varillas	Ø. 6 x 250 mm
2 planchas de contrachapado de madera	4 x 80 x 80 mm
2 planchas de contrachapado de madera	5 x 50 x 250 mm
1 dado	

Herramientas necesarias:

Lápiz, regla, escuadra,
sierra de marquetería, sierra fina,
taladro con broca Ø. 6 + 7 mm,
raspa, lima, papel de lija,
cola blanca o de carpintero

NOTA

Las maquetas de OPITEC, una vez terminadas, no deberían ser consideradas como juguetes en el sentido comercial del término. De hecho, se trata de material didáctico adecuado para un trabajo pedagógico. Los menores sólo deben realizar los trabajos relacionados con este kit bajo la supervisión de un adulto. No apto para niños menores de 36 meses, ya que existe riesgo de asfixia.

Atención:

Este producto contiene pequeñas piezas que se pueden tragar.
Peligro de asfixia.

Pasos

1. Calcar el patrón (ver pág. 3) sobre la tabla de madera de 10/15 x 100 x 100 mm y taladrar (\varnothing . 6 y 7 mm).

Importante: La distribución de los agujeros puede ser de libre elección.

2. Biselar el canto superior en unos 3 mm.

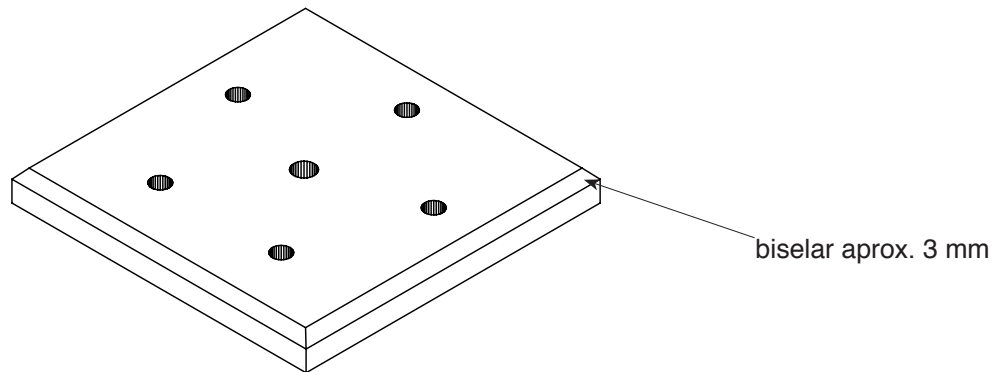

3. Pegar una plancha de contrachapado de madera, centrándola, debajo de la tapa (ver pág. 3). Una vez seco el pegamento, taladrar el agujero de \varnothing 7 mm.

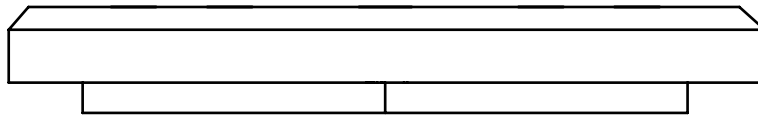

4. Serrar de las tiras de contrachapado de madera de 5 x 50 x 250 mm dos piezas de 90 mm cada una y dos piezas más, de 80 mm cada una (ver pág. 3). Estas piezas deberán ser encoladas alrededor de la segunda plancha de contrachapado de madera, de 4 x 80 x 80 mm.

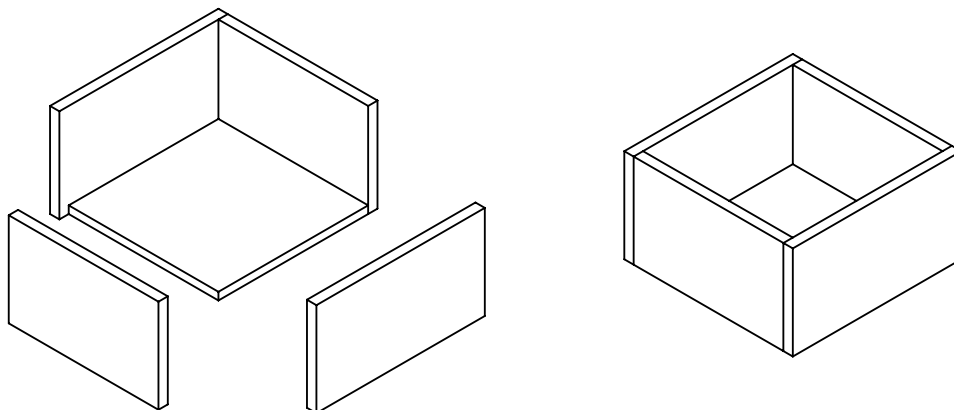

5. Para 6 jugadores se precisarán 36 clavijas o pasadores.

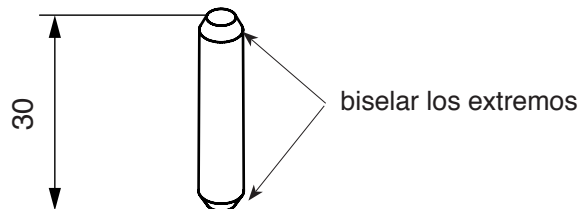

Para ello se serrarán de las varillas 36 piezas de 30 mm de largo, biselando los extremos.

6. La decoración queda para la creatividad de cada cual.

Los agujeros deberán ser numerados. El agujero grande tiene que llevar el número 6.

7. Las reglas del juego se explican en la pág. 4.



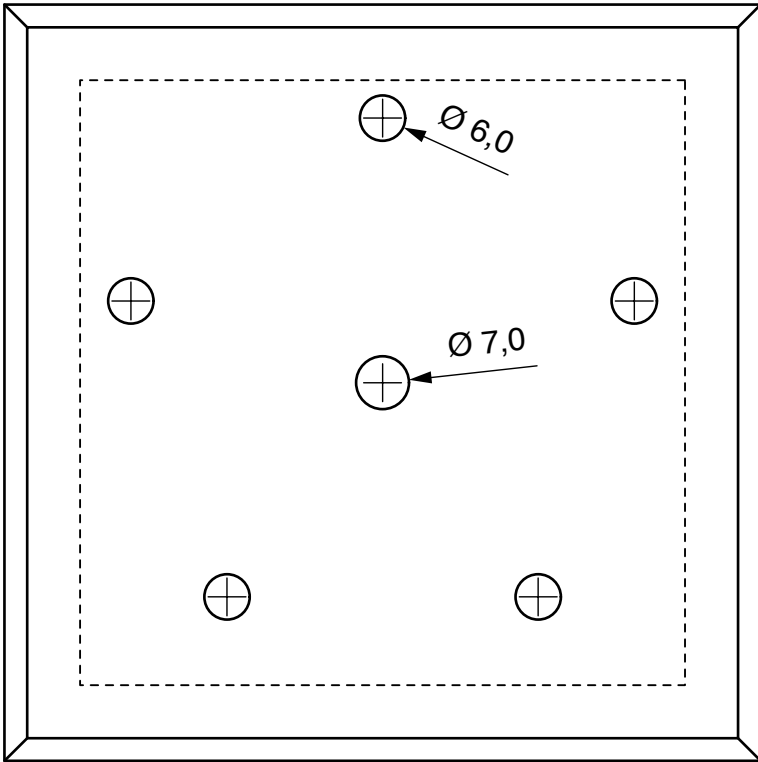

Tapa

Escala 1:1

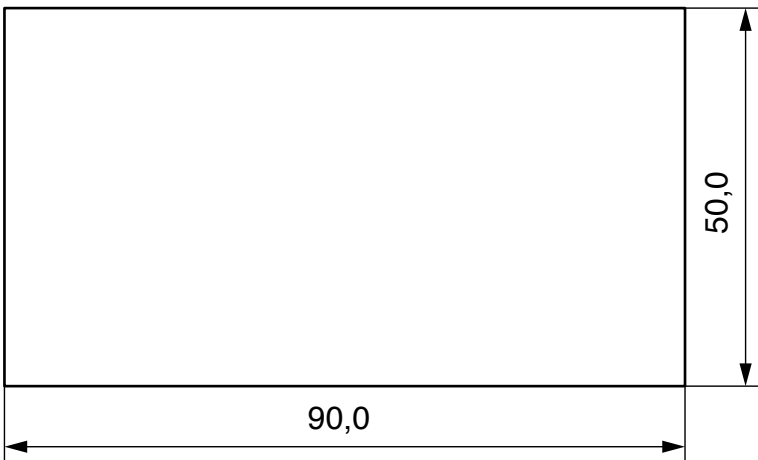

piezas laterales

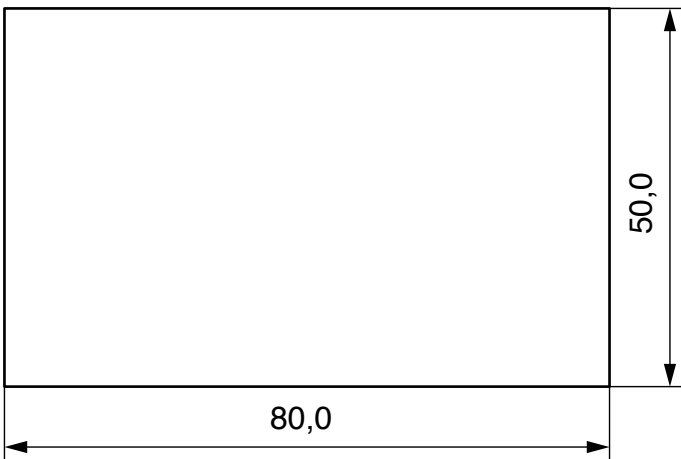

Escala 1:1

Reglas del juego:

Preparación:

Cada jugador debe tener 6 piezas de madera (para prolongar el juego, también podrán repartirse más piezas de juego). Después se tira el dado para determinar quién comienza el juego.

Objetivo del juego:

El ganador es aquel jugador que se queda sin piezas de madera antes que sus contrincantes.

Cómo jugar:

El primer jugador tira el dado y coloca una de sus piezas de madera dentro del agujero correspondiente al número de la tirada. En los agujeros de los números del 1 al 5, las piezas de madera se quedarán encajadas.

En el agujero del número 6, las piezas de madera caerán dentro de la caja.

El jugador deberá decidir si quiere volver a tirar el dado o si prefiere pasar el turno a otro jugador.

En el caso de que un jugador obtenga, con su tirada, un número que corresponda a un agujero que ya está "ocupado", deberá retirar y quedarse con todas las piezas de madera del tablero y pasar el dado al siguiente jugador.

Cada jugador podrá – durante su turno - tirar el dado tantas veces como quiera, pero siempre un mínimo de una vez. Cuando a un jugador le queden tres o menos piezas de madera, ya no estará en disposición de pasar el dado a su antojo, sino que deberá intentar colocar todas las piezas dentro del mismo turno.

¡Que os lo paséis bien!