

OPITEC

1 0 0 . 2 6 1 Würfelspiel

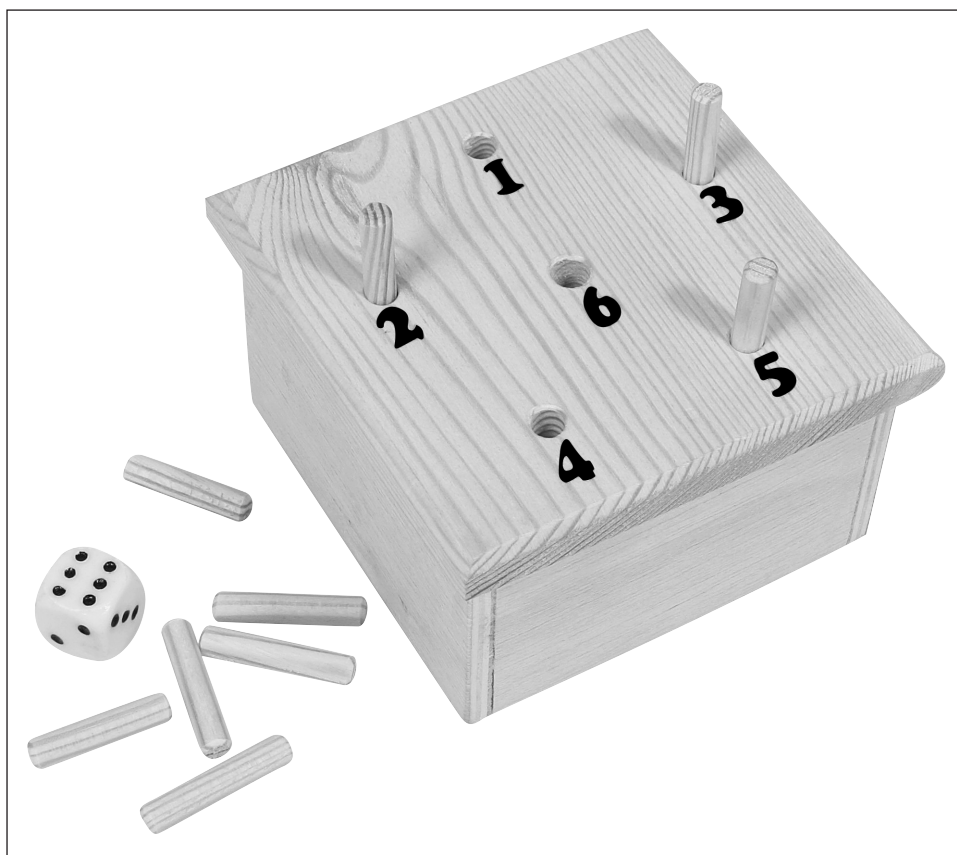

Stückliste:

- 1x Kiefern Brett 10/15 x 100 x 100 mm
- 5x Rundstäbe \varnothing 6 x 250 mm
- 2x Sperrholzplatte 4 x 80 x 80 mm
- 2x Sperrholzplatte 5 x 50 x 250 mm
- 1x Spielwürfel

Achtung!

Dieses Produkt enthält verschluckbare Kleinteile.
Es besteht Erstickungsgefahr!

Benötigtes Werkzeug:

- Bleistift, Lineal,
- Anschlagwinkel,
- Laubsäge, Feinsäge
- Bohrer \varnothing 6 + 7 mm
- Raspel, Feile, Schmirgelpapier
- Holzleim

Hinweis

Bei den OPITEC Werkpackungen handelt es sich nach Fertigstellung nicht um Artikel mit Spielzeugcharakter allgemein handelsüblicher Art, sondern um Lehr- und Lernmittel als Unterstützung der pädagogischen Arbeit. Dieser Bausatz darf von Kindern und Jugendlichen nur unter Anleitung und Aufsicht von sachkundigen Erwachsenen gebaut und betrieben werden. Für Kinder unter 36 Monaten nicht geeignet. Erstickungsgefahr!

Arbeitsschritte:

1. Schablone (s.Seite 3) auf das Holzbrett 10/15 x 100 x 100 mm übertragen und bohren (\varnothing 6 und 7 mm).

Hinweis: Die Anordnung der Bohrungen kann auch frei gewählt werden!

2. Den oberen Rand ca. 3mm anfasen.

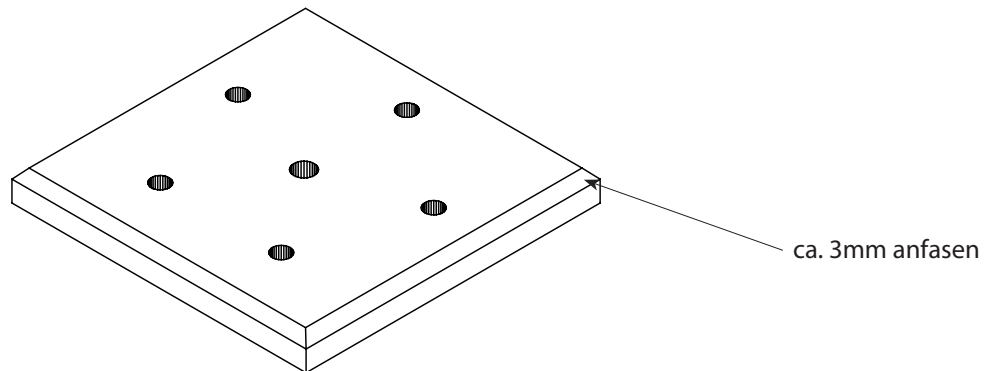

3. Eine Sperrholzplatte 4 x 80 x 80 mm ausgemittelt unter den Deckel leimen (s.Seite 3).
Nach dem Trocknen die mittlere 7mm-Bohrung durchbohren.

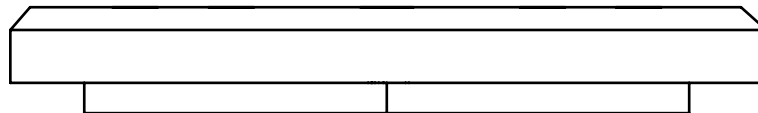

4. Von den Sperrholzstreifen 5 x 50 x 250 mm zwei Zuschnitte mit 90 mm und 2 Zuschnitte mit 80 mm Länge ablängen (s.

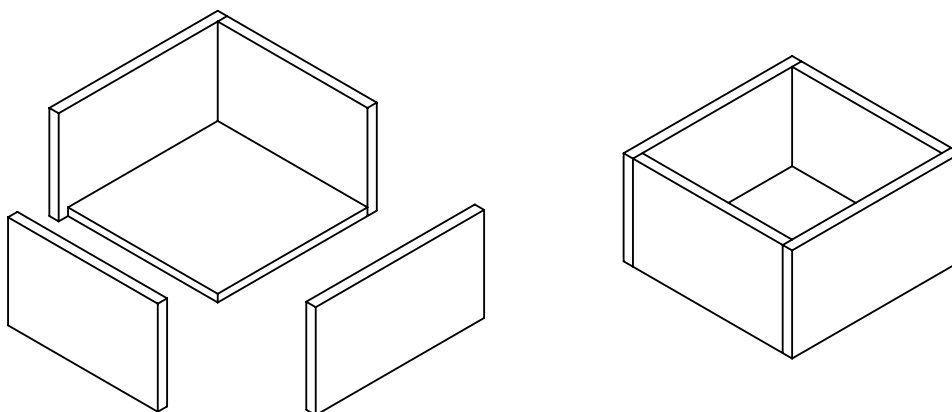

Seite 3). Zuschnitte um die 2. Sperrholzplatte 4 x 80 x 80 mm herum leimen.

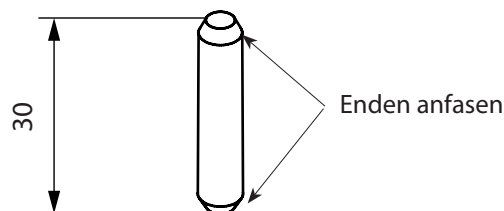

5. Für 6 Mitspieler werden 36 Spielhölzer benötigt.

Hierzu von den Rundstäben 36 Zuschnitte mit 30 mm Länge ablängen und an den Enden anfasen

6. Die farbige Gestaltung ist jedem freigestellt.

Die Bohrungen müssen noch nummeriert werden. Die große Bohrung erhält die Nummer 6.

7. Spielregeln stehen auf Seite 4

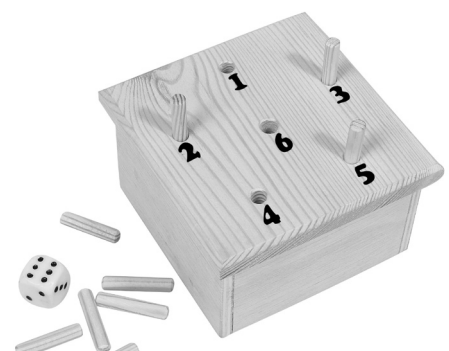

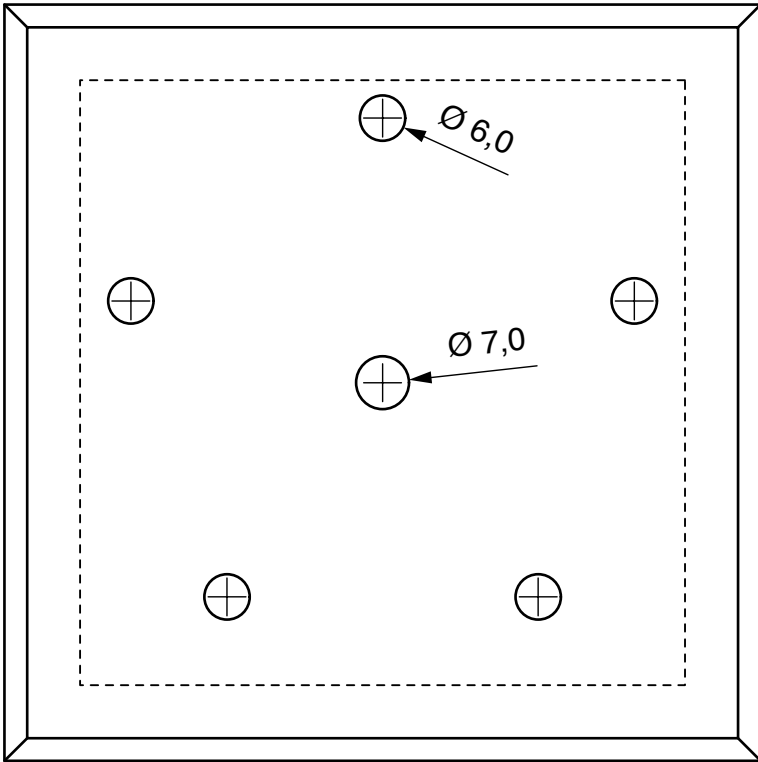

Deckel

M1:1

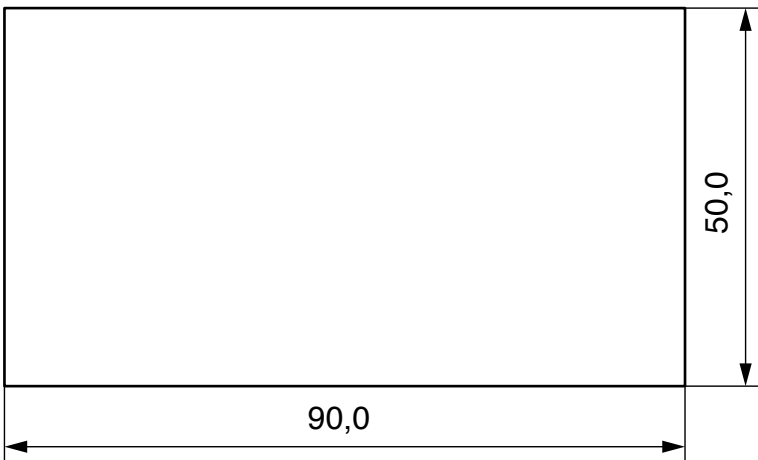

Seitenteile

M1:1

Spielregeln:

Würfelspiel für 2 bis 6 Spieler

Vorbereitung:

Jeder Spieler erhält 6 Hölzchen (um das Spiel zu verlängern, können auch mehrere Hölzchen verteilt werden). Dann wird ausgewürfelt, wer das Spiel beginnt.

Ziel des Spieles:

Gewonnen hat, wer als erster keine Hölzchen mehr hat.

Spielregel

Der erste Spieler würfelt und setzt dann eins seiner Hölzchen in das der Augenzahl entsprechende Loch auf dem Deckel. In den Löchern "1" bis "5" bleibt das Hölzchen stecken. Bei Loch "6" fällt es durch.

Anschließend entscheidet der Spieler, ob er noch einmal würfelt oder den Würfel an den nächsten Spieler weitergibt. Würfelt ein Spieler eine Zahl, deren Loch schon besetzt ist, so muss er alle Hölzchen vom Deckel nehmen und den Würfel weitergeben.

Ein Spieler kann in einem Zug beliebig oft, aber er muss mindestens einmal würfeln. Hat ein Spieler nur noch drei oder weniger Hölzchen, so kann er den Würfel nicht freiwillig weitergeben, sondern muss versuchen, alle Hölzchen in einem Zug loszuwerden.

Viel Spaß!