

OPITEC

100.087 PICCHIO SONORO

Avvertenza:

I kit della OPITEC non sono generalmente oggetti a carattere ludico che normalmente si trovano in commercio, ma sono sussidi didattici per sostenere l'insegnamento e l'apprendimento. Questi kit possono essere costruiti e utilizzati solo da bambini e ragazzi sotto la guida e la supervisione di adulti esperti. Non adatto per bambini sotto i 36 mesi. Pericolo di soffocamento!

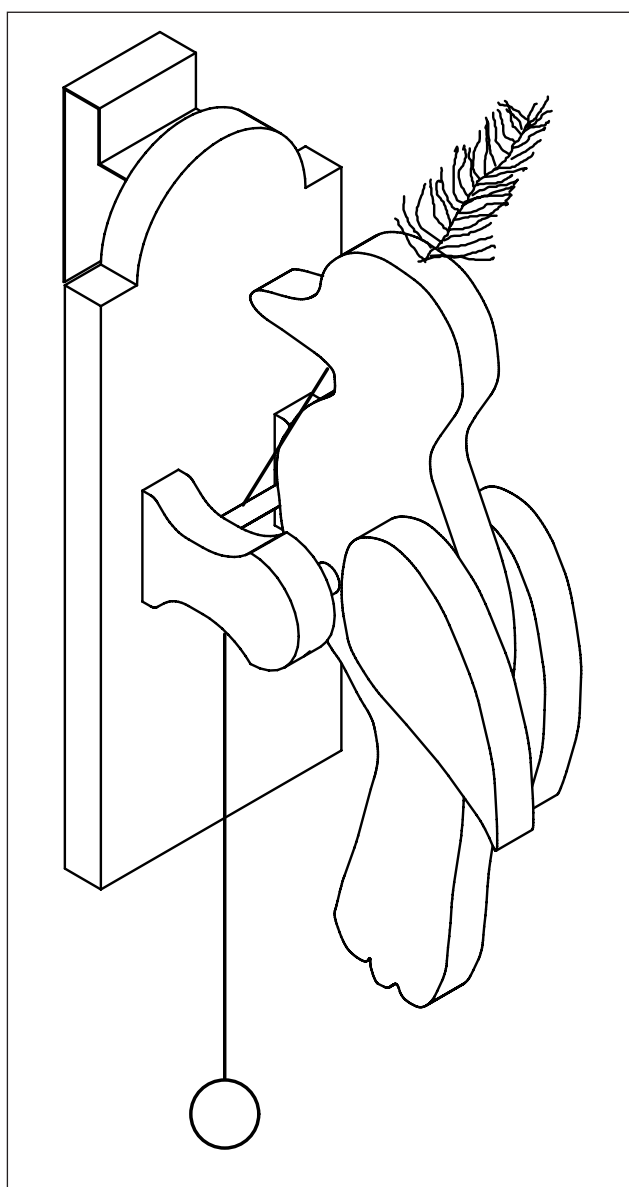

ATTENZIONE!

Questo prodotto contiene piccole parti che potrebbero essere ingerite. Pericolo di soffocamento!

1. Informazioni sul contenuto didattico dell'oggetto:

Tipo: oggetto d'utilizzo/kit di montaggio

Introduzione: nella materia Tecnica a partire dalla 4° elem. alla 2° media

2. Informazioni sui materiali impiegati

2.1. Materiale: legno di pino (conifera), legno tenero;
legno di faggio (latifolia), legno duro;
per la lavorazione dovrebbe essere asciutto;

Lavorazione: il legno deve venire segato, raspatto, limato, forato e levigato;
tracciare come da sagoma oppure misura;

Congiunzioni del legno: semplice incavigliatura, incollaggio (collante vinilico);

Trattamento delle superfici: cerare (con cera a stato liquido oppure solido)
vernici per legno (fondo/lacca);
tinteggiare (a colori e a base di acqua- quindi una mano di vernice di protezione)

2.2. Materiale: latta stagnata
zincata

Lavorazione: forare, piegare

Congiunzioni: avvitare

Trattamento delle superfici: nessuno

3. Attrezzi necessari per il montaggio:

Segare: mediante seghetto da traforo le parti rotonde e tagli che non possono venire eseguiti con altri tipi di seghetti

Cenno! Le lame del seghetto a traforo vengono fissate con la dentellatura in avanti e rivolta verso il basso.

Utilizzare la rispettiva assicella e muovere il seghetto in modo verticale e senza sbandamenti, girare la parte da tagliare.

Raspare: a seconda del grado della lavorazione bisogna scegliere il giusto taglio delle raspe e lime.

Attenzione! Le raspe e lime vanno utilizzate dando pressione di lavoro solamente con spinta in avanti.









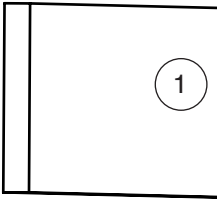

Levigare: utilizzare blocchetto apposito per superfici lisce e spigoli, scegliere la giusta grossezza di grana.

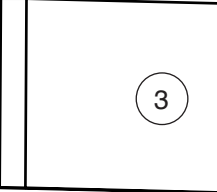
Forare: utilizzare trapano a mano oppure trapano elettrico a colonna;

Cenno! Badare alle vigenti norme di sicurezza!
(capelli lunghi, gioielli di ogni tipo, vestiario, occhiali di protezione, dispositivo di tensione)!

Bloccaggio: morsetti appositi (non lasciano tracce dell'attrezzo)

4. Elenco componenti

Denominazione	Materiale	Quant.	Misure	Illustr.
Picchio	legno di pino	1	15 x 100 x 350 mm	
	piuma	1		
Assicella di base	legno di pino	1	15 x 100 x 350 mm	
Sostegno per appendere	latta stagnata	1	0,5 x 40 x 150 mm	
	viti	2	3 x 10 mm	
Tasselli Sostegno trasversale	legno di pino	1	∅ 6 x 50 mm	
	legno di pino	1	∅ 6 x 50 mm	
	legno di pino	1	∅ 10x 50 mm	
Sfera	sfera di legno	1	∅ 20 mm	
Tirantera	cordicella	1	500 mm	

5. Disegno in esplosione

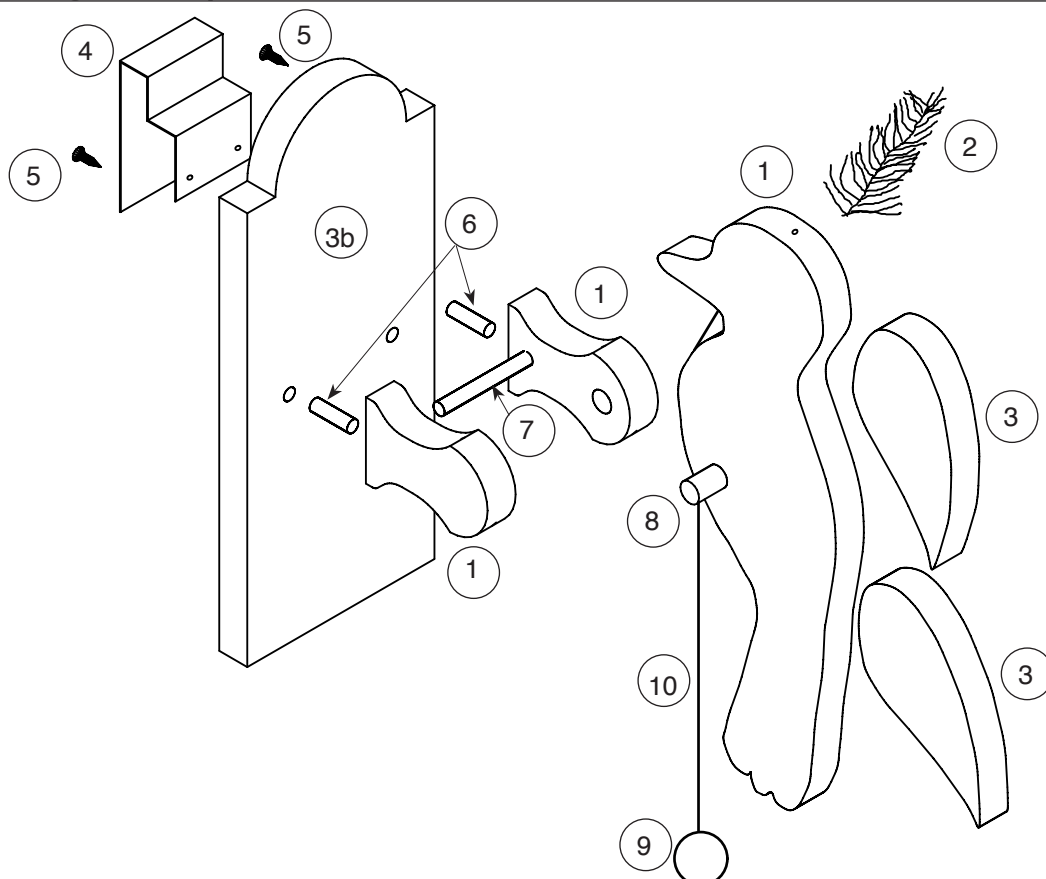

6. Indice della guida al montaggio

- 6.1. Realizzazione del picchio
- 6.2. Realizzazione dell'assicella di base
- 6.3. Realizzazione del sostegno
- 6.4. Montaggio dei singoli componenti

6.1. Realizzazione del picchio

6.1.1 Riportare i contorni della forma del picchio (corpo, ali, pag. 7) tramite sagoma allegata (scala 1:1) sulle assicelle (1/3) di pino di 15x100x350 mm. Ritagliare la forma.

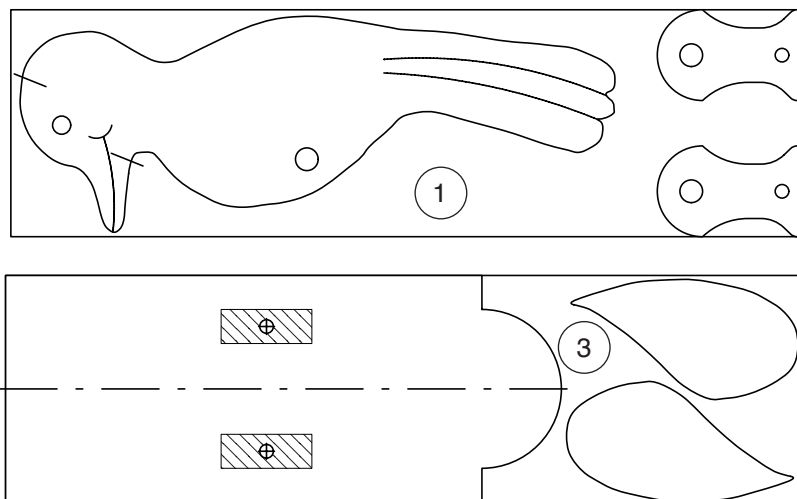

6.1.2 Le superfici di taglio vanno levigate e gli spigoli vanno smussati.

6.1.3 Praticare il foro per l'asse del \varnothing di 10 mm (punto girevole 8) ed i fori per la cordicella e la molla del \varnothing di 2 mm (segui indicazioni della sagoma - linee tratteggiate trasversali).

6.1.4. Praticare i fori a sacco da 11 e 6 mm per le zampe.

Cenno: per semplificare il montaggio si può fare anche a meno della tassellatura (foro a sacco nella parte inferiore).

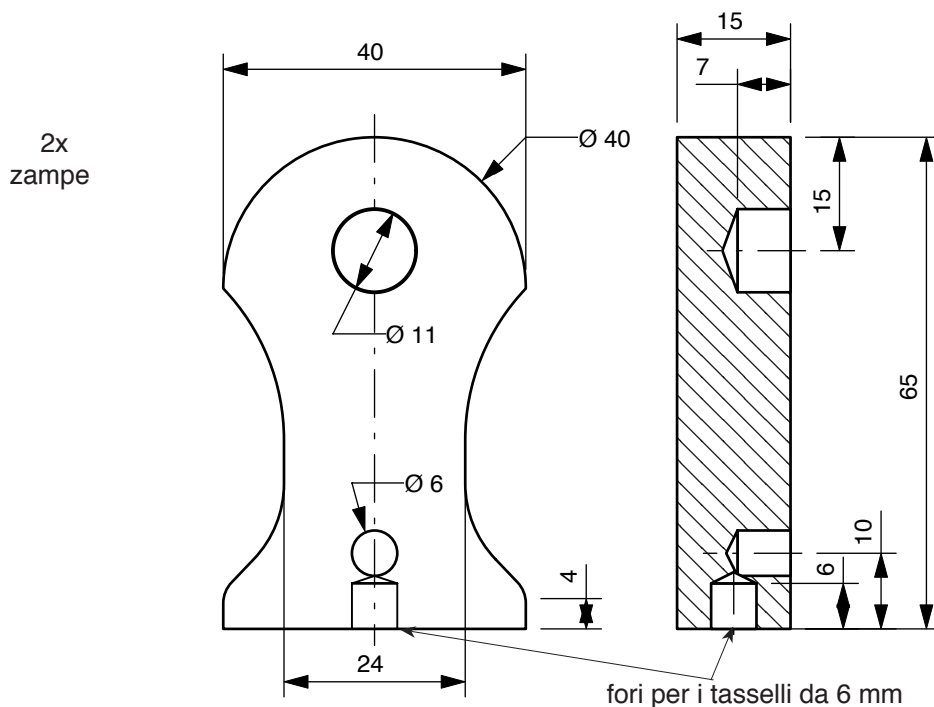

6.1.5 Le ali vengono rese più strette al lato superiore.

Cenno: per semplificare il montaggio si può fare anche a meno di questa fase lavorativa.

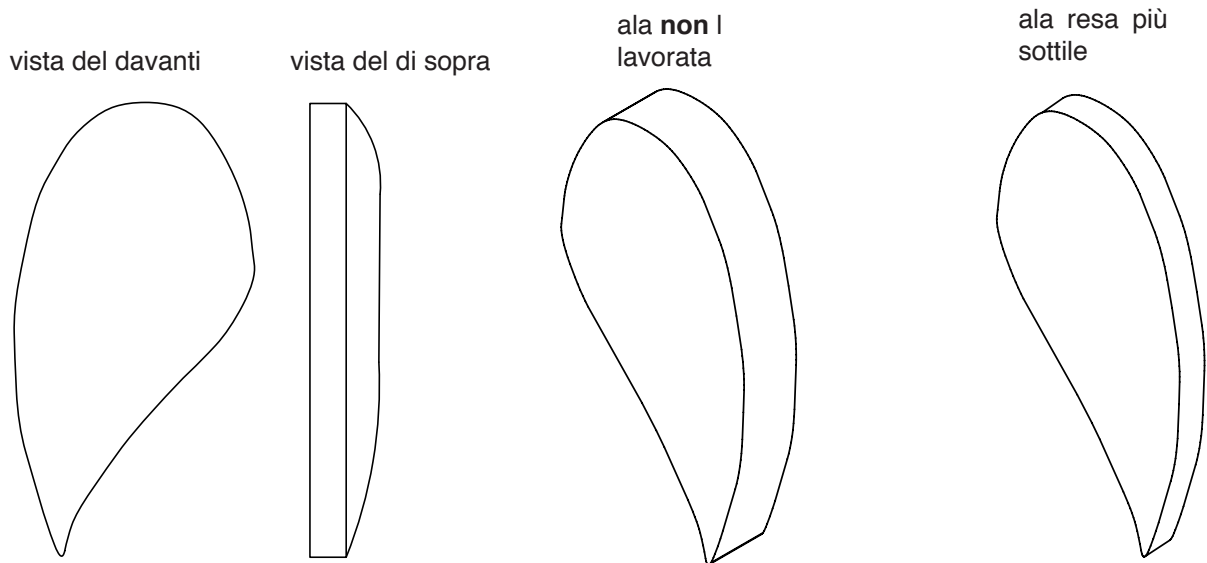

6.2 Realizzazione dell'assicella di base

6.2.1 La sagoma viene riportata sul resto dell'assicella (3) (pag.9) e quindi ritagliata.

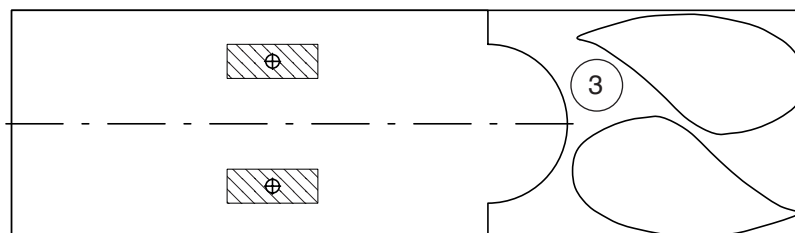

6.2.2 Come già descritto anche qui bisogna levigare i tagli e smussare gli spigoli.

6.2.3 Praticare i fori da 6 mm per i tasselli (zampe, vedi sagoma).

Cenno: per semplificare si può fare anche a meno della tassellatura

6.3 Realizzazione del sostegno

6.3.1 La latta stagnata (4) viene piegata secondo disegno.

Cenno: il picchio sonoro può anche venire avvitato oppure fissato tramite nastro adesivo a doppio strato adesione.

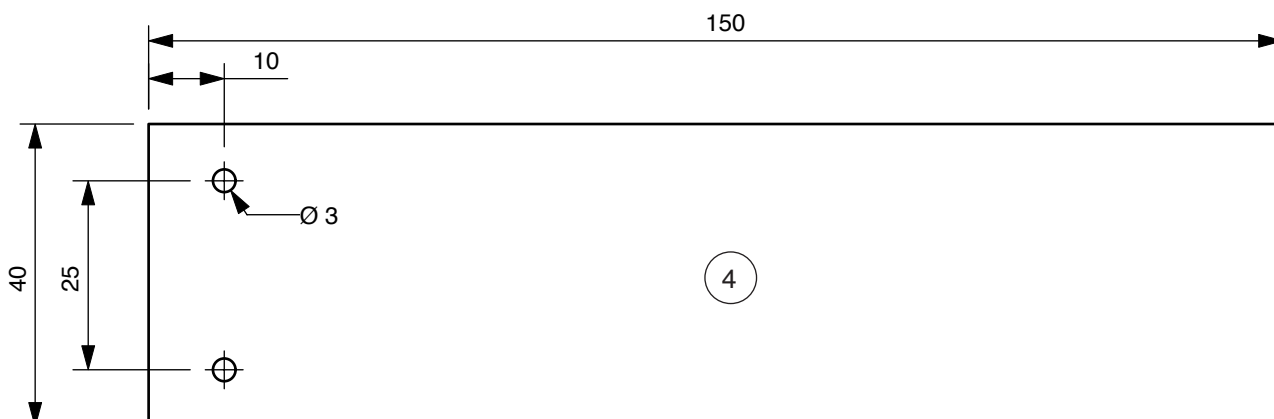

6.4. Montaggio dei singoli componenti

Cenno: chi volesse decorare le parti con colori dovrebbe farlo prima dell'assemblaggio!

6.4.1. Dal tondello (6) di \varnothing 6x50 mm vengono tagliati 2 tasselli da 20 mm di lunghezza e essi vengono incollati nei fori delle zampe.

Cenno: chi non esegue la giunzione con tasselli ovviamente può tralasciare questa fase.

6.4.2. Le ali vengono incollate con la parte piatta (non scambiare le ali) sui due lati del corpo.

6.4.3. Il sostegno trasversale (asse, 8) di \varnothing 10x50 mm viene incollato centralmente nel foro del corpo.

6.4.4. La molla (2) e la cordicella (10) vengono incollate nei fori predisposti.

6.4.5. Asciutta la colla inserire l'asse girevole (8) e sostegno trasversale (7) di \varnothing 6x50 mm nei fori delle zampe. Le parti inferiori delle zampe vengono cosparse di collante ed incollate e tassellate sull'assicella di base.

Cenno: l'asse (8) ed il sostegno (7) non vengono incollati ma solamente innestati! Chi non utilizza tasselli per il fissaggio incolla le zampe ad una distanza di 40 mm tra di loro sull'assicella di base. (vedi sagoma a pag. 7).

6.4.6. La cordicella (10) viene infilata tra piastra di base (3) e sostegno trasversale (7) ed all'estremità di essa si incolla oppure si annoda la sfera di legno (9).

6.4.7. Asciutta la colla si avvita il dispositivo per la sospensione (4) con le due viti (5) sulla parte posteriore dell'assicella di base.

Cenno: chi ha scelto un altro tipo di fissaggio può tralasciare questa fase!

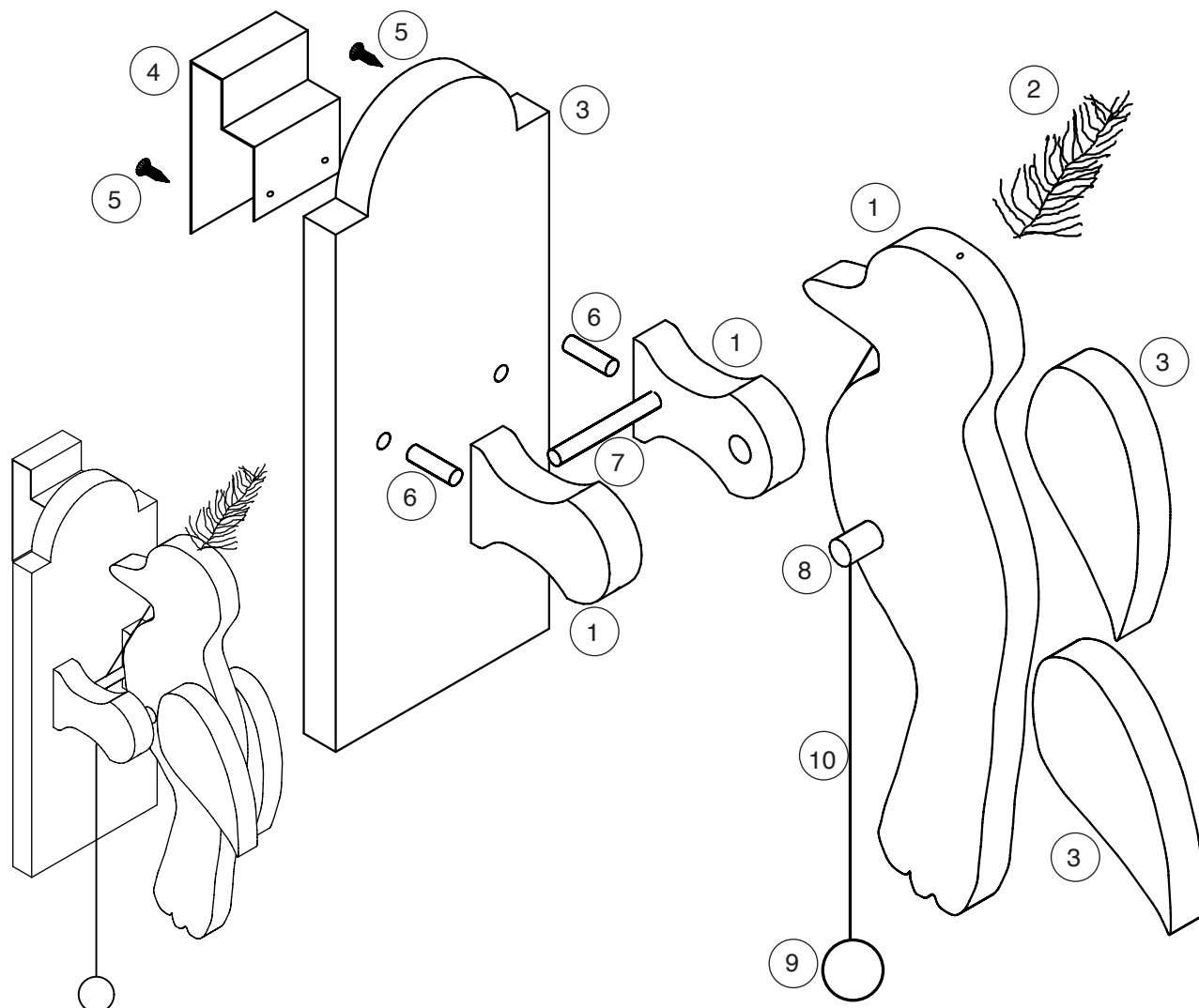

7. Sagome

corpo

Scala 1 : 1

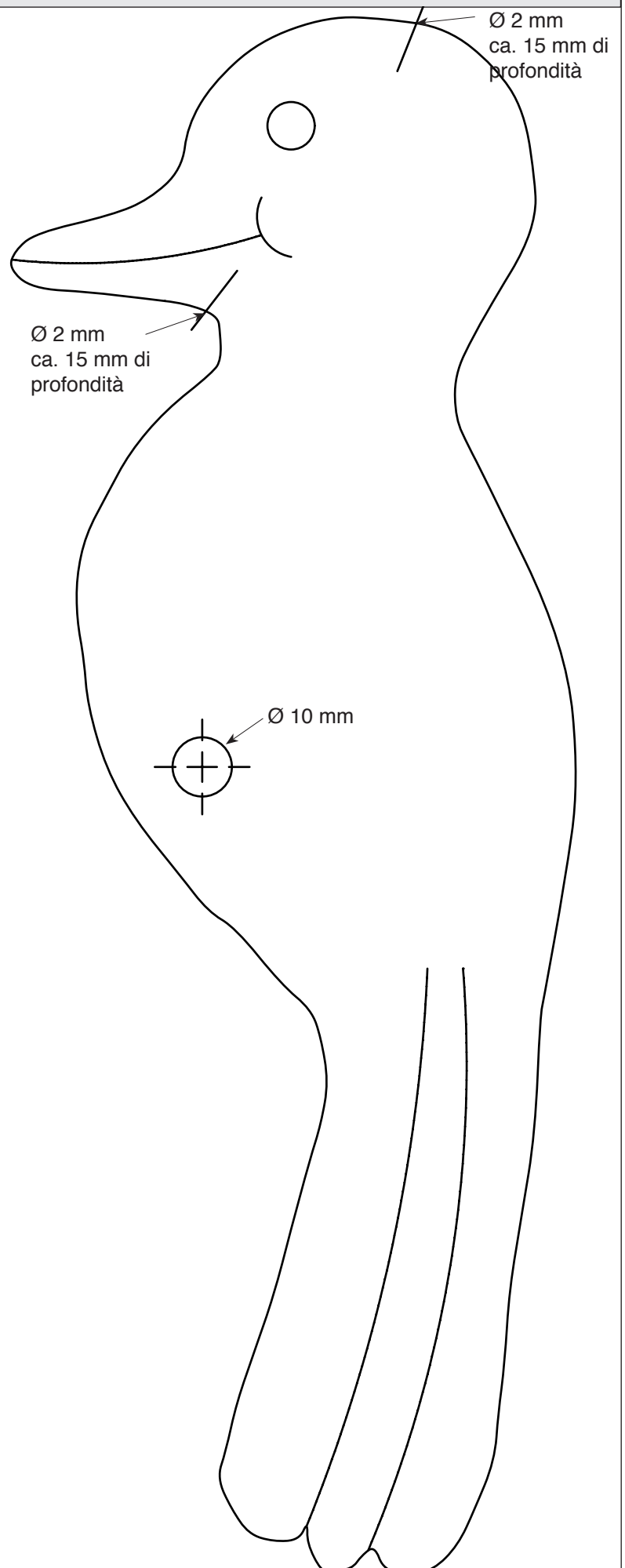

Ala

Scala 1 : 1

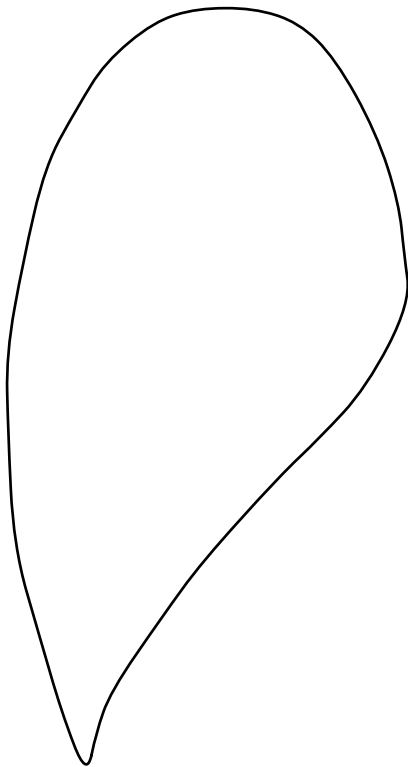

7. Sagome

assicella di base

scala 1 : 1

