

# OPITEC

**100.045**

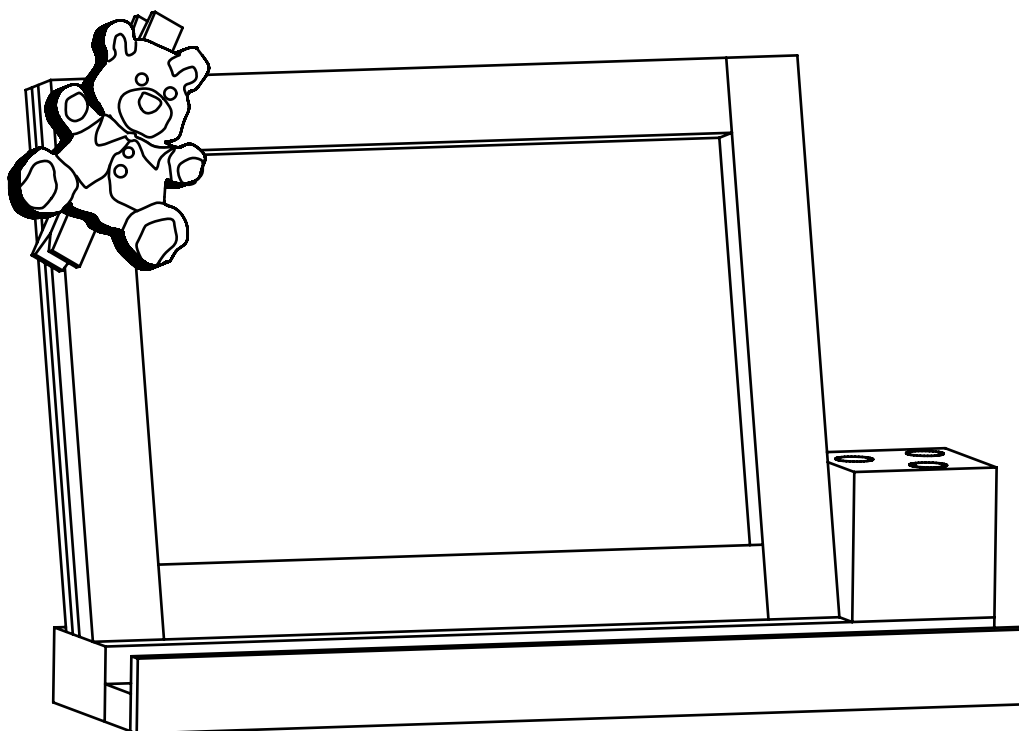







**H o r a r i o**

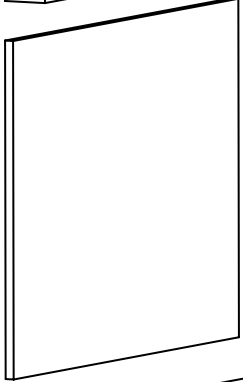

**NOTA**

Las maquetas de OPITEC, una vez terminadas, no deberían ser consideradas como juguetes en el sentido comercial del término. De hecho, se trata de material didáctico adecuado para un trabajo pedagógico. Los menores sólo deben realizar los trabajos relacionados con este kit bajo la supervisión de un adulto. No apto para niños menores de 36 meses, ya que existe riesgo de asfixia.

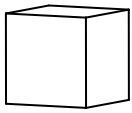
## 1. Lista de piezas:

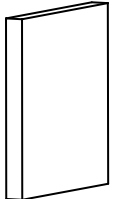
Componente	Material	Cantidad	Figura / N° pieza	Dimensiones
<b>Soporte base</b>	Listón de pino	1		20 x 40 x 250 mm
	Listón de pino	1		10 x 20 x 250 mm
	Listón de pino	1		5 x 20 x 250 mm
<b>Marco</b>	Tablero contrachapeado	1		4 x 150 x 210 mm
	Listón de pino	2		5 x 10 x 250 mm
	Listón de pino	1		5 x 10 x 150 mm
	Listón de pino	2		10 x 20 x 150 mm
	Listón de pino	2		10 x 20 x 250 mm
	<b>Portalápices</b>	Cubo de pino	1	
Barra redonda		1		∅ 8 x 100 mm
<b>Portahojas</b>	Pinza para la ropa	1		
	Tablero contrachapeado	1		8 x 80 x 80 mm

## 2. Despiece

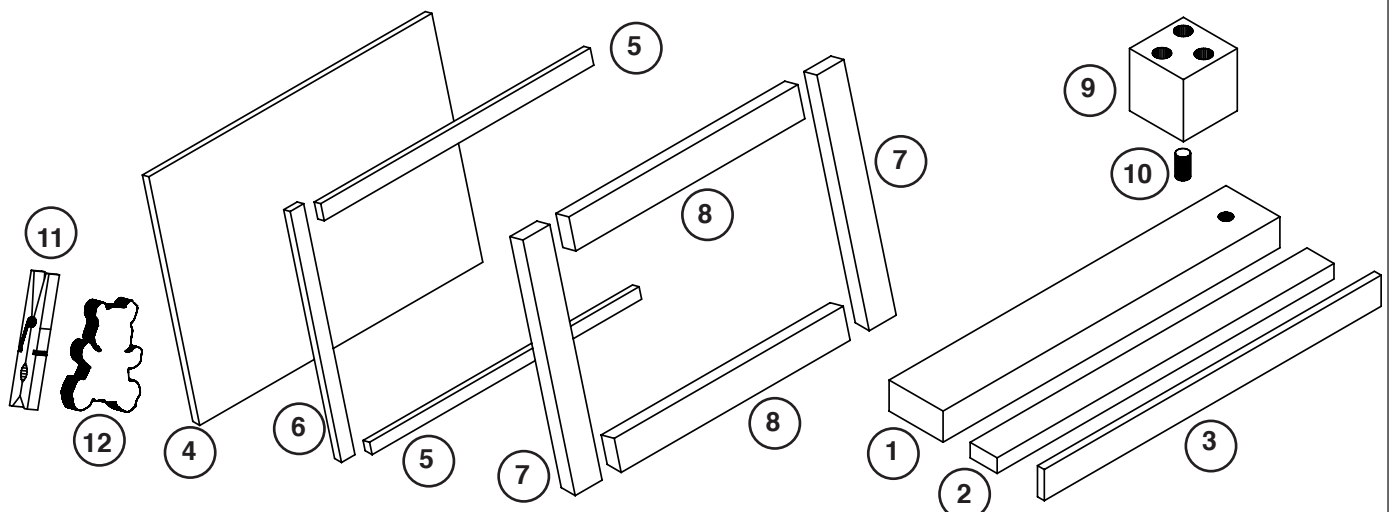

### 3. Instrucciones de montaje:

#### **Generalidades:**

Los listones del marco se pueden encolar unos con otros a inglete o a tope. En el plano se describe cómo encollarlos a tope de forma sencilla.

Las medidas de las piezas del marco se obtienen de los dibujos.

### Esquema de las instrucciones de montaje:

1. Soporte base
2. Marco
3. Portalápices
4. Portahojas
5. Horario

### 1. Soporte base

1.1 Perforar 10 mm aproximadamente el listón (1) de 20 x 40 x 250 mm con un  $\varnothing$  8 mm, según el dibujo. A continuación, limpiar el listón.

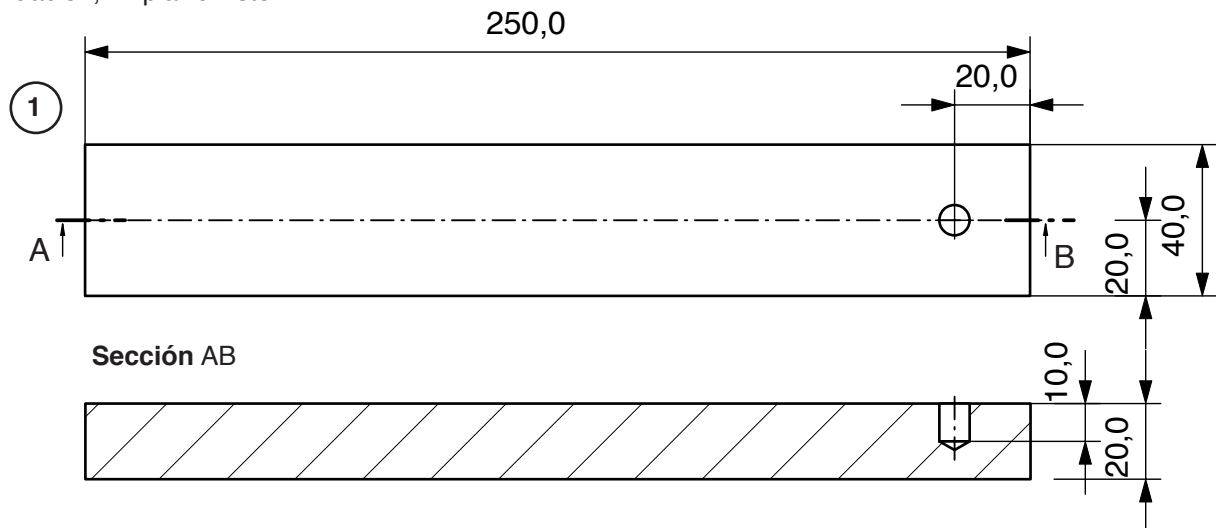

1.2 Encolar los listones (1, 2 y 3) para formar el soporte base.

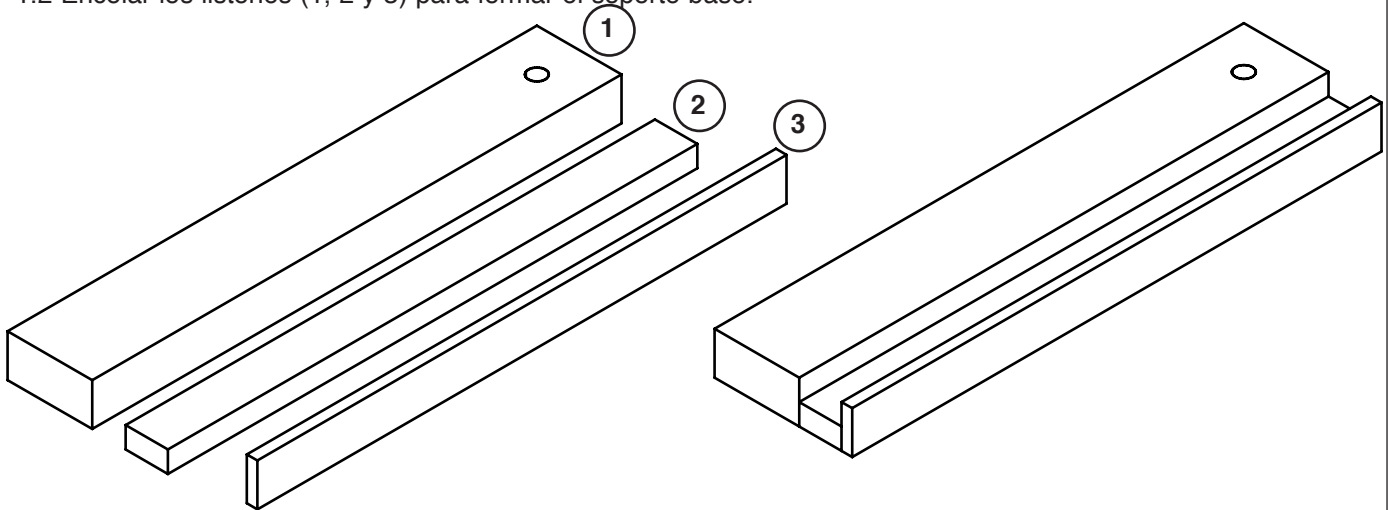

## 2. Marco

### **Generalidades:**

Los listones del marco se pueden encolar unos con otros a inglete o a tope. En el plano se describe cómo encolarlos a tope de forma sencilla.

2.1 Acortar dos listones (5) de 5 x 10 x 250 mm a 200 mm y limpiar el corte.

2.2 Encolar el listón (6) de 5 x 10 x 150 mm y los dos recortes a medida del listón (5) de 5 x 10 x 200 mm, según el dibujo, sobre el tablero contrachapeado (4) de 4 x 150 x 210 mm.

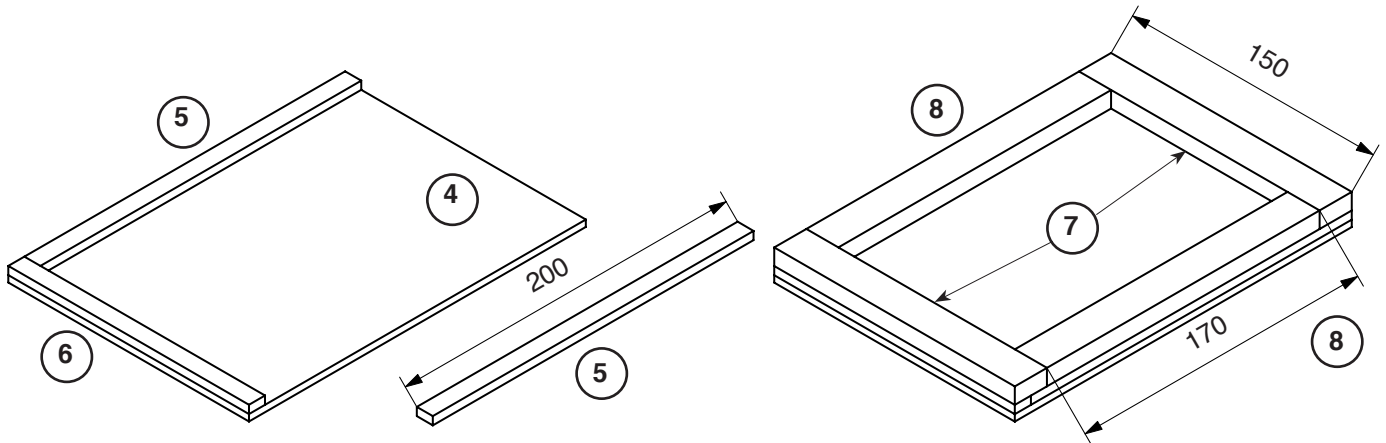

2.3 Acortar los dos listones (8) de 10 x 20 x 250 mm a 170 mm y limpiar el corte.

2.4 Encolar los listones (7) de 10 x 20 x 150 mm y los dos recortes a medida de los listones (2) de 10 x 20 x 170 mm, según el dibujo.

2.5 Una vez el marco se ha secado, se tiene que encolar sobre el soporte base.

Para ello, la parte inferior se bisela 15° aproximadamente (con lima o lijadora de cinta).

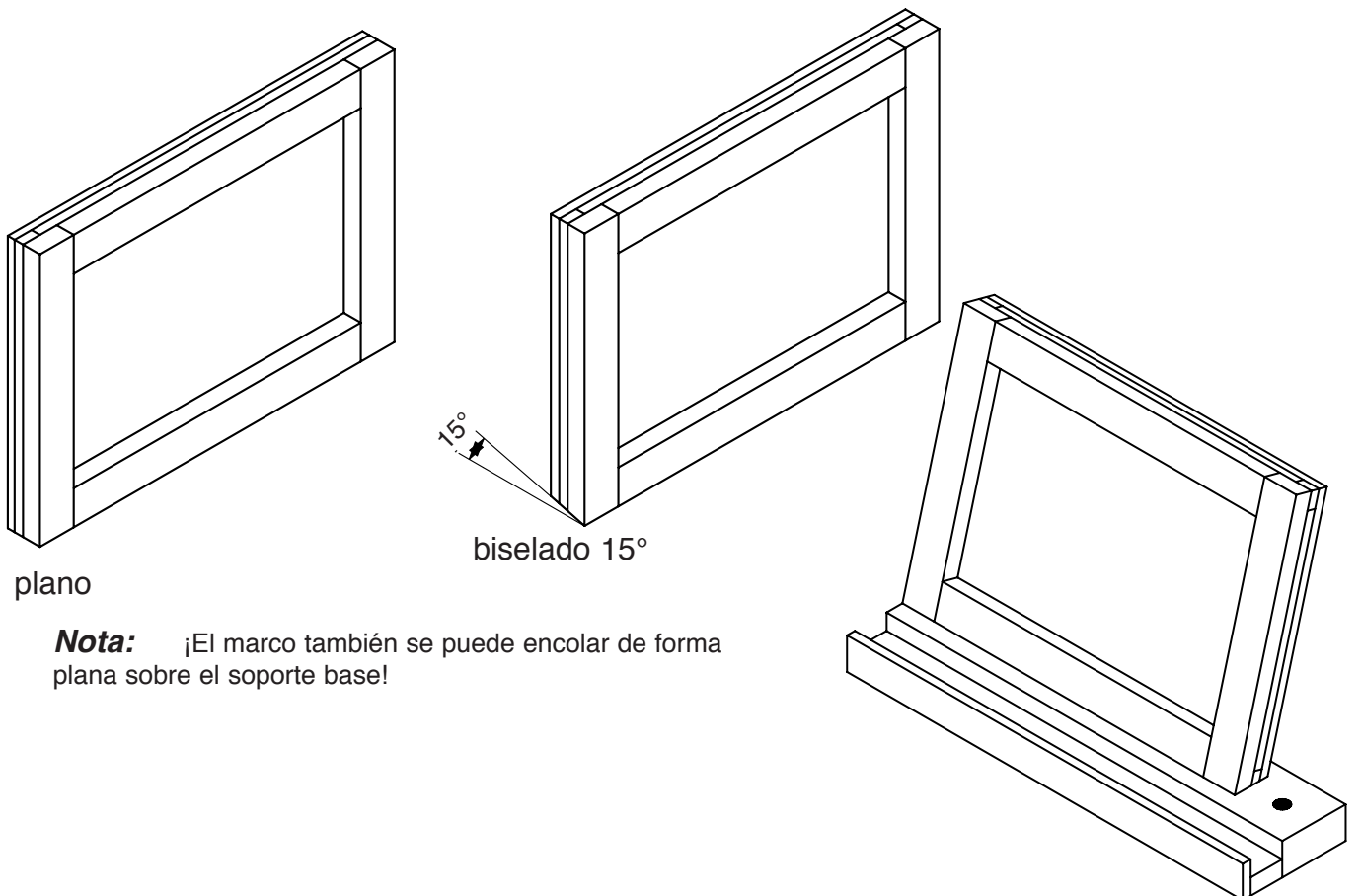

**Nota:** ¡El marco también se puede encolar de forma plana sobre el soporte base!

### 3. Porta lápices

3.1 Perforar 3 veces 25 mm aproximadamente el cubo (9) desde la parte superior con un  $\varnothing$  10 mm, según el dibujo. Perforar 10 mm aproximadamente el centro de la parte inferior con un  $\varnothing$  8 mm.

**Nota:** La posición y la cantidad de orificios de la parte superior para los lápices pueden ser las que se prefieran.

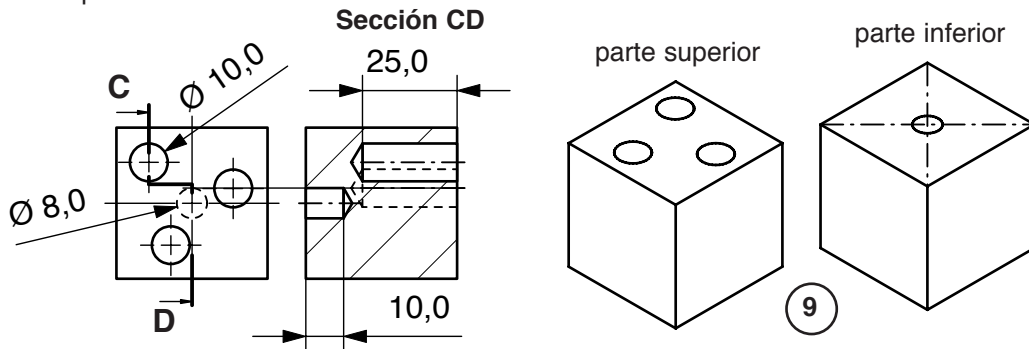

3.2 De la barra redonda (10), serrar un trozo de aproximadamente 15 mm de longitud y limpiarlo.

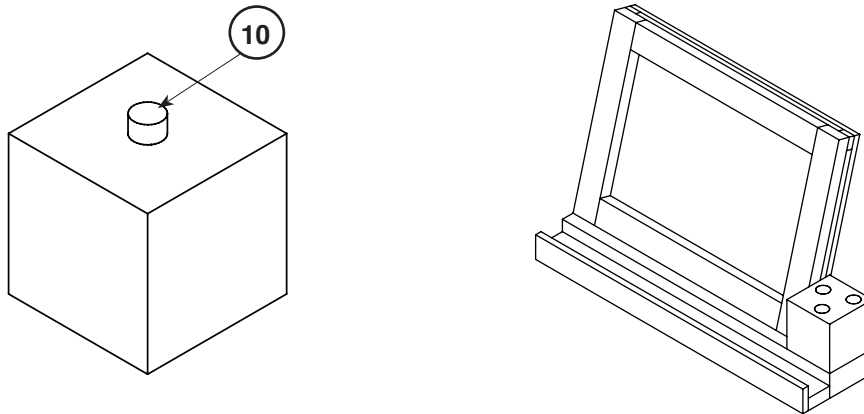

3.3 Encolar el recorte a medida de la barra redonda (10) en el orificio de 8 mm de la parte inferior.

3.4 Colocar el portalápices en el orificio del soporte base.

### 4. Porta hojas

4.1 Escoger una de las plantillas de la página 7 o un motivo propio, pasarlo al tablero contrachapeado (12) de 8 x 80 x 80 mm y serrarlo. Limpiar el corte.

4.2 Colorear el motivo y el soporte de madera.

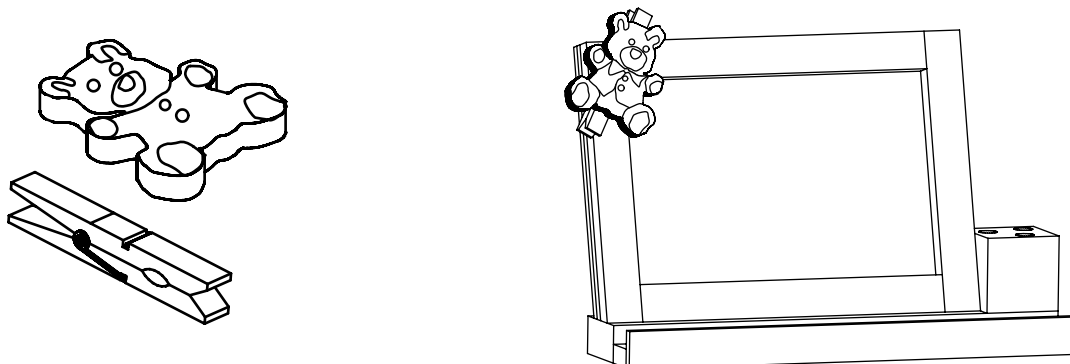

4.3 Encolar el motivo centrado en la pinza para la ropa (11). A continuación, encolar la pinza en el marco.

### 5. Horario

Recortar el horario de la página 7, eventualmente pegarlo sobre un cartón gris, y pasarlo por la ranura del marco. Volver a colocar el portalápices en el soporte base.





### Horario

<i>Hora</i>	<i>Lunes</i>	<i>Martes</i>	<i>Miércoles</i>	<i>Jueves</i>	<i>Viernes</i>	<i>Sábado</i>