

OPITEC

Hobbyfix

108.122

CD-Koffer

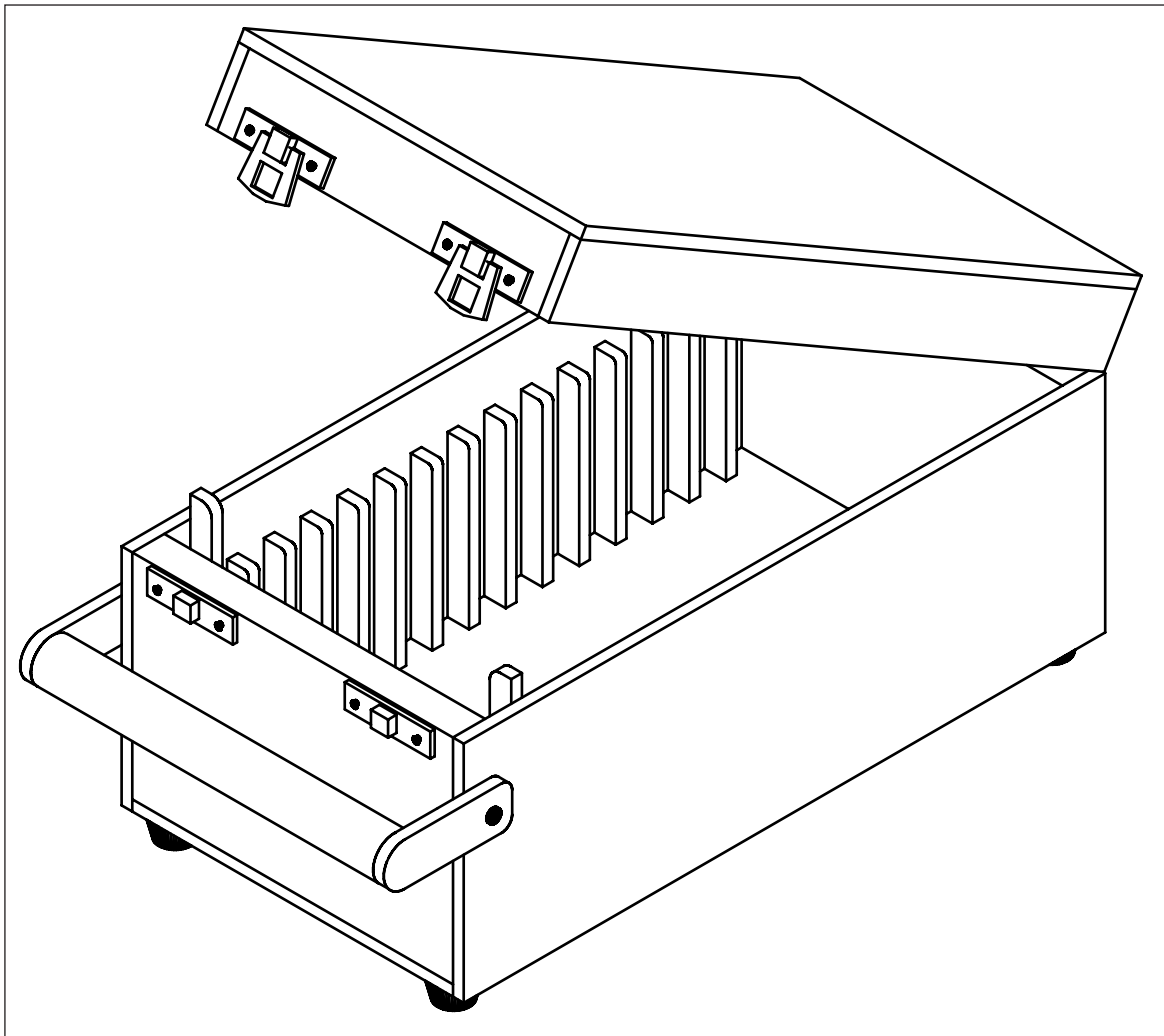

Hinweis

Bei den OPITEC Werkpackungen handelt es sich nach Fertigstellung nicht um Artikel mit Spielzeugcharakter allgemein handelsüblicher Art, sondern um Lehr- und Lernmittel als Unterstützung der pädagogischen Arbeit.

1. Sachinformation:

Art:	Gebrauchsgegenstand/Modell als Werkpackung
Verwendung:	Im Werkunterricht ab der 4. Jahrgangsstufe

2. Materialkunde:

Werkstoff:	Kiefernholz (Nadelholz), Weichholz; sollte zum Verarbeiten entsprechend getrocknet sein; Sperrholz, mehrlagig Faserrichtung gegeneinander versetzt!
Bearbeitung:	Holz wird gesägt, geraspelt, gefeilt, gebohrt und geschliffen; anreißen nach Maß - oder Schablone;
Holzverbindung:	verleimen (Weißleim), schrauben;
Oberfläche:	wachsen (flüssig oder fest); Holzlacke (Grundierung/Lack); beizen (farbig und wasserlöslich - danach Lackschicht); Leinöl

3. Werkzeuge:

sägen:	Laubsäge für Rundungen und Schnitte, die mit anderen Sägen nicht durchgeführt werden können; <u>Beachte!</u> Laubsägeblätter mit den Zähnen nach vorn unten in den Bogen einspannen! Laubsägetischchen verwenden; Laubsägebogen konstant, gerade und ruhig bewegen; Werkstück drehen; Feinsäge für gerade Schnitte und zum Absägen von Rundstäben geeignet; <u>Beachte!</u> Werkstück einspannen! Gehrungssäge oder Schneidlade für die Winkelschnitte verwenden;
feilen:	je nach Bearbeitungsgrad die Feilenauswahl treffen; <u>Beachte!</u> Feile nur auf Schubbewegung belasten!
schleifen:	Schleifklotz für Kanten und Flächen, Schleifpapier für individuelle Formen verwenden;
bohren:	Handbohrmaschine oder elektrische Ständerbohrmaschine verwenden; <u>Beachte!</u> geltende Sicherheitsvorschriften beachten (lange Haare, Schmuck aller Art, Kleidung, Schutzbrille, Spannvorrichtung)!
spannen:	gut geeignet sind Klemmzwingen (leicht, hinterlassen keine Werkzeugspuren)

4. Stückliste:

Baugruppe	Material	Menge	Größe	Abbildung
Boden/Deckel Seitenteile/Griff	Sperrholz	3	5 x 210 x 300 mm	
Rück-/Stirnseite (Boden)	Kiefern Brett	2	15 x 100 x 150 mm	
Rück-/Stirnseite (Deckel)	Kiefernleiste	2	10 x 30 x 150 mm	
Abstandsleisten	Kiefernleiste	18	5 x 10 x 150 mm	
Griff	Rundstab	1	∅ 20 x 200 mm	
Verschuß	Metall	2	25 x 40 mm	
Scharnier	Metall	2	35 x 40 mm	
Kunststofffüße	PVC	4	∅ 20 x 10 mm	
Nägel	Metall	8	10 mm	
Schraube	Metall	12	3 x 12 mm	
Schraube	Metall	2	3 x 30 mm	

5. Explosionszeichnung

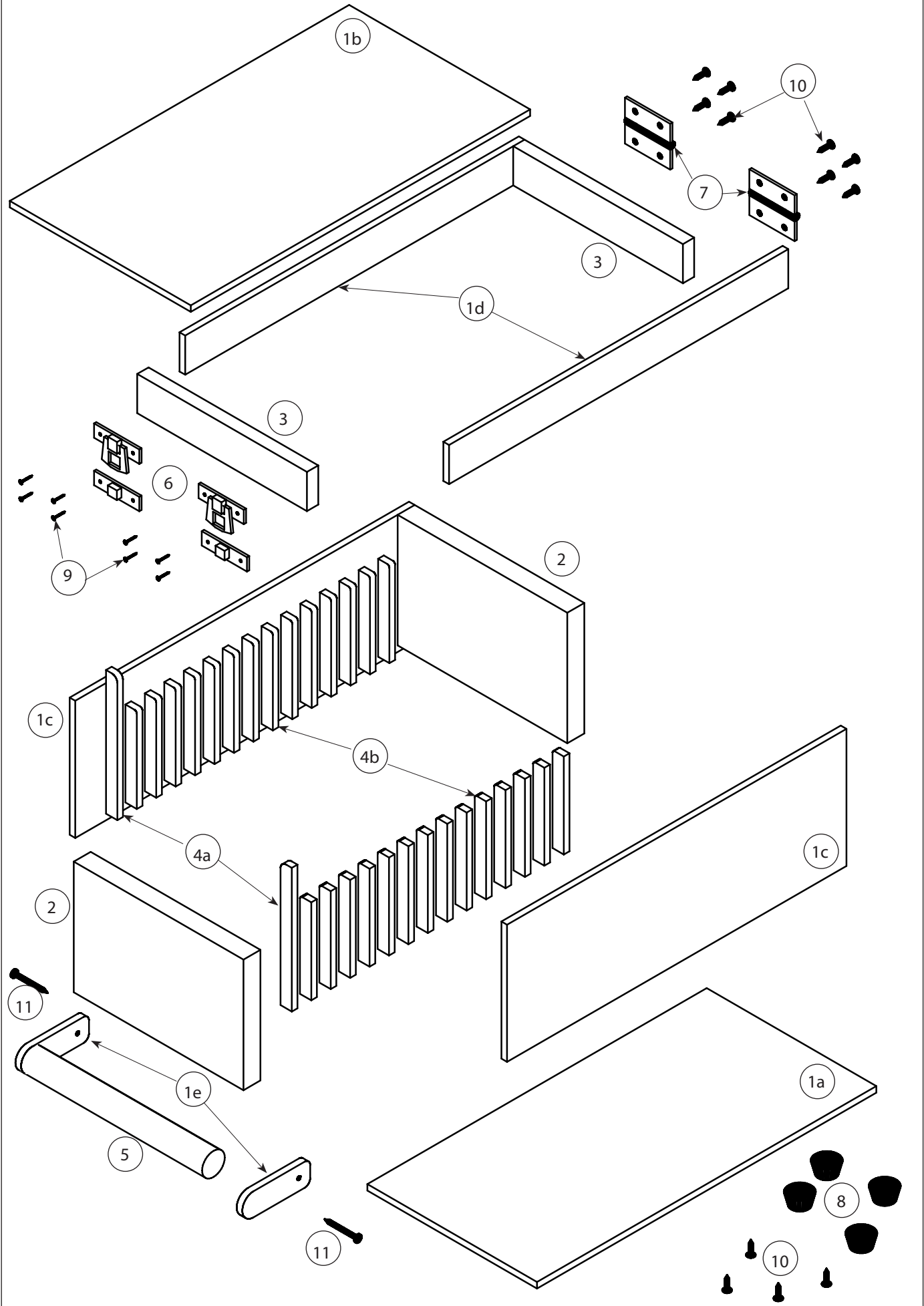

6. Bauanleitung Übersicht

- 6.1 Herstellung und Montage Unterteil
- 6.2 Montage Deckel
- 6.3 Herstellung und Montage Abstandshalter
- 6.4 Herstellung und Montage Griff
- 6.5 Endmontage

6.1 Herstellung und Montage Unterteil

6.1.1 Die drei Sperrholzplatten (1) 5 x 210 x 300 mm nach Schneideplan einteilen und Teile (1a/1b/1c/1d/) aussägen. Sägeschnitte versäubern!

Hinweis: Sperrholzreste für die Griffteile (1e) aufheben!

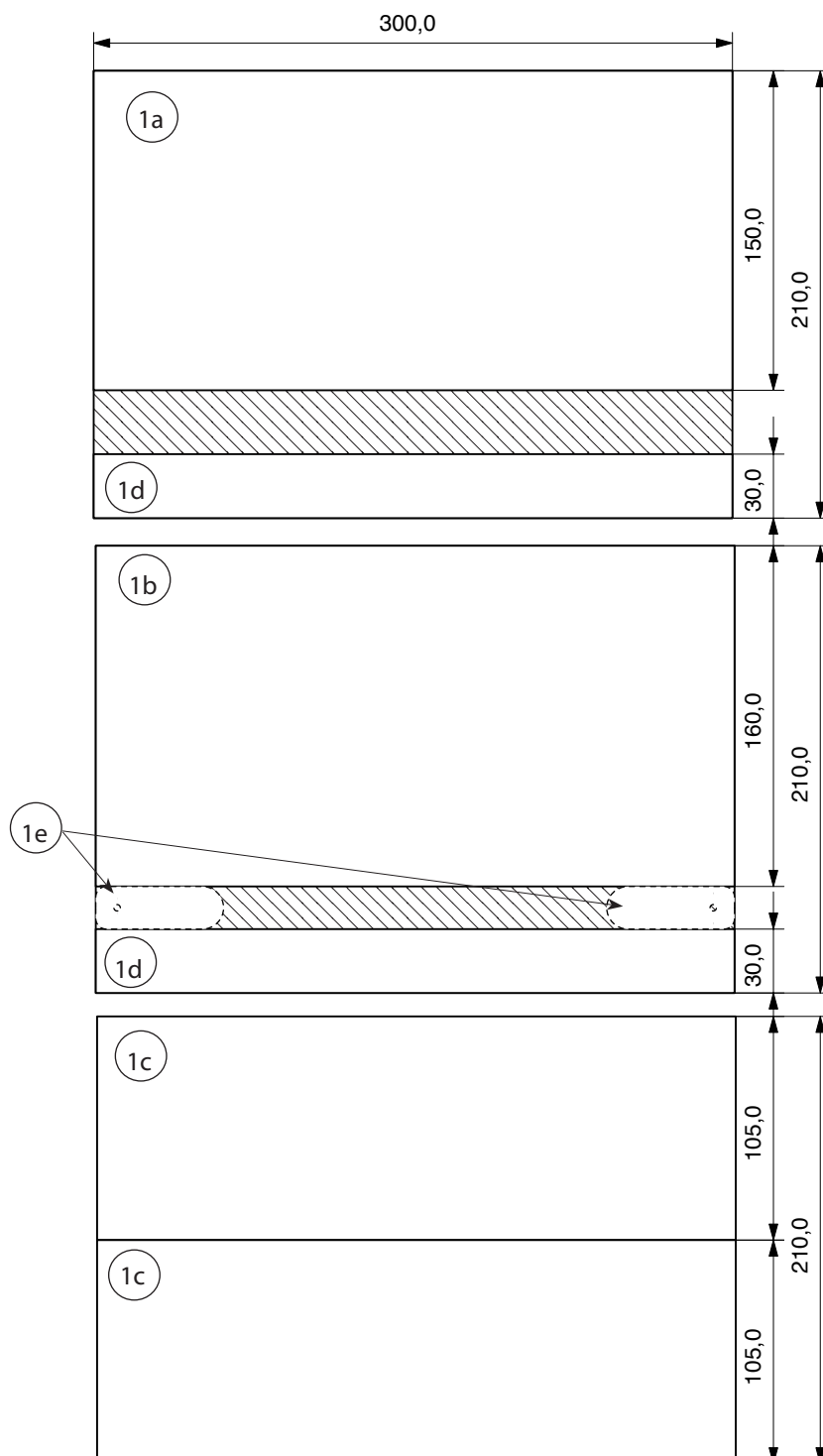

6.1.2 Grundplatte (1a) 5 x 150 x 300 mm, Seitenteile (1c) 5 x 105 x 300 mm, Rück- und Stirnseite (2) 15 x 100 x 150 mm zum Unterteil zusammenleimen.

Hinweis: Seitenteile (1c) werden seitlich an die Grundplatte (1a) geleimt!

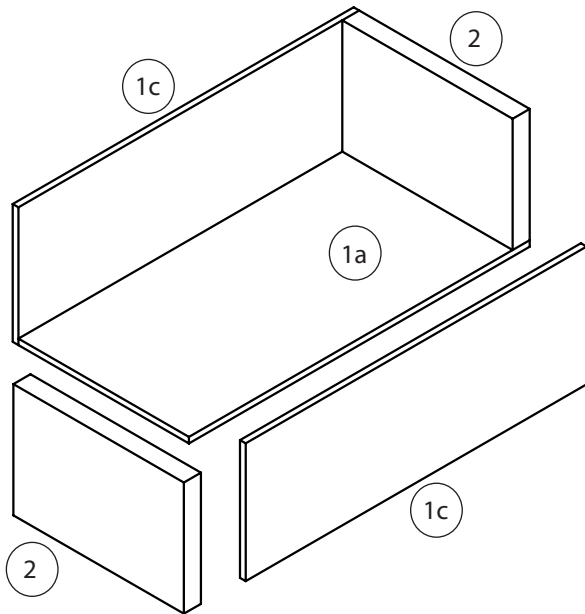

Vorderansicht

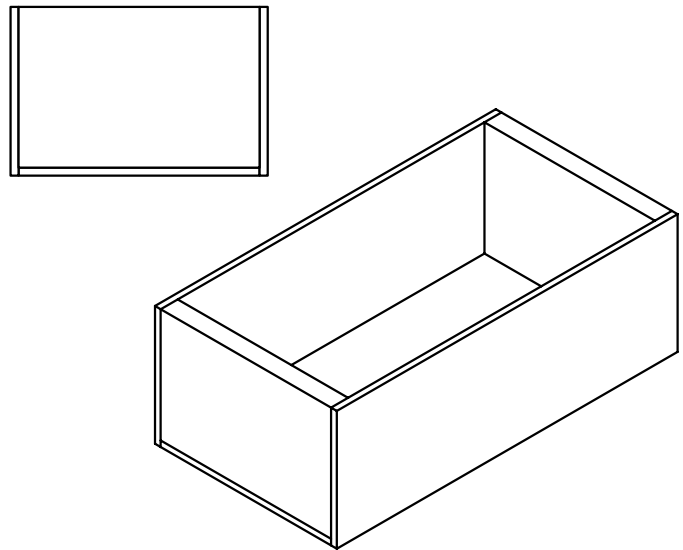

6.2 Montage Deckel

Deckelplatte (1b) 5 x 160 x 300 mm, Seitenteile (1d) 5 x 30 x 300 mm, Stirn- und Rückseite (3) 10 x 30 x 150 mm zum Deckel zusammenleimen.

Hinweis: Seitenteile (1d) werden auf die Deckelplatte (1b) geleimt!

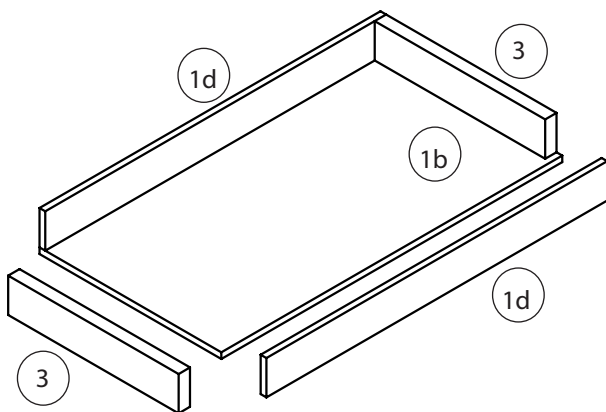

Vorderansicht

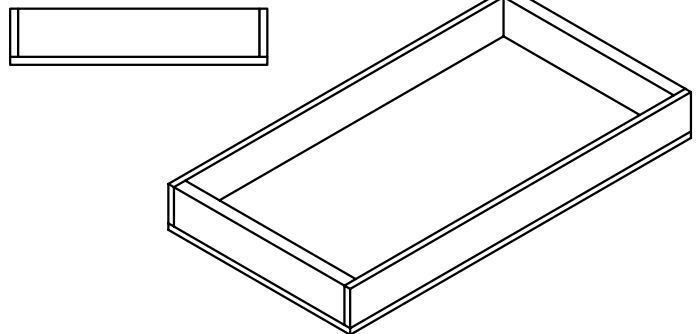

6.3 Herstellung und Montage Abstandshalter

6.3.1 Zwei Leisten (4) 5 x 10 x 150 mm auf 110 mm Länge kürzen (4a) und eine Ecke an einem Ende 5 mm abrunden (s. Zeichnung).

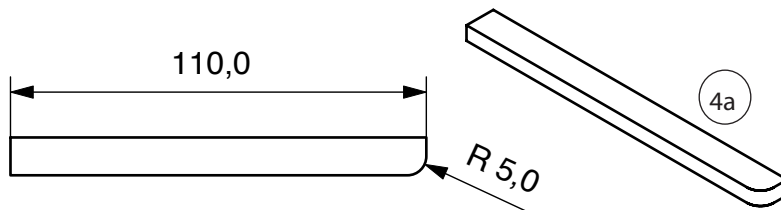

6.3.2 14 Leisten (4) 5 x 10 x 150 mm halbieren, damit sie ca. 75 mm lang sind (4b) und eine Ecke an einem Ende 2 mm abrunden (s. Zeichnung).

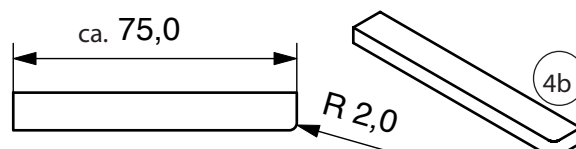

6.3.3 Führungsleisten (4a) im Abstand von 12 mm zur Stirnwand (2) des Unterteiles mit der Abrundung nach innen an die Seitenwände (1c) und bündig zum Boden (1a) festleimen.

Hinweis: Aus den Leisten- oder Sperrholzresten ein Distanzstück mit 12mm breite anfertigen, damit die Abstandshalter im gleichen abständen angeleimt werden!

6.3.4 Abstandsleisten (4b) im Abstand von 12 mm an die Seitenwände und bündig zum Boden festleimen.

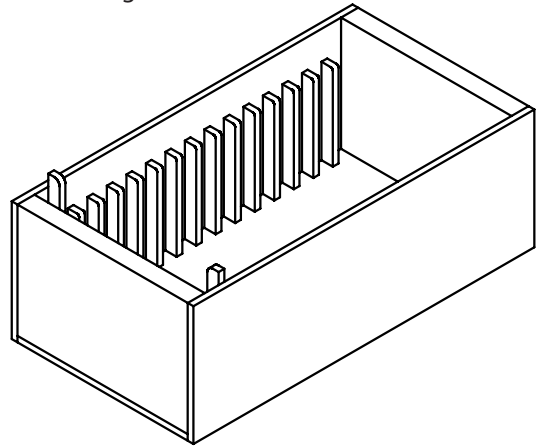
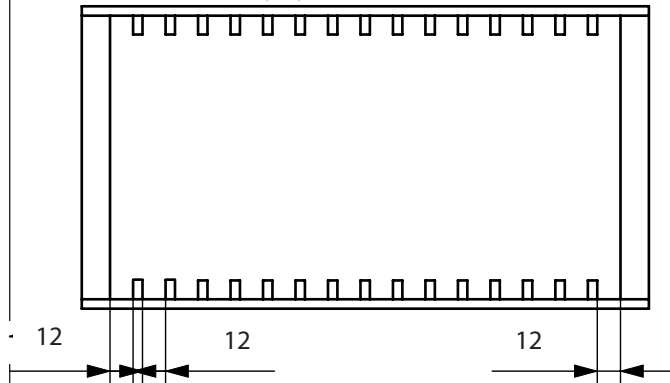

6.4 Herstellung und Montage Griff und FüÙe

6.4.1 Maße für die beiden Griffhalter (1e) auf die Sperrholzreste (1) übertragen, $\varnothing 3$ mm bohren und aussägen.

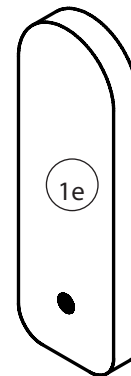
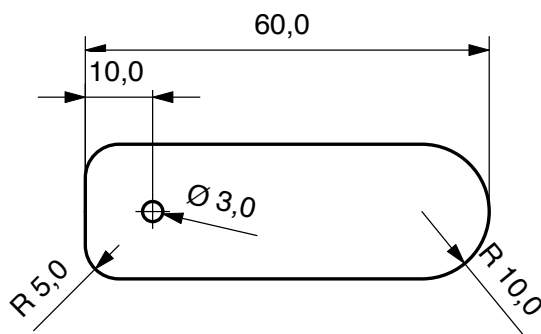

6.4.2 Rundstab (5) $\varnothing 20 \times 200$ mm auf 160 mm kürzen. Sägeschnitt verschleifen.

6.4.3 Rundstabszuschnitt (5) und Griffhalter (1e) zum Griff zusammenleimen

Hinweis: Bohrungen der Griffhalter liegen in einer Flucht!

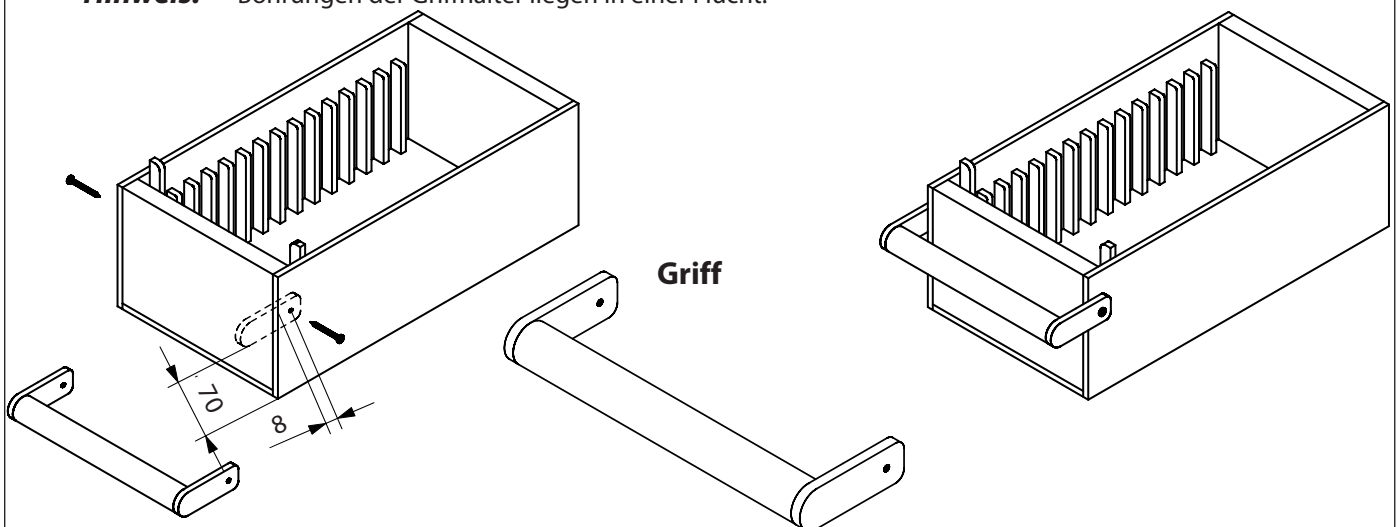

6.4.4 Griff mit den Schrauben (11) 3×30 mm in einer Höhe von ca. 70 mm und von vorne um ca. 8mm eingerückt (Mitte Stirnseite (2)) am Unterteil drehbar befestigen.

Hinweis: Löcher für die Schrauben vorstechen!

6.4.5 FüÙe (8) mit 4 Schrauben (10) 3 x 12 mm in den Ecken der Grundplatte bündig zu den Außenkanten befestigen.

Hinweis: Schrauben nicht zu weit eindrehen, damit die FüÙe nicht über die Schraubenköpfe rutschen!

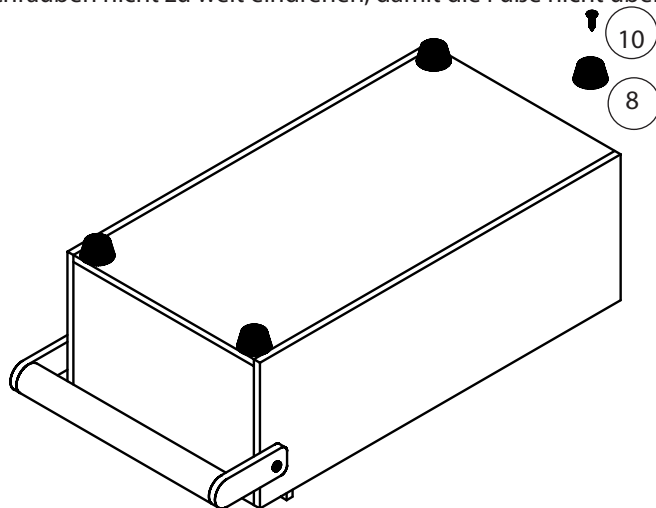

6.5 Endmontage

6.5.1 Deckel deckungsgleich auf das Unterteil legen und mit Schraubzwingen oder Klebeband fixieren.

6.5.2 Scharniere (7) mit den restlichen Schrauben (10) am Unterteil und Deckel um ca. 5 mm eingerückt befestigen.

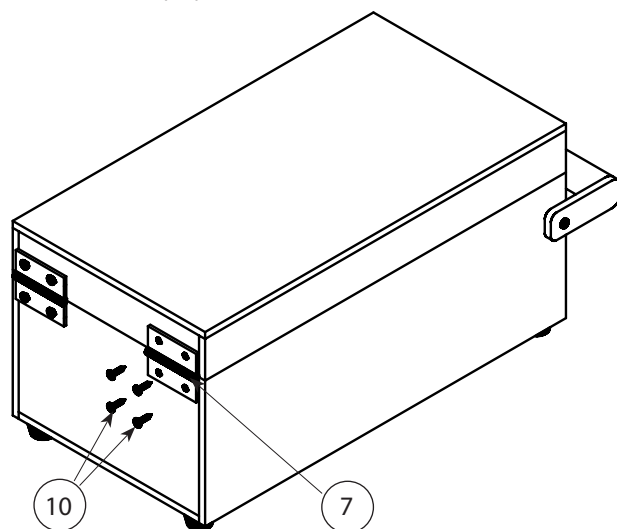

6.5.3 Verschlussteile (6) zusammenstecken und mit den Nägeln (9) vorne um ca. 10 mm eingerückt am Unterteil und Deckel befestigen.

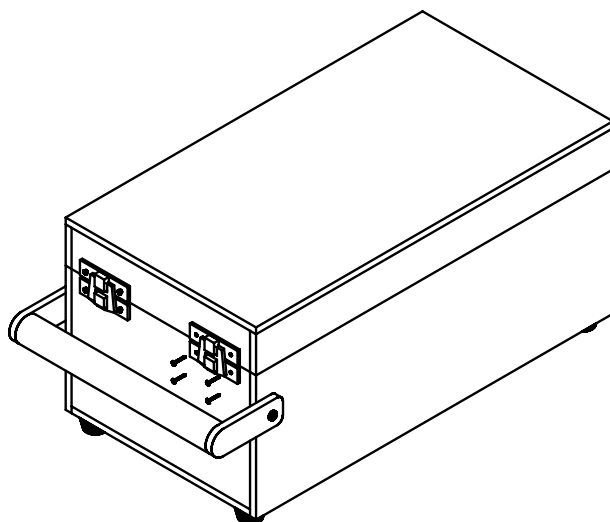

6.5.4 Fixierung lösen und überprüfen ob der Deckel und die Verschlüsse richtig schließen.

6.5.5 Farbige Gestaltung ist freigestellt. Wir empfehlen das Holz mit Klarlack oder Wachs zu versiegeln.