

OPITEC

Hobbyfix

108.720

Porte-manteau



Liste des matériaux	Quantité	Dimensions (mm)	N° de pièce
Contreplaqué du Gabon	1	495x140x10	1
Contreplaqué du Gabon	2	160x60x10	2
Latte en pin	1	300x20x10	3
Figurine de footballeur, blanc	3	110 mm	4
Baguette en bois souple	1	500x15	5
Roue en hêtre profilée	2	20mm	6
Ecrou zingué	3	M5	7
Vis pour panneaux d'agglomérés	6	3x16	8
Boulon à tête conique	3	5x25	9

Outils recommandés :

Crayon, règle,
Scie fine ou scie à découper
Perceuse ou foret à main
Tournevis à fente en croix
Outil à chanfreiner
Papier émeri
Colle à bois, Peinture, Pinceau
Râpe à bois et lime

REMARQUE

Une fois terminées les maquettes de construction d'OPITEC ne sauraient être considérées comme des jouets au sens commercial du terme. Ce sont, en fait, des moyens didactiques propres à accompagner un travail pédagogique.

Instructions

- La plaque de base coupée aux bonnes dimensions est jointe au kit. Sur celle-ci, on va dessiner avec la règle et le crayon, les trous qui seront nécessaires à la fixation de la suspension (voir III. 1). Bien respecter les dimensions !! Percer tous les trous ainsi marqués à l'aide d'un foret à main ou d'une perceuse. Chanfreiner les 4 trous de 3 mm de diamètre pour les boulons à tête conique au dos de la plaque avec un outil à chanfreiner afin que les boulons ne dépassent pas ultérieurement de la plaque en contreplaqué. Chanfreiner les deux trous de 5 mm de diamètre pour la suspension du portemanteau vers l'avant.

III. 1

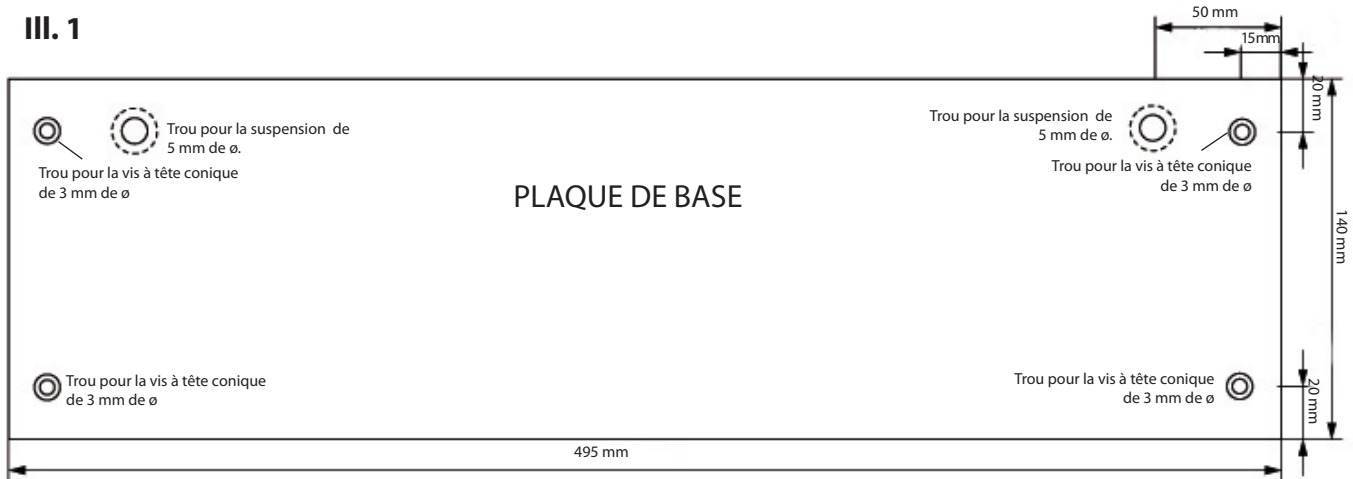

- Sur les deux plaques en contreplaqué de Gabon jointes 160 x 60x10 mm, marquer une longueur de 140 mm. Scier ces éléments latéraux à l'aide d'une scie fine ou d'une scie à découper. Sur les pièces latérales ainsi raccourcies, dessiner un trou selon les dimensions indiquées (ill. 2) et percer avec le foret adéquat. C'est dans ce trou qu'on va enfoncer la barre du porte-manteau.

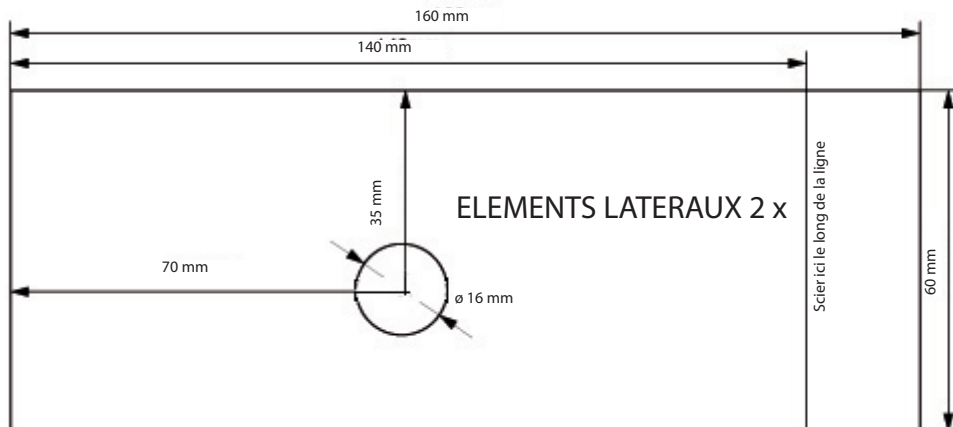

III. 2

- Sur les éléments latéraux, selon l'illustration 3 et en prenant les dimensions en considération, dessiner les arrondis indiqués aux angles (à cet effet, le dessin conforme aux dimensions peut servir de pochoir). Travailler les arrondis avec une scie à découper ou une râpe et une lime. Si l'arrondi a été scié, poncer les angles avec du papier émeri.

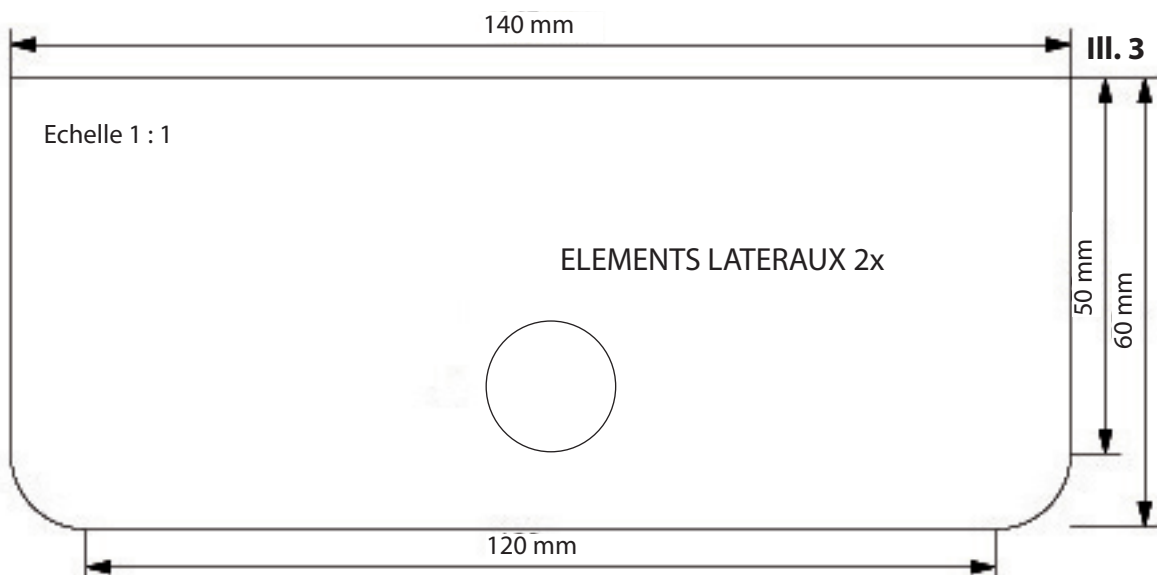

III. 3

Instructions

4. Marquer 2 x une longueur de 140 mm sur la latte en pin 300x20x10 mm contenue dans le kit. Découper ces deux éléments à l'aide d'une scie fine (voir ill. 4).

III. 4

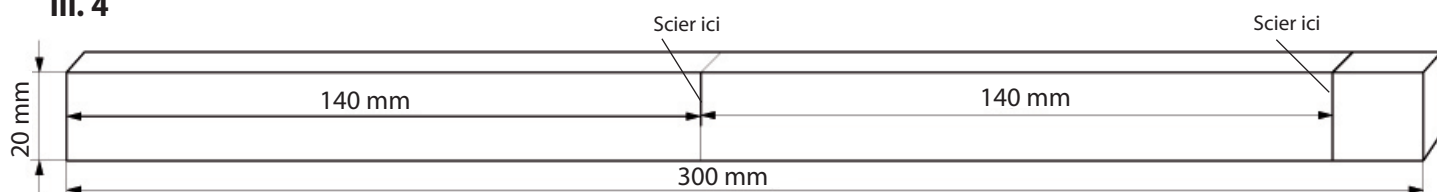

5. Coller chacune des lattes raccourcies à 140 mm sur chacun des éléments latéraux. Veiller à ce que les arêtes soient bien adaptées l'une à l'autre.

Placer l'élément latéral complet sur la plaque de base. A l'aide d'un perceur, sur la pièce latérale, marquer l'endroit où les trous pour les vis devront se trouver, à travers les trous prépercés (ill. 5) dans la plaque de base.

Faire les trous de 3 mm de diamètre afin de faciliter le vissage des éléments latéraux avec la plaque de base (voir ill. 5a).

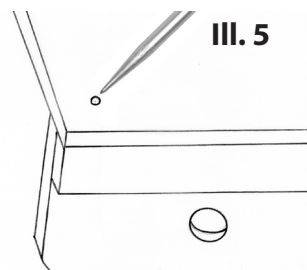

III. 5a

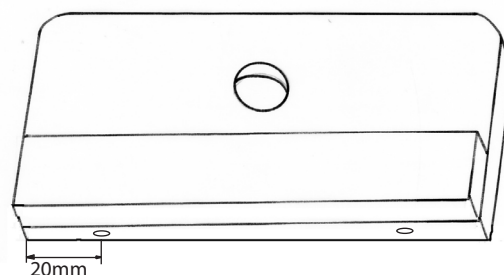

6. On va maintenant coller verticalement les éléments latéraux terminés sur la plaque de base.
De l'autre côté du porte-manteau, il faut poser l'élément latéral de manière symétrique sur la pièce déjà collée.

Attention :

Coller les éléments latéraux à franc-bord avec l'arête latérale de la plaque principale (voir ill. 6).

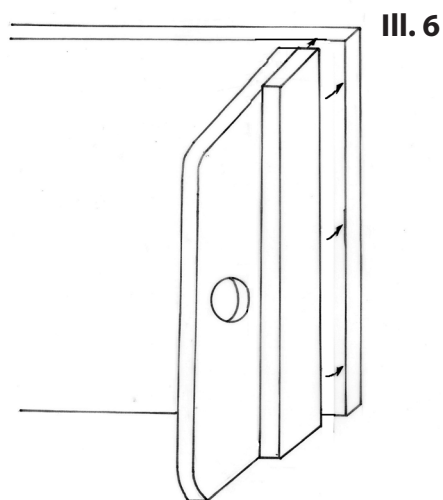

7. Assembler les deux éléments l'un avec l'autre à travers les trous prépercés aux point 1 et point 5 avec des vis pour panneaux d'agglomérés (voir ill. 7)

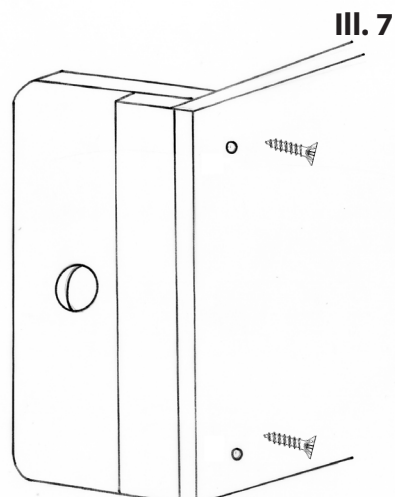

Instructions

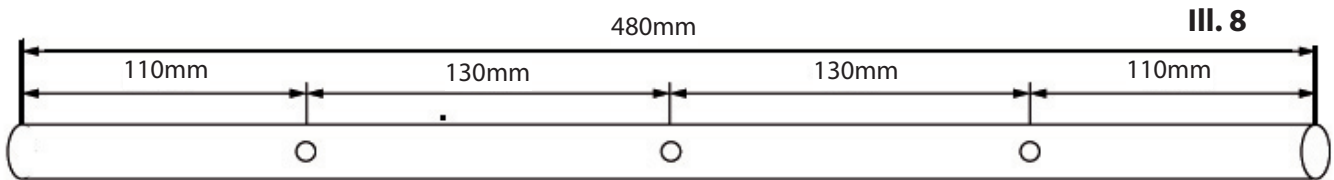

8. Raccourcir la baguette de bois souple de \varnothing 15 x 500 mm à 480 mm et reporter les dimensions indiquées à l'ill. 8 sur la baguette. Percer les 3 trous de 5 mm de \varnothing pour la fixation des personnages footballeurs, à travers la baguette.

Remarque :

En serrant la baguette dans un étau de machines, le perçage des trous est facilité.

ATTENTION:

Aléser le trou au dos du footballeur à 5 mm de \varnothing , car sinon la vis, lors de la fixation sur la baguette ne peut pas passer à travers le trou. Si vous souhaitez mettre le porte-manteau en peinture, alors il faudrait peindre la baguette avant de fixer les personnages-footballeurs.

On peut décorer le porte-manteau de manière personnalisée. Nous recommandons toutefois un vernis mat ou brillant.

9. Enfoncer les personnages-footballeurs sur la baguette jusqu'au trou prévu à cet effet et, à l'aide d'une vis à filet à tête conique 25 x 5 mm, fixer.

Attention : On va enfoncer la vis à travers le dos et la serrer sur le devant de la figurine avec un écrou adéquat. (voir ill. 9+10)

Bien serrer les vis à l'aide d'un tournevis à fente en croix (voir ill. 11).

10. Suspendre la baguette en bois souple avec les footballeurs bien attachés, dans les trous des parois latérales (voir ill. 12).

Fixer la baguette de l'extérieur à la paroi latérale en vissant une roue en bois de chaque côté avec une vis à tête conique (voir Ill. 13).

