

# OPITEC

## Hobbyfix

### 108.568

## Probeta para flores en soporte de madera



#### NOTA

Una vez terminadas, las maquetas de construcción de OPITEC no deberían ser consideradas como juguetes en el sentido comercial del termino. De hecho son medios didácticos adecuados para un trabajo pedagógico.

| <b>Materiales suministrados</b> | <b>Cantidad</b> | <b>Medidas (mm)</b> | <b>Nº de pieza</b> |
|---------------------------------|-----------------|---------------------|--------------------|
| Contrachapados                  | 2               | 8x110x220           | 1                  |
| Varillas redondas               | 2               | Ø8x250              | 2                  |
| Probetas                        | 3               | 160                 | 3                  |

#### **Herramientas necesarias:**

Lápiz, regla  
Sierra de marquetería, soporte para marquetería  
Broca Ø8mm + Ø16mm,  
Taladro vertical  
Tornillo portapiezas  
Papel de lija  
Pintura, pinceles

# Instrucciones de montaje

1. Tal como se indica en la plantilla de corte, marcar las medidas (ver pág. 3) de las piezas (1a/1b/1c) sobre las placas de contrachapado (Pieza 1) y serrar.

**Nota:** La pieza (1c) se utiliza 2 veces.

2. Perforar el corte (1b) con los agujeros de  $\varnothing$  16 mm.

**Nota:** Es imprescindible respetar las dimensiones.

3. Perforar las dos piezas (1c), en un sólo paso para mejores resultados, con los agujeros de  $\varnothing$  16 mm.

**Nota:** Fijar las dos piezas con cinta adhesiva.

Retirar la fijación y taladrar los agujeros ciegos de  $\varnothing$  8 mm según indica la figura (ver pág. 3) con una profundidad de unos 5 – 6 mm.

**Nota:** También se pueden hacer los agujeros de forma que atraviesen completamente la madera; en este caso, las varillas se verán al final por la parte superior.

Plan de corte

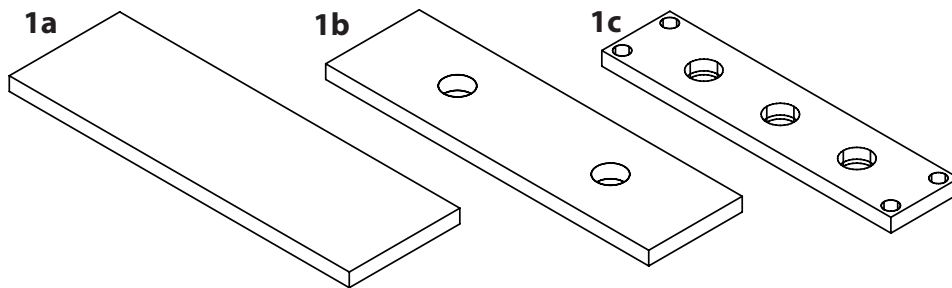
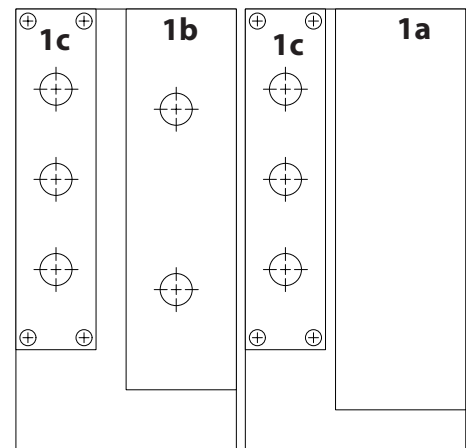

4. Según se ilustra, encolar las piezas (1a + 1b) y una de las piezas (1c) colocando una sobre la otra cuidadosamente y centrándolas bien.

**Nota!**

Los agujeros de  $\varnothing$  16 mm de las piezas (1b+1c) que se encuentran en la parte exterior deben coincidir a la perfección.

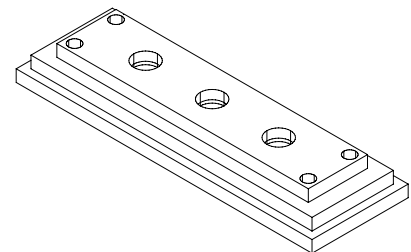

5. Cortar las varillas redondas (Pieza 2) en cuatro pedazos de 80 mm de largo cada uno. Lijar bien los cortes.

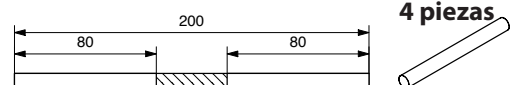

6. Encolar los 4 cortes de varilla en los agujeros ciegos de la primera pieza (1c). Encolar la segunda pieza (1c) posicionando los agujeros ciegos sobre las 4 varillas.

7. Ahora, puede pintar el soporte de madera.

**Hinweis:** Oberfläche evtl. mit Wasserblocker (603.415) behandeln!

8. Poner las probetas en los agujeros de  $\varnothing$  16 mm. Decorar los jarrones con flores.

¡Listo!

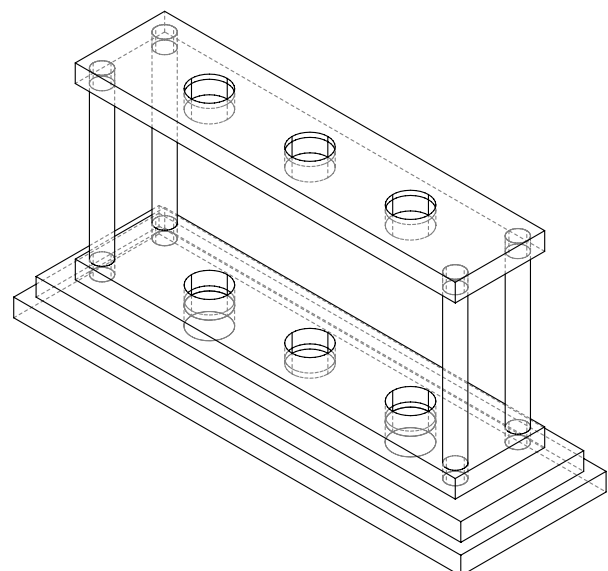

# Instrucciones de montaje

**Cortes**  
**(1a/1b/1c)**  
Escala 1 :2

