

1 0 8 . 0 2 1 / 1 0 8 . 0 3 2

**C D - S t ä n d e r
“ W o l k e n k r a t z e r ”**

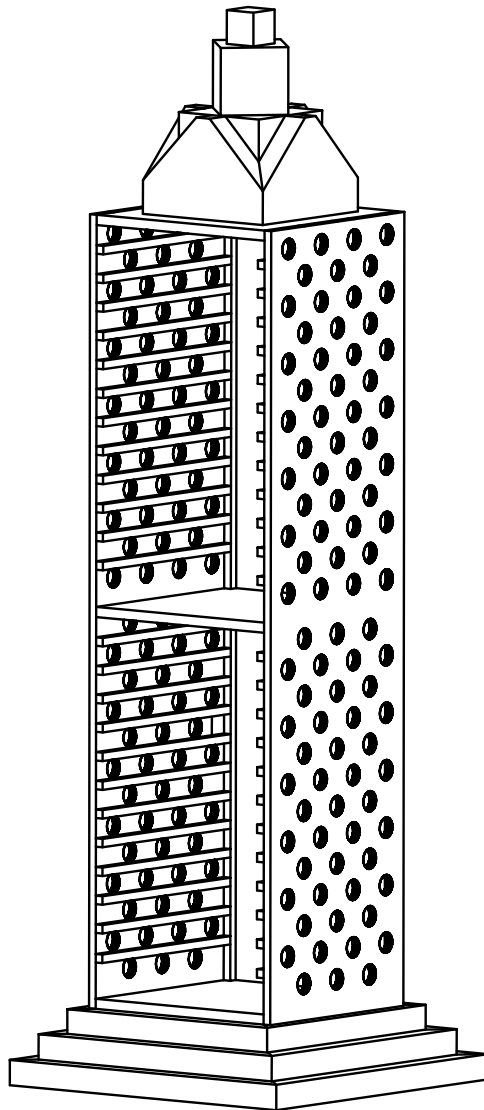

Hinweis

Bei den OPITEC Werkpackungen handelt es sich nach Fertigstellung nicht um Artikel mit Spielzeugcharakter allgemein handelsüblicher Art, sondern um Lehr- und Lernmittel als Unterstützung der pädagogischen Arbeit.

1. Sachinformation:

Art:	Möbelstück/Modell als Werkpackung
Verwendung:	Im Werkunterricht ab der 5. Jahrgangsstufe







2. Materialkunde:

Werkstoff:	Kiefernholz (Nadelholz), Weichholz; sollte zum Verarbeiten entsprechend getrocknet sein; Sperrholz, mehrlagig Faserrichtung gegeneinander versetzt!
Bearbeitung:	Holz wird gesägt, geraspelt, gefeilt, gebohrt und geschliffen; anreißen nach Maß - oder Schablone;
Holzverbindung:	verleimen (Weißleim);
Oberfläche:	wachsen (flüssig oder fest); Holzlacke (Grundierung/Lack); beizen (farbig und wasserlöslich - danach Lackschicht); Leinöl

3. Werkzeuge:

sägen:	Feinsäge für gerade Schnitte und zum Absägen von Rundstäben geeignet; <u>Beachte!</u> Werkstück einspannen! Gehrungssäge oder Schneidlade für die Winkelschnitte verwenden;
feilen:	je nach Bearbeitungsgrad die Feilenauswahl treffen; <u>Beachte!</u> Feile nur auf Schubbewegung belasten!
schleifen:	Schleifklotz für Kanten und Flächen, Schleifpapier für individuelle Formen verwenden;
bohren:	Handbohrmaschine oder elektrische Ständerbohrmaschine verwenden; <u>Beachte!</u> geltende Sicherheitsvorschriften beachten (lange Haare, Schmuck aller Art, Kleidung, Schutzbrille, Spannvorrichtung)!
spannen:	gut geeignet sind Klemmzwingen (leicht, hinterlassen keine Werkzeugspuren)

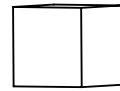
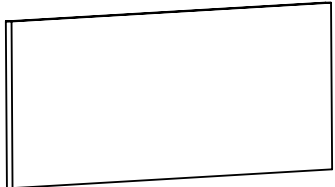
4. Stückliste:

Baugruppe	Material	Menge	Größe	Abbildung
Sockel	Kiefernleiste	6	15 x 40 x 350mm	 ①
Aufsatz	Kiefernleiste	2	15 x 60 x 225 mm	 ②
	Kiefernwürfel	1	30 x 30 x 30 mm	 ③
	Kiefernwürfel	1	40 x 40 x 40 mm	 ④
	Kiefernwürfel	1	60 x 60 x 60 mm	 ⑤
CD-Halter	Sperrholz	2	5/6 x 126 x 470 mm	 ⑥
	Sperrholz	3	6 x 126 x 126 mm	 ⑦
	Kiefernleiste	30	5 x 5 x 250 mm	 ⑧

5. Explosionszeichnung

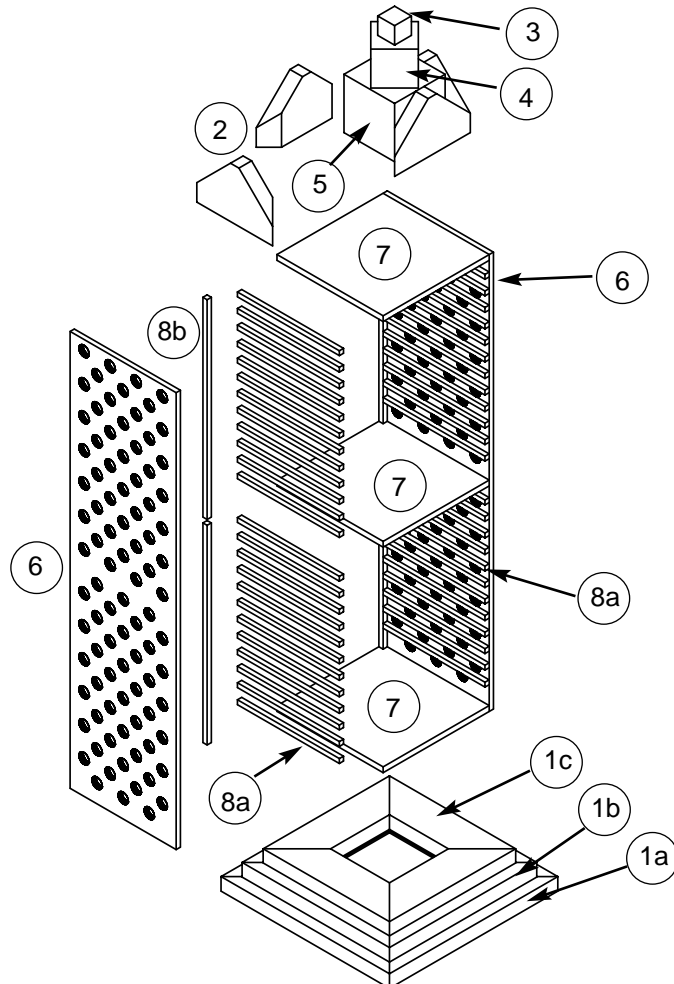

6. Bauanleitung Übersicht

- 6.1 Herstellung Sockel
- 6.2 Herstellung Aufsatz
- 6.3 Herstellung CD-Halter
- 6.4 Endmontage

6.1 Herstellung Sockel

6.1.1 Aus den Kiefernleisten (1) 15 x 40 x 350 mm nach Schneideskizze jeweils 4 Leisten mit 200 (1a), 175 (1b) und 150 mm (1c) Länge und 45°-Gehung absägen.

Hinweis: Die Sockelleisten müssen nicht auf Gehung gesägt werden. Alternativ kann man die Leisten auch stumpf aneinanderleimen. Dann ändern sich natürlich die Abmessungen der Leisten wie folgt:

- 2 Leisten 70 mm, 2 Leisten 150 mm
- 2 Leisten 95 mm, 2 Leisten 175 mm
- 2 Leisten 120 mm, 2 Leisten 200 mm

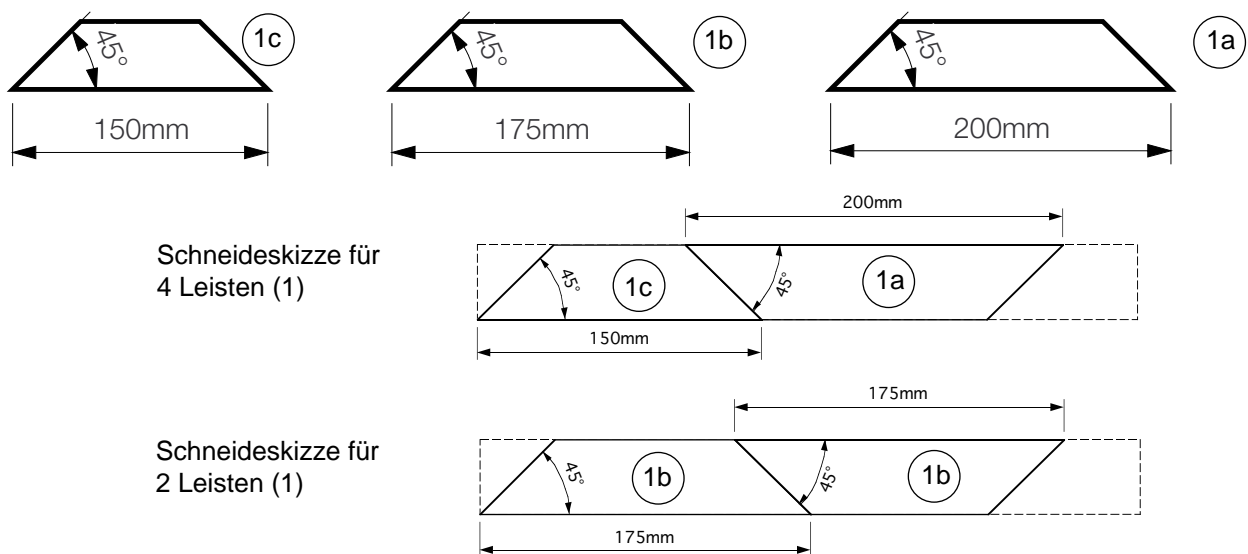

6.1.2 Jeweils 4 Leisten (1a), (1b) und (1c) zu einem Rahmen zusammenleimen.

Hinweis: Die Leisten mit Gehrungszwingen fixieren!

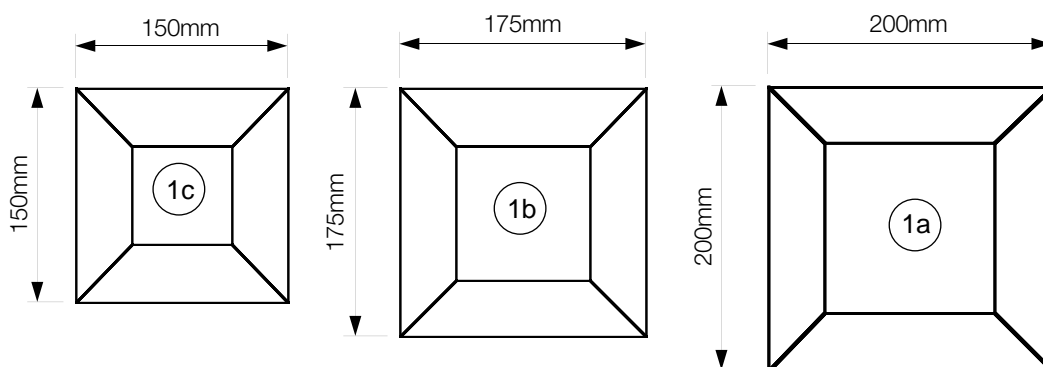

6.1.3 Nach dem Trocknen die drei Quadratrahmen zum Sockel mittig aufeinanderleimen.

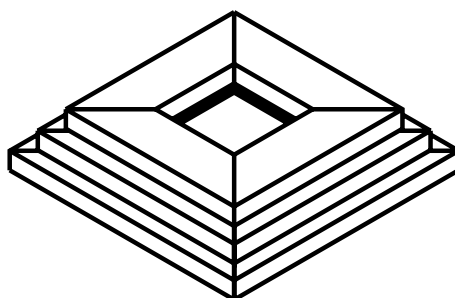

6.2 Herstellung Aufsatz

6.2.1 Nach Zeichnung die 3 Würfel (3/4/5) um 45° versetzt aufeinanderleimen.

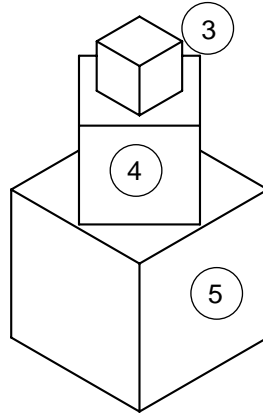

6.2.2 Nach Zeichnung aus Leiste (2) 4 Teile für die Umrandung vom Würfel (5) ablängen, anschrägen und auf Gehrung (45°) sägen.

Hinweis: Die Umrandung kann auch anders gestaltet oder ganz weggelassen werden!

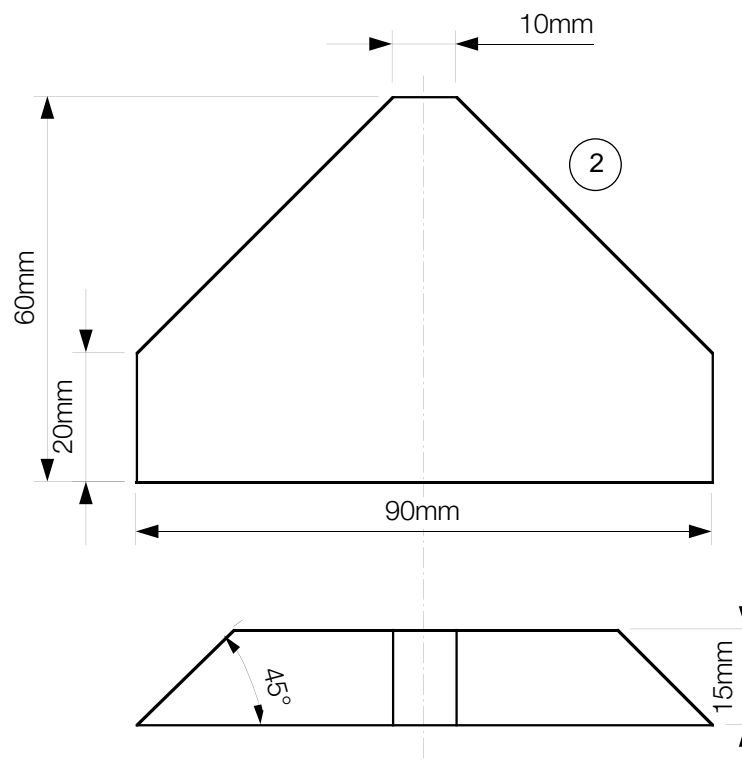

6.2.3 Teile (2) bündig um den Würfel (5) leimen.

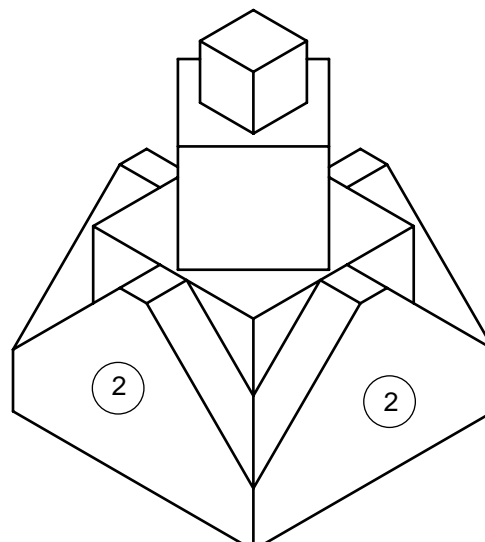

6.3 Herstellung CD-Halter

6.3.1 Schablonen (s. Seite 9/11) an der Klebelasche zusammenkleben und auf eine Sperrholzplatte (6) übertragen.

Hinweis: Die vorgegebene Gestaltungsvariante ist nur ein Vorschlag!

oben

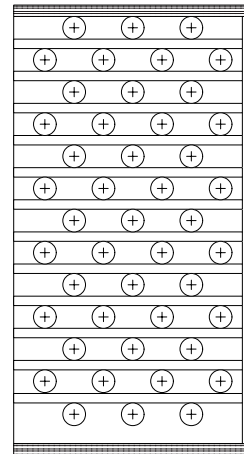
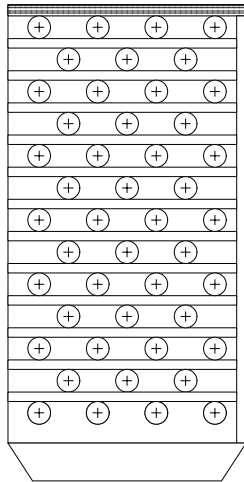

unten

6.3.2 Beide Sperrholzbretter (6) in einem Arbeitsgang \varnothing 12 mm (Metallbohrer) bohren!

Hinweis: Eine Holzunterlage unter die Bretter legen, damit die Ränder der Bohrlöcher nicht ausreißen!

6.3.3 Aus 24 Leisten (8) 48 Auflageleisten mit einer Länge von 121 mm (8a) absägen.

6.3.4 Für den Anschlag der CD's werden 4 Leisten auf 226 mm (8b) gekürzt.

6.3.5 Nach Schablone Auflageleisten (8a) und Anschlagleisten (8b) auf die Innenseite der Sperrholzbretter (6) leimen.

Hinweis: Gestrichelte Felder markieren die Leimfläche für die Sperrholzbrettchen (7). Hier keine Leisten (8a) aufleimen!

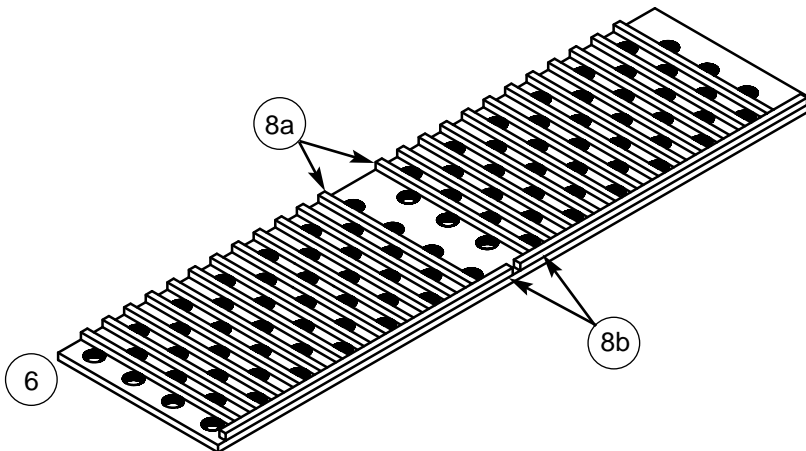

6.3.6 Nun die Zwischenbrettchen (7) auf die gestrichelten Felder leimen. Anschließend die zweite Hälfte deckungsgleich auf die Brettchen leimen.

Hinweis: Brettchen müssen senkrecht stehen (mit Anschlagwinkel überprüfen)!/!

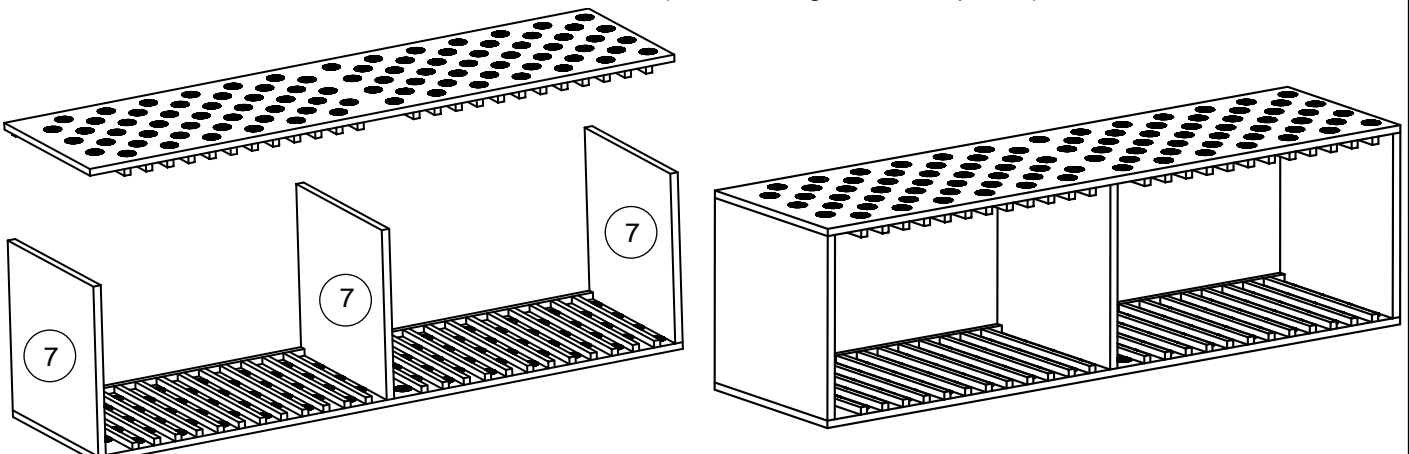

6.4 Endmontage

6.4.1 Nach dem Abbinden der Leimung wird der CD-Halter ausgemittelt auf den Sockel geleimt.

Hinweis: Aussparung für die Doppel-CD ist unten!

6.4.2 Aufsatz ausgemittelt auf das obere Brettchen (7) leimen, sofern nachträglich keine Ergänzungseiheit aufgeleimt werden soll.

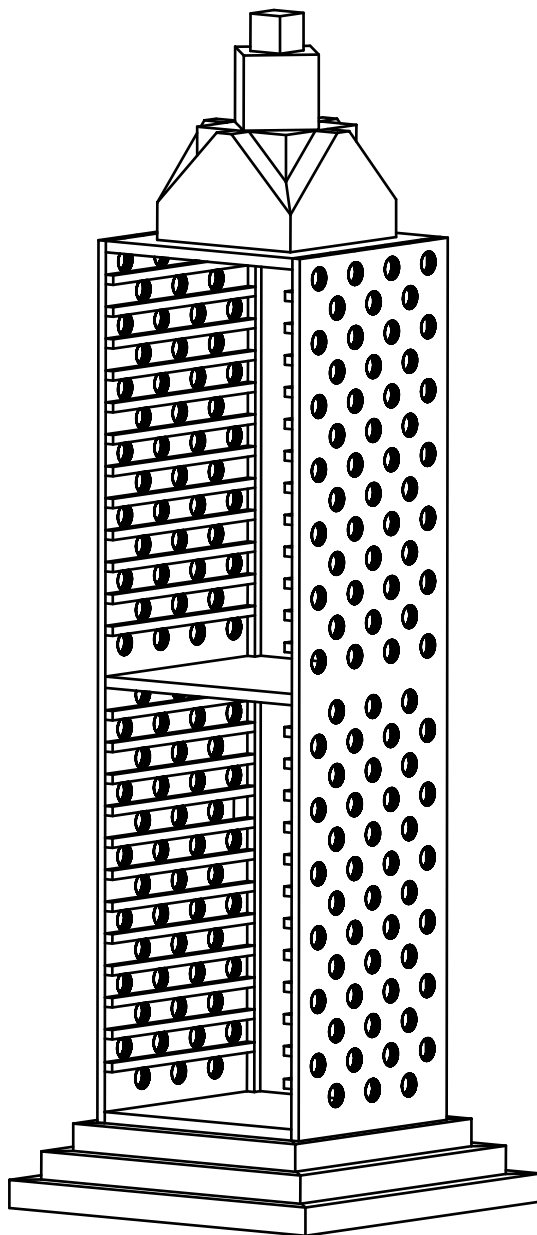

6.4.3 Wir empfehlen zum Schutz der Oberfläche eine Behandlung mit Klarlack oder eine farbige Gestaltung mit Buntlacken.

7. Schablone

M 1 : 1

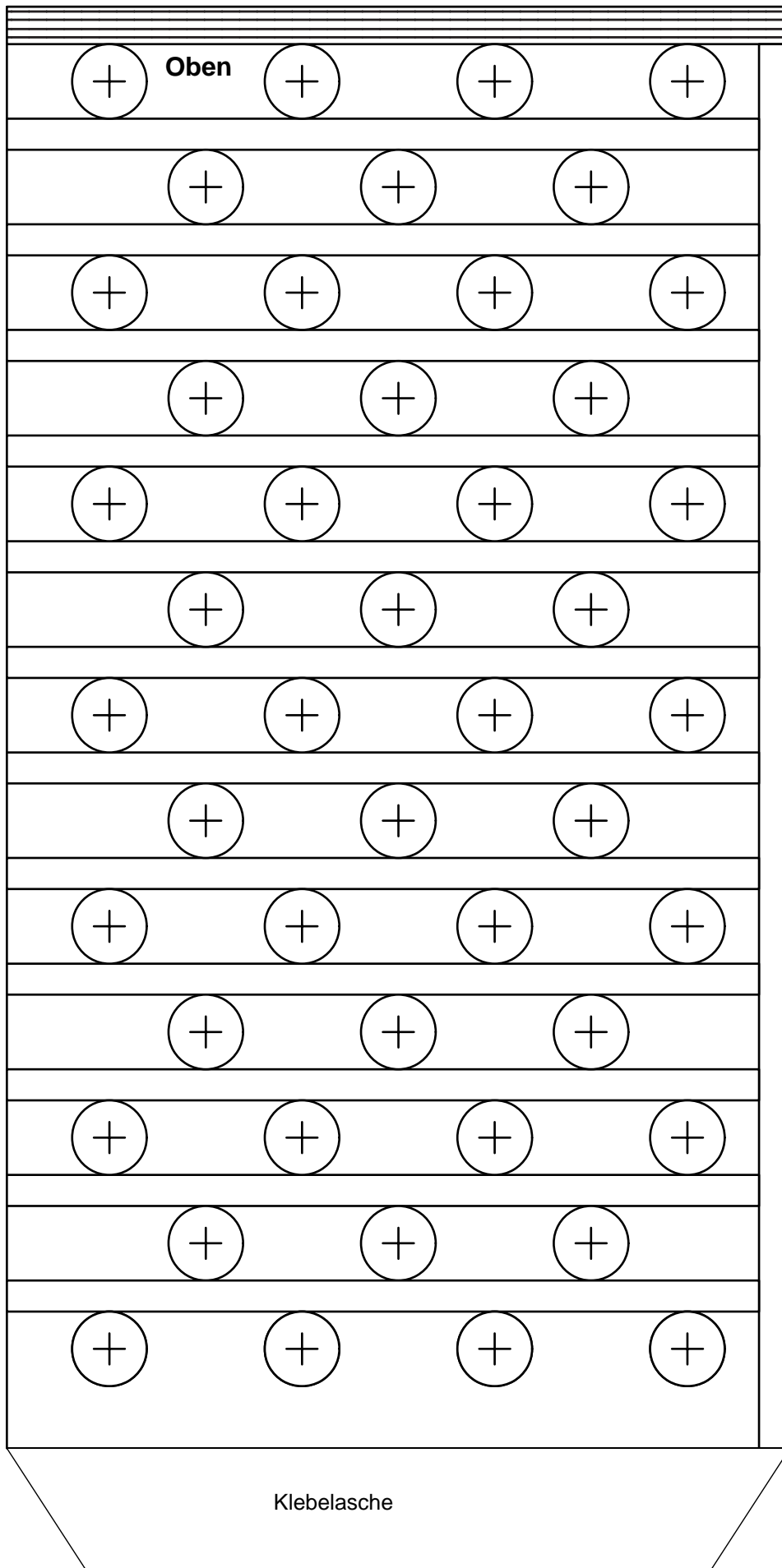

7. Schablone

M 1 : 1

