

OPITEC

Hobbyfix

1 0 1 . 1 7 4

Go - Car t

mit Schwun gm o t o r

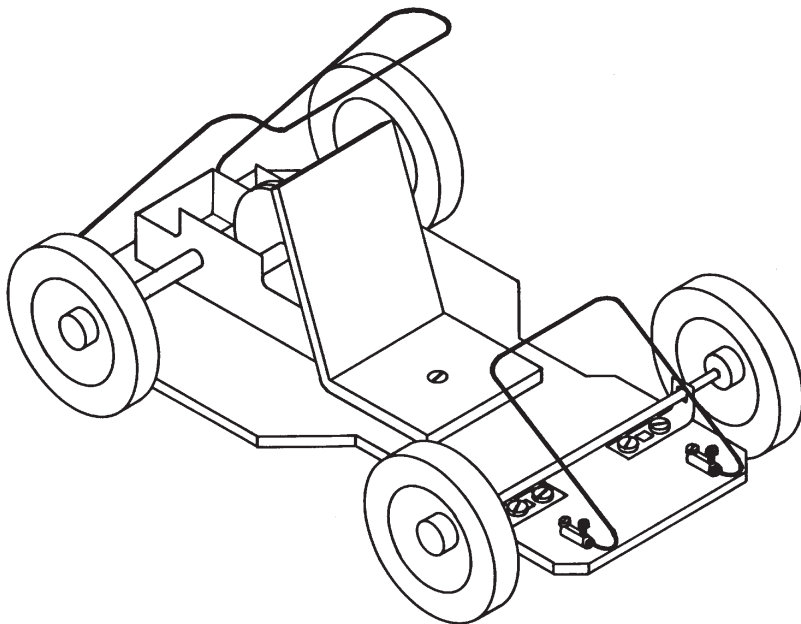

Hinweis

Bei den OPITEC Werkpackungen handelt es sich nach Fertigstellung nicht um Artikel mit Spielzeugcharakter allgemein handelsüblicher Art, sondern um Lehr- und Lernmittel als Unterstützung der pädagogischen Arbeit. Dieser Bausatz darf von Kindern und Jugendlichen nur unter Anleitung und Aufsicht von sachkundigen Erwachsenen gebaut und betrieben werden. Für Kinder unter 36 Monaten nicht geeignet. Erstickungsgefahr!

Stückliste

Menge	Benennung	Materialien	Maße
1	Grundplatte	Acrylglas	155 x 80 x 3 mm
1	Sitz	Acrylglas	70 x 35 x 3 mm
1	Radaufhängung	Lochblech, quad.	100 x 10 x 0,5 mm
2	Stoßstange	Schweißdraht	250 x ø 2 mm
4	Stoßstangenhalter	Lüsterklemmeneinsatz	15 x 5,5 mm
1	Vorderachse	Metallachse	95 x 3 mm
1	Antrieb	Schwungrad-Element	
4	Räder	Kunststoff	d = 40 mm
7	Verbindungen	Zylinderkopfschrauben	M3 x 8 mm
4	Verbindungen	Zylinderkopfschrauben	M3 x 12 mm
1	Verbindungen	Senkkopfschraube	M3 x 10 mm
13	Verbindungen	Muttern	M3
4	Verbindungen	Zylinderkopfschrauben	pass. zu Lüsterklemme
2	Verbindungen (Rad-Vorderachse)	Reduzierhülsen	3/4 mm

1.0. Beschreibung

Das Super-Ding für den kleinen Techniker!

Interessante Materialien und Halbzeuge, leichte Montagearbeiten, überschaubare Bauweise und ein robuster Antrieb auch ohne Strom garantieren einen interessanten Einstieg in die Struktur des Faches Technik.

2.0. Arbeitsschritte

Grundplatte

- Papierschablone aus Abbildung 1 ausschneiden und auf die Kunststoffplatte aufkleben (Punktklebung!).

Hinweise: Vorderkante, Hinterkante und das Mittelteil der Grundplatte können individuell geformt werden.

- Grundplatte bohren, zusägen, feilen, Kanten schleifen und polieren.

Hinweise: Alle Sägearbeiten werden mit der Laubsäge und mit Laubsägeblättchen der Größe 3 - 5 durchgeführt.

Bei schwächeren Schülern kann der Lehrer die Grundplatte mit der Maschine zusägen.

Schleifpapier: 150er, Stahlwolle: 00

Kontrolle/Bewertung der Grundplatte durch den Lehrer.

- Sitzform mittels einer Papierschablone individuell festlegen, aufkleben, zusägen, feilen, bohren, Kanten schleifen, polieren und biegen.

Hinweis: Der Sitz wird unter Wärmeeinfluß verformt. Verzichten Sie bei der Warmumformung der Kunststoffteile auf Kochplatten und großflächige Heizstrahler. Problemloses Arbeiten und optimale Arbeitsergebnisse erreichen Ihre Schüler durch den Einsatz von Geräten, die mit einem Heizdraht ausgerüstet sind (siehe OPITEC-Geräte). Ein echtes Erlebnis für die Kleinen!

- Lochblechteile entsprechend Abbildung 1 mit einer feinen Blechschere zuschneiden, entgraten und mit einer Kombizange abwinkeln.

Hinweis: Vor dem Einsetzen der Achse die beiden Auflager mit einem Spitzbohrer leicht aufreiben.

Werden die beiden Winkel auf der Unterseite der Grundplatte befestigt, müssen die Lochblechstreifen entsprechend länger zugeschnitten werden.

Montage

- Die beiden Lochblechteile für die Aufhängung der Vorderachse mit Zylinderschrauben M3 x 8 mm an die Grundplatte festschrauben (Gabelschlüssel 5,5; passender Schraubenzieher).

- Metallachse in die beiden Lochblechwinkel einsetzen und Räder mit Reduzierhülsen aufstecken.

- Die beiden anderen Räder auf das Antriebselement aufdrücken.

- Montieren des Antriebs mit 3 Zylinderschrauben M3 x 8 mm.

Hinweis: Schwungradantrieb leicht ölen!

- Lüsterklemmeneinsätze mit der Grundplatte verschrauben.

Hinweis: Bei schwachen Schülern oder niederen Klassenstufen kann auf die Planung und auf die Montage der Stoßstangen und des Überrollbügels verzichtet werden.

- Stoßstangen und Überrollbügel individuell biegen und mit den Klemmen verschrauben.

- Sitz mit der Grundplatte verschrauben.

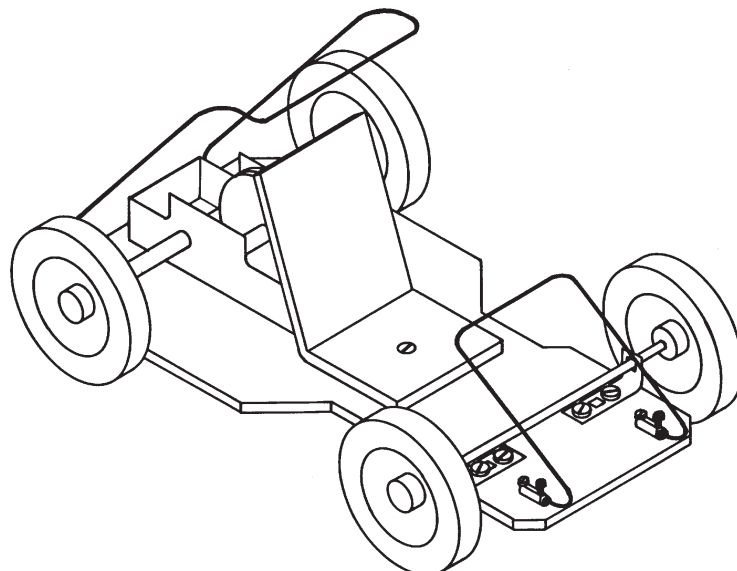

Alle Bohrlöcher mit einem
3,5 mm Spiralbohrer bohren

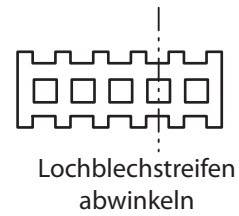
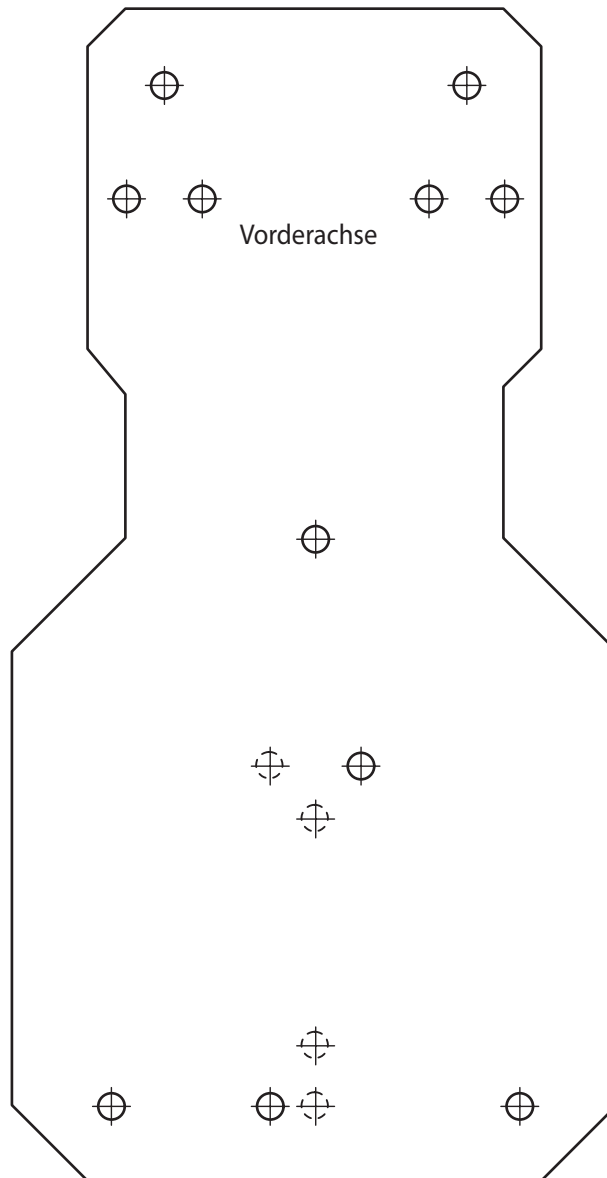
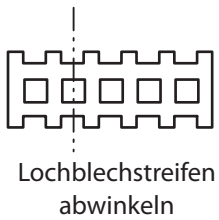

Vor dem Bohren überprüfen, welche
Befestigungsbohrungen (s. gestrichelte
Bohrungen!) für den Schwungradmotor
benötigt werden!

Abbildung :	1
Bezeichnung:	Go-Cart (Papierschablone für die Grundplatte)
Maßstab :	1:1